

relaxmyway

# CANOO V





## < relaxmyway

Seit der Gründung im Jahr 2000 steht der Name CASADA für hochwertige Produkte im Bereich Wellness und Fitness.

Heute sind CASADA-Geräte in weltweit 37 Ländern erhältlich. Kontinuierliche Weiterentwicklung, unverwechselbares Design und die strikte Ausrichtung auf eine Verbesserung der Lebensqualität zeichnen die CASADA-Produkte ebenso aus, wie die zuverlässige und hervorragende Qualität.

## Wir Gratulieren

Mit dem Kauf dieses Massagegerätes haben Sie Gesundheitsbewusstsein bewiesen.

Damit Sie auf lange Zeit die Vorzüge dieses Gerätes nutzen können, möchten wir Sie bitten, die Sicherheitshinweise aufmerksam zu lesen und zu beachten.

Wir wünschen Ihnen viel Freude mit Ihrem persönlichen Canoo V.

## Inhaltsverzeichnis

4	Sicherheitshinweise
6	Ausstattung
7	Aufbau
8	Fernbedienung
9	Besonderheiten
10	Bedienfeld
12	Beenden der Massage
13	Pflege
14	Störungssuche
14	Technische Daten
15	EU-Konformitätserklärung
15	Gewährleistungsbestimmungen

# Sicherheitshinweise



## I. FOLGENDE PERSONEN SOLLTEN DAS GERÄT ERST NACH ABSPRACHE MIT DEM ARZT VERWENDEN:

- Personen, die leicht von elektromagnetischen Wellen beeinflusst werden, wie Nutzer von Herzschrittmachern oder vergleichbaren Geräten.
- Personen, die unter einem malignen Tumor leiden.
- Personen mit Herzkrankheiten.
- Frauen während der Menstruation, direkt nach der Geburt und während der Schwangerschaft.
- Personen, die unter Diabetes leiden und dadurch eine eingeschränkte Sensorik haben.
- Personen mit Hautverletzungen in dem zu massierenden Bereich.
- Personen mit Körpertemperatur über 38 Grad (Fieber).
- Personen mit akuten Entzündungen/Verletzungen im fortgeschrittenen Stadium leiden (mit Symptomen wie Müdigkeit, Schüttelfrost, unbeständigen Blutdruck, usw.)
- Personen, die unter großer Erschöpfung leiden.
- Personen, die unter Osteoporose, Prellungen oder Muskelzerrungen, Frakturen, usw. leiden.
- Personen, die schmerz- und hitzeempfindlich sind.
- Personen, die Ihre Beine und Füße nicht bewusst bewegen können.
- Personen, deren Füße kleiner als 21 cm sind, sollten von einer Benutzung absehen.
- Personen, die nicht fähig sind, ihre Gedanken klar auszudrücken und Personen, die keine oder beschränkte Bewegungen ausführen können, sollten das Gerät nicht benutzen.
- Personen, denen vom Arzt eine Massage verboten wurde, wird die Benutzung abgeraten.
- Personen mit Thrombose, schwerwiegendem Aneurysma, akutem venösem Aneurysma, allen Arten von Hautausschlägen und Hautkrankheiten, usw.

## II. BITTE BEACHTEN SIE BEI DER VERWENDUNG DIESES GERÄTES FOLGENDES:

- Verwenden Sie NUR den mitgelieferten Stecker. (andere Stecker können zu Stromschlägen, Versagen des Gerätes oder Brandausbruch führen).
- Bitte stellen Sie vor Gebrauch sicher, dass die Stoffabdeckung nirgendwo beschädigt ist. Sollten Sie ein Loch entdecken, dann stoppen Sie die Anwendung und schicken das Gerät unverzüglich zur Reparatur.
- Stellen Sie, bevor Sie den Winkel des Geräts verändern, sicher, dass sich in Ihrer unmittelbaren Nähe keine Menschen, Tiere oder andere Hindernisse befinden. Es besteht die Gefahr des Einklemmens.
- Nach der Anwendung muss der Stromstecker gezogen werden und das Gerät so verstaut und gesichert werden, dass kleine Kinder oder Haustiere durch dieses nicht verletzt werden können.
- Sitzen Sie während der Anwendung nicht auf einem beweglichen Stuhl, der z.B. rollen könnte. Dies verhindert, dass Sie durch den sich bewegenden Stuhl verletzt werden.
- Wickeln Sie das Netzkabel nicht um das Gerät.
- Unsachgemäße Behandlung und Gewalt am Netzkabel führen zu Schäden und können in Brandunfällen, Stromschlägen und ähnlichen Unfällen enden.
- An diesem Produkt darf außer den dafür bestimmten technischen Mitarbeitern niemand Veränderungen, Umbauten oder Reparaturen durchführen. Dies führt automatisch zu Garantieverlust.
- Bitte stellen Sie sicher, dass während der Reinigung der Netzstecker gezogen ist. Außerdem sollten Sie beim Ziehen des Netzsteckers keine feuchten Hände haben. Das kann zu schweren Unfällen führen.
- Wenn Sie sich während der Anwendung unwohl fühlen, dann beenden Sie unverzüglich die Anwendung.
- Die Massage sollte pro Körperteil 2 x 30 Minuten pro Tag nicht überschreiten. Auch von einer Massage muss sich der Körper erholen können.

# Sicherheitshinweise

- Wenn Sie den Netzstecker herausziehen, dann ziehen Sie bitte nicht am Kabel. Ziehen sie den Stecker heraus. Außerdem sollten Sie den Netzstecker regelmäßig von Staub befreien.
- Wenn Sie das Gerät nach einer längeren Pause wieder verwenden, dann vergewissern Sie sich erst, ob das Gerät normal arbeitet und ob das Netzkabel in Ordnung ist. Außerdem sollte es regelmäßig von Staub befreit werden.
- Verstauen Sie das Gerät an einem trockenen Ort. Staub oder Feuchtigkeit, die lange auf das Gerät einwirken, können der Grund für Stromschläge, Defekt oder Brände sein.
- Dieses Massagegerät ist nur für die Massage der Beine und Füße bestimmt. Bitte benutzen Sie es nicht für die Massage des Kopfes, der Brust, des Bauches, der Knie, der Ellenbogen und ähnlicher Körperteile.
- Ziehen Sie nicht am Kabel des Reglers und schwingen Sie nicht den Regler am eigenen Kabel herum. Dieses kann leicht zu Schäden am Kabel führen.
- Lassen Sie es nicht von Kindern verwenden und lassen Sie Kinder bei der Anwendung nicht in die Nähe des Gerätes.
- Bitte sitzen oder stehen Sie nicht auf dem Gerät. Es kann zu Beschädigungen und Unfällen führen.
- Bitte treten Sie nicht zu fest auf das Massagegerät auf.
- Bitte stecken Sie nicht Ihre Hände oder Finger in die Spalte zwischen Boden und Seitenwand im Inneren der Maschine. Es besteht Quetschungsgefahr, wenn Sie den Winkel der Maschine einstellen oder sich die Maschine in einem unverschlossenen Zustand befindet.
- Bitte setzen Sie nicht Ihre Füße wie auf dem Bild gezeigt auf. (Es kann leicht zu Unfällen und Verletzungen führen.)
- Wenn das Netzkabel beschädigt ist, dann muss es durch den Hersteller, seinen Kundenservice oder ähnliche Einrichtungen ersetzt werden.
- Bitte beschädigen, ändern, ziehen, knicken oder binden Sie das Netzkabel nicht und biegen Sie es nicht in einem übertriebenen Maße. (Es kann das Kabel beschädigen und zu Bränden oder Stromschlägen führen)
- Wenn das Netzkabel oder der Stecker beschädigt ist oder die Steckdose locker ist, dann verwenden Sie das Gerät nicht. (Es kann leicht zu Stromschlägen, Kurzschlüssen, Bränden oder ähnlichen Unfällen führen)
- Vermeiden Sie es, dass das Gerät in irgendeine Verbindung mit Flüssigkeiten kommt.
- Bitte verwenden Sie das Gerät nicht gleichzeitig mit anderen elektronischen Geräten. (Die kann zu Problemen/ Überlastungen des Körpers führen)
- Bitte benutzen Sie das Gerät nicht, wenn es in ein Tuch oder eine Decke eingewickelt oder abgedeckt ist (dies kann zu Bränden oder zu einer erhöhten Innentemperatur führen).
- Stecken Sie Ihre Hände nicht in die Spalten der Massageköpfe, es besteht Quetschungsgefahr.
- Bitte benutzen Sie das Gerät nicht in einem Badezimmer oder einem Ort mit hoher Luftfeuchtigkeit.
- Wenn das Netzkabel beschädigt ist, muss es durch den Hersteller oder den Händler ausgetauscht werden, um weitere Schäden zu vermeiden.

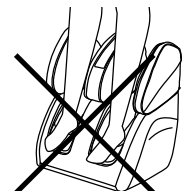
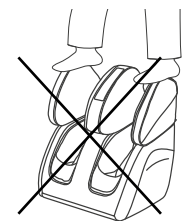
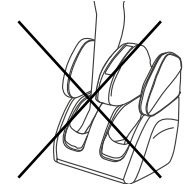
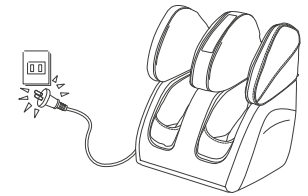

# Ausstattung

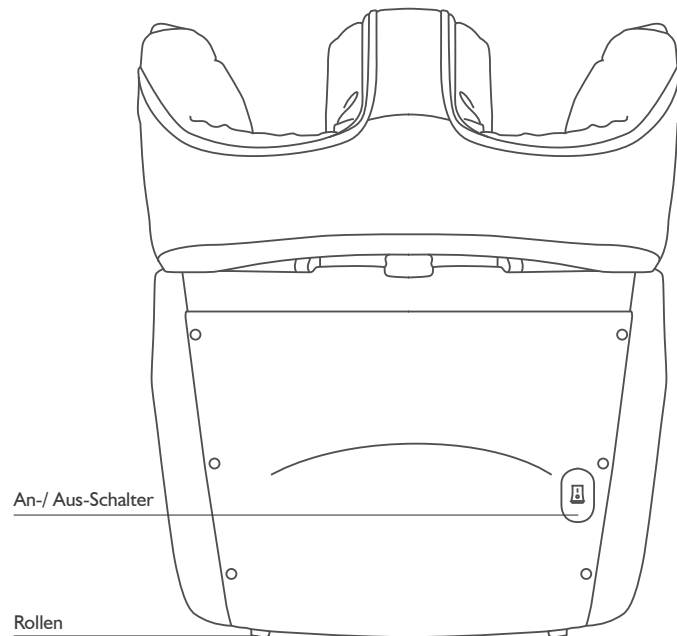
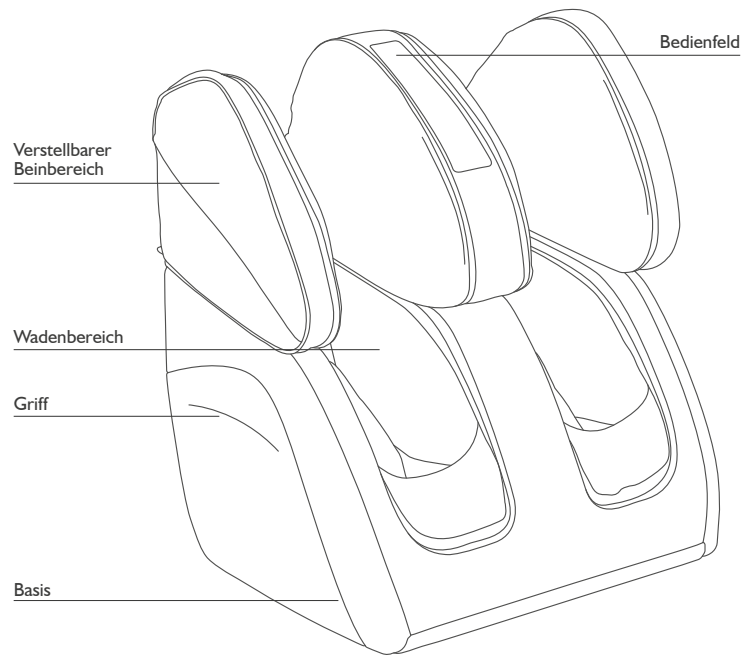

# Aufbau

1. Stellen Sie das Massagegerät auf eine ebene Fläche. Halten Sie zu Fernseher, Radio oder ähnlichen AV-Geräten mindestens 1 Meter Abstand.
2. Vor der Anwendung müssen Sie überprüfen, ob die Stoffabdeckung intakt ist. Wenn Sie das Gerät mit einer defekten Stoffabdeckung verwenden, kann dies zu Stromschlägen und Verletzungen führen.
3. Stecken Sie den Netzstecker vollständig in die Steckdose.
4. Setzen Sie sich auf ein Sofa, einen Stuhl o.ä. Stellen Sie Ihre Beine in das Massagegerät. Schieben Sie die Fersen nach hinten. Stellen Sie den gewünschten Winkel am Massagegerät ein.

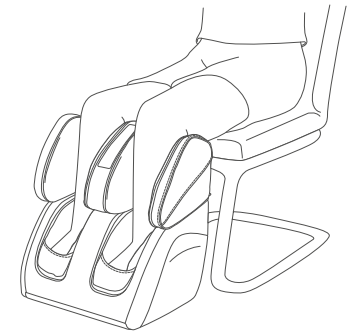

Bitte sitzen Sie während der Anwendung nicht in einem Stuhl mit Rollen, dies kann zu Verletzungen führen. Sitzen Sie bequem und in einer natürlichen Körperhaltung.

5. Einstellen des Beinbereichs: Der obere Beinbereich kann für eine Behandlung der Knie- oder Oberschenkelfläche verstellt/herausgezogen werden.

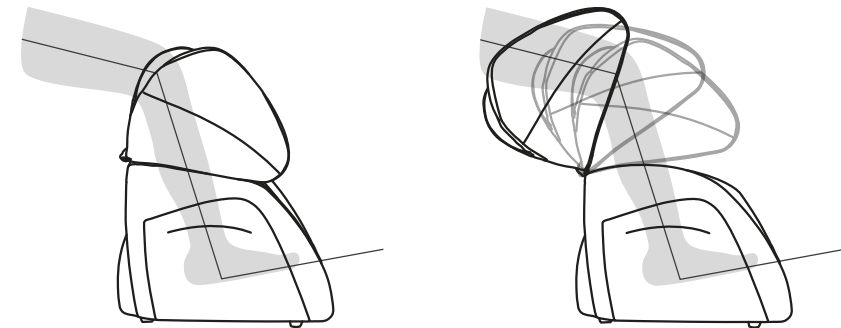

Ziehen Sie mit der Hand den einstellbaren Teil des Beinraums nach oben heraus. Der Winkel kann gemäß den eigenen Bedürfnissen eingestellt werden.

# Fernbedienung

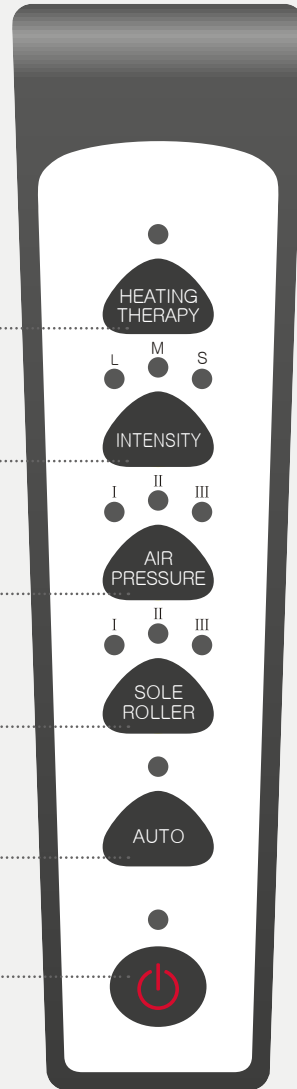

## HEATING THERAPY

Wärmefunktion für Beine und Knöchel

## INTENSITY

3 Stufen

## AIR PRESSURE

Bereiche auswählbar

## SOLE ROLLER

3 verschiedene Modi auswählbar

## AUTO

Automatikprogramm

## ON / OFF

Ein-/Ausschalten

# Besonderheiten

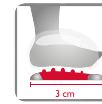

## GUA SHA

Das Schaben mit leichtem Druck öffnet die oberflächlichen Blutgefäße und regt die Durchblutung an. GuaSha wird gerne in Kombination mit Akupressur angewendet, um über die „Shu Punkte“ zusätzliche Reize auszulösen, welche zur Linderung von Beschwerden führen.

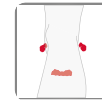

## AKUPRESSURPUNKTE

Entscheidende Akupressurpunkte (an den Oberschenkeln, Waden und Knöcheln) werden massiert.

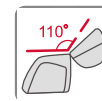

## OBERSCHENKEL

Der bis zu 110 Grad umklappbare obere Teil des Canoo V überlässt Ihnen die Wahl zwischen einer Knie- und einer Oberschenkel-Akupressurmassage.



## STÜTZBÜGEL

Der am vorderen Teil unter dem Gerät angebrachte kippbare Stützbugel ermöglicht einen um 20 Grad verstellbaren Winkel des Canoo V.



## TRANSPORTROLLEN

Für einen leichten Transport und eine einfache Positionierung des Canoo V sind zwei Laufrollen im hinteren Bereich des Gerätes angebracht.



## LUFTDRUCK

Auf- und abschwellige Airbags bewirken eine pumpende Bewegung, welche natürliche Muskelreflexe erzeugt. Besonders wohltuend auch im Waden- und Fußbereich.

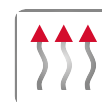

## WÄRME

Eine tiefenwirksame und wärmeausstrahlende Wirkung bei der man perfekt entspannen kann. Durch die tief reichende Wirkung ist diese Funktion besonders wohltuend bei Muskelverspannungen.



## REFLEXZONEN



Fußreflexzonenmassage regeneriert die Fußmuskulatur und wirkt harmonisierend auf fast alle Körperorgane.



## FUSSROLLER

Fußmassage deluxe – sogar die Schnelligkeit des Fußrollers ist einstellbar.

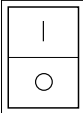
## BEDIENUNG





Tasten	Beschreibung
	Stromzufuhr, Einschalten/Ausschalten
	Power-Taste Wenn die Power-Taste gedrückt wird, leuchtet das Anzeigelicht auf und das Gerät ist betriebsbereit. Durch erneutes Drücken wird die Anwendung beendet. Das Gerät befindet sich nun im Standby-Modus.

## AUTO MODUS

Tasten	Beschreibung
	Ein fein abgestimmtes, automatisiertes Programm massiert mit <ul style="list-style-type: none"> <li>• 44 unterschiedlich großen Massageröllchen unter den Fußsohlen</li> <li>• 30 Airbags verteilt auf Füße, Waden, wahlweise Knie oder Oberschenkel</li> <li>• Wärmefunktion zu/abschaltbar</li> <li>• 15 Minuten Laufzeit</li> </ul> Je nach Bedarf kann während des AUTO Modus Airpressure und Intensity verändert oder ganz abgeschaltet werden. Bitte beachten Sie, dass die Intensity Funktion nur in Kombination mit Airpressure ausgeführt werden kann. Wenn Sie Airpressure und Intensity während des AUTO Modus abgeschaltet lassen, führt das Canoo V lediglich die Automatik für die Sole Roller durch. Sollten Sie die Funktion Sole Roller während dem AUTO Modus betätigen, schaltet das AUTO Programm direkt in den manuellen Modus. Die LED Kontrollleuchte zeigt an ob die Funktion aktiviert ist.

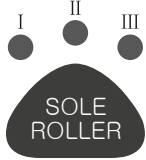
## MANUELL-MODUS



Für eine manuelle Bedienung betätigen Sie die AUTO-Taste, die Kontrollleuchte erlischt. Wählen Sie die gewünschten Funktionen in den verschiedenen Kombinationen oder einzeln aus. Bitte beachten Sie die empfohlene Laufzeit von 15 min.

Tasten	Beschreibung
	Durch Betätigen dieser Taste wechselt das Gerät immer in eine der drei GuaSha Fuß Massagevariation. 3 Rollgetriebe mit jeweils 4 Schienen. 2 mit jeweils 4 verschiedenen großen Röllchen, 1 mit 4 Schienen und jeweils 3 verschiedenen Röllchen (Bereiche: Ferse/Mitte/Zehen) Die LED Kontrollleuchte zeigt an, welche Variation aktiviert ist. Zur kompletten Abschaltung der Funktion betätigen Sie diese Taste vier Mal. <b>I</b> → alle Rollen bewegen sich dauerhaft gleichzeitig <b>II</b> → alle Rollen in Intervallen 6x kurze, halbe Umdrehung + 2 lange, ganze Umdrehung <b>III</b> → alle Rollen in Intervallen 5x kurze, halbe Umdrehung + 2 lange, ganze Umdrehungen
	Wählen Sie zwischen drei verschiedenen Varianten der Airpressure Massage. Die LED Kontrollleuchte zeigt an, welche Variante aktiviert ist. Zur kompletten Abschaltung der Funktion betätigen Sie diese Taste vier Mal. <b>I</b> → alle Airbags <b>II</b> → Fuß Airbags <b>III</b> → Oberschenkel Airbags
	Durch betätigen dieser Taste wählen Sie zwischen den drei verschiedenen Luftdruckstärken der Airpressure Massagefunktion. Die LED Kontrollleuchte zeigt an, welche Stärke aktiviert ist. Zur kompletten Abschaltung der Funktion betätigen Sie diese Taste vier Mal. <b>L</b> → Leicht <b>M</b> → Mittel <b>S</b> → Stark
	Die Wärmefunktion der Oberschenkel- und Knöchel-Airbags lässt sich im AUTO- und im Manuellen Modus wahlweise zu/abschalten. Sie können diese Funktion auch ganz ohne jede Massage der Füße oder der Airbags nutzen. Bitte beachten Sie die empfohlene Laufzeit von 15 min. Die LED Kontrollleuchte zeigt an, ob die Funktion aktiviert ist.

# Beenden der Massage

## SICHERHEITSVORRICHTUNG

Wird zu hoher Druck auf die Massagerollen ausgeübt, halten diese in ihrer Bewegung inne. Wenn dies vorkommt, dann ziehen Sie bitte den Netzstecker, warten 3 Sekunden und stecken den Netzstecker erneut ein. Danach können Sie das Gerät wieder verwenden.

Tasten	Beschreibung
	Betätigen Sie den An-/Aus-Schalter, um die Massage zu beenden.
 WARNUNG	Nach der Anwendung muss das Gerät unbedingt vom Strom getrennt werden. Das Massagegerät muss in seine Ausgangsposition zurückgesetzt und verstaut werden. Wenn Sie das Gerät für längere Zeit nicht benutzen, dann achten Sie darauf, den Netzstecker zu ziehen.

Bringen Sie das Massagegerät in seine Ausgangsposition zurück

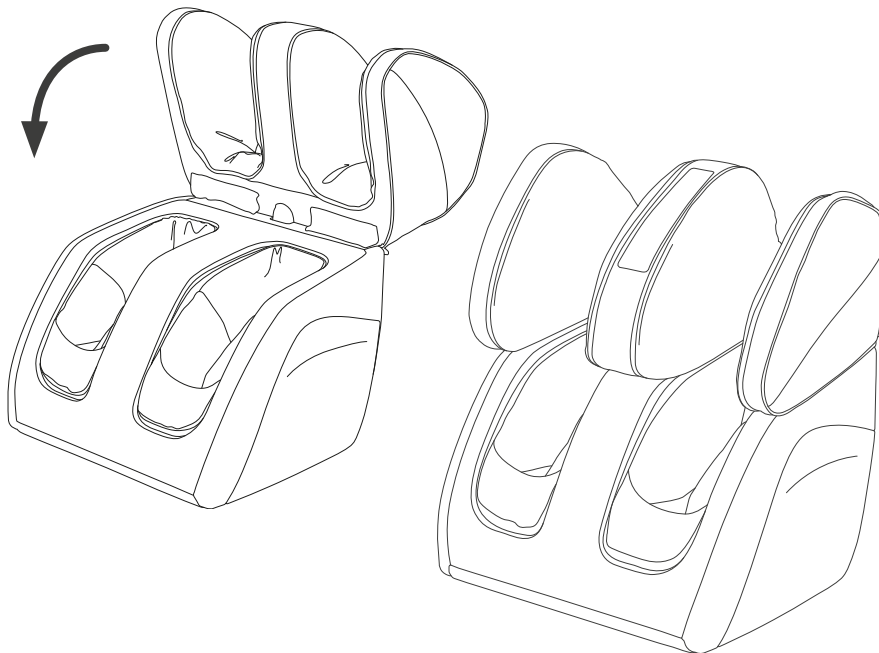

# Pflege



- Bei Wartung und Pflege muss der Netzstecker gezogen werden.
- Berühren Sie den Netzstecker nicht mit feuchten Händen.
- Bitte verwenden Sie kein Benzin, Verdüner, Bleichmittel usw. Dies kann zu Farbänderung, Deformation oder Beschädigung führen.
- Seien Sie bei der Reinigung des Stoffes bitte vorsichtig. Wenn der Stoff Beschädigungen aufweist verwenden Sie ihn nicht mehr. Kontaktieren Sie den Kundenservice, um Verletzungen zu vermeiden.
- Bitte verwenden Sie das Gerät NIE ohne den Stoff!
- Bitte lassen Sie nach Abnahme des Stoffes keine kleinen Kinder an das Gerät, damit Unfälle oder Verletzungen vermieden werden.

- Verwenden Sie ein neutrales Reinigungsmittel mit niedriger Konzentration und ein weiches Tuch. Mit diesem können Sie das Gerät reinigen. Achten Sie auf geringe Feuchtigkeit!
- Reiben Sie damit die Oberfläche ab und wischen Sie mit einem trockenen Tuch nach.
- Entfernen und Waschen der Stoffabdeckung:

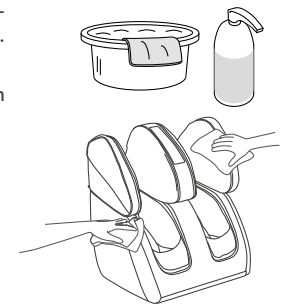

- [1] Ziehen Sie erst die verstellbaren Teile des Beinbereichs nach oben
- [2] Finden Sie den Reißverschluss der Stoffabdeckung.
- [3] Öffnen Sie diesen in Pfeilrichtung und nehmen Sie den Stoff ab.
- [4] Verwenden Sie den gewaschenen Stoff erst wieder, wenn er vollständig getrocknet ist.

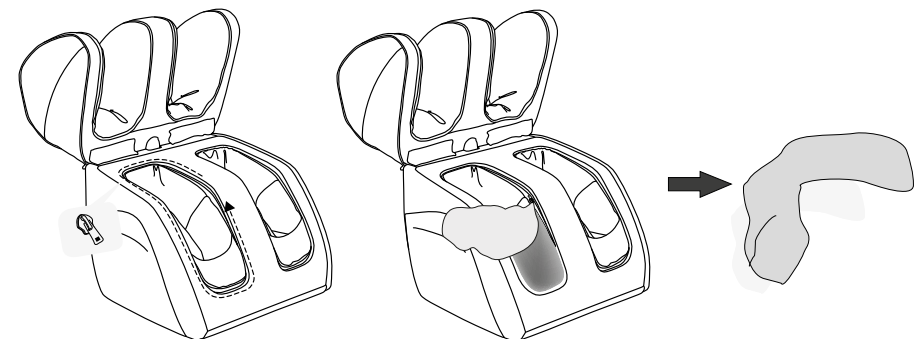



# Störungssuche

Wenn Ihnen die folgenden Informationen nicht dabei helfen, das Problem zu lösen, dann nehmen Sie bitte Kontakt zum Kundenservice auf.

Zustand	Analyse der Fehlfunktion	Lösung
Gerät funktioniert nicht	Der Netzstecker wurde nicht eingesteckt.	Stellen Sie sicher, dass die Spannung, die für das Gerät erforderlich ist, zu der lokalen Netzspannung der Steckdose passt und stecken Sie den Stecker erneut ein.
	Nach 15 Minuten schaltet das Gerät in den Standby – Modus.	Wenn Sie noch einmal massiert werden wollen, dann drücken Sie bitte noch einmal den ON/OFF-Schalter.
	Wenn Sie das Gerät 30 Minuten ohne Unterbrechung nutzen, dann beendet ein Mechanismus die Massage zur Vermeidung von Überhitzung.	Wenn Sie das Gerät noch einmal nutzen möchten, dann ziehen Sie das Stromkabel ab und lassen Sie das Gerät für 60 Minuten abkühlen.
	Schwere Gegenstände liegen auf der Oberseite des Gerätes.	Ziehen Sie den Netzstecker des Gerätes und starten Sie es erneut, nachdem Sie den schweren Gegenstand entfernt haben.
Das Gerät wird sehr heiß	Sie lassen sich vom Gerät länger als 30 Minuten am Stück massieren.	Ziehen Sie den Netzstecker und lassen Sie es abkühlen. Bitte ziehen Sie nach jedem Gebrauch den Netzstecker heraus.
Das Gerät macht Geräusche	Dieses Geräusch geht von den arbeitenden Komponenten der Mechanik aus.	Dieses Geräusch ist normal und weist nicht auf eine Fehlfunktion hin.

# Technische Daten Canoo V

- Maße: 45 x 54 x 60 cm  
 Gewicht: 24,5 kg netto/ 27 kg brutto  
 Spannung: AC 110-120 V ~ 60 Hz  
 AC 220-240 V ~ 50/60 Hz  
 Nennleistung: max. 120 Watt  
 Laufzeit automatisch: 15 Minuten

Zertifikate:



# EU-Konformitätserklärung

Entspricht den europäischen Richtlinien EMC 2014/30/EU, LVD 2014/35/EU.

## Gewährleistungsbestimmungen

Der Händler gewährt auf das umseitig beschriebene Produkt eine gesetzlich vorgeschriebene Gewährleistungszeit. Die Gewährleistung gilt ab dem Kaufdatum. Das Kaufdatum ist mit dem Kaufbeleg nachzuweisen. Der Händler wird die innerhalb Deutschlands erfassten Produkte, bei denen Fehler festgestellt wurden, kostenlos reparieren bzw. ersetzen. Hiervon nicht betroffen sind Verschleißteile wie z.B. Stoffabdeckungen. Voraussetzung dafür ist die Einsendung des fehlerhaften Gerätes mit Kaufbeleg vor Ablauf der Gewährleistungszeit.

Der Gewährleistungsanspruch entfällt, sofern nach Feststellung eines Fehlers, dieser z.B. durch äußere Einwirkung oder als Folge von Reparatur oder Änderung, die nicht vom Hersteller oder einem autorisierten Vertrags Händler vorgenommen wurde, aufgetreten ist. Die Gewährleistung vom Händler beschränkt sich auf Reparatur bzw. Austausch des Produktes. Im Rahmen dieser Gewährleistung übernimmt der Hersteller bzw. Verkäufer keine weitergehende Haftung und ist nicht verantwortlich für Schäden, die durch die Missachtung der Bedienungsanleitung und/oder missbräuchliche Anwendung des Produktes entstanden sind.

Stellt sich bei Überprüfung des Produktes durch den Hersteller heraus, dass das Gewährleistungsverlangen einen nicht von der Gewährleistung erfassten Fehler betrifft oder dass die Gewährleistungsfrist abgelaufen ist, sind die Kosten der Überprüfung und Reparatur vom Kunden zu tragen.

Rechtlicher Hinweis: Sämtliche Inhalte sind keine Heilaussagen. Die Diagnose und Therapie von Erkrankungen und anderen körperlichen Störungen erfordert die Behandlung durch Ärzte/Ärztinnen, Heilpraktiker oder Therapeuten. Die Angaben sind ausschließlich informativ und sollen nicht als Ersatz für eine ärztliche Behandlung genutzt werden. Jeder Benutzer ist angehalten, durch sorgfältige Prüfung und gegebenenfalls nach Konsultation eines Spezialisten festzustellen, ob die Anwendungen im konkreten Fall förderlich sind. Jede Anwendung oder Therapie erfolgt auf eigene Gefahr des Benutzers. Wir distanzieren uns von jeglichen Heilaussagen oder Versprechen.

Casada International GmbH  
 Obermeiers Feld 3  
 33104 Paderborn, Germany  
 info@casada.com  
 www.casada.com

Copyright Bilder und Texte unterstehen dem Copyright von CASADA International GmbH und dürfen ohne ausdrückliche Bestätigung nicht weiterverwendet werden.  
 Copyright © 2016 CASADA International GmbH.  
 Alle Rechte vorbehalten.







< relaxmyway

Since the company was founded in the year 2000, the name CASADA has stood for high grade products in the area of wellness and fitness.

Today, CASADA products are available worldwide in 37 countries. What distinguishes CASADA products is their continuous development, unmistakable design and their absolute focus on improving quality of life as well as their reliable and excellent quality.

## Congratulations

By purchasing this massage device you have demonstrated an awareness for your health.

So that you can benefit from the advantages of this device for a long time, we would ask you read and observe the safety instructions carefully.

We hope you have much enjoyment your personal Canoo V.

## Contents

18	Safety instructions
20	Equipment
21	Assembly
22	Remote control
23	Specials
24	Control panel
26	Finishing the massage
27	Maintenance
28	Troubleshooting
28	Specifications
29	EU-Declaration of Conformity
29	Warranty conditions

# Safety instructions



## I. THE FOLLOWING PERSONS SHOULD ONLY USE THE DEVICE AFTER CONSULTING A DOCTOR:

- Persons who are mildly affected by electro-magnetic waves, such as users of pace makers or similar devices.
- Persons suffering from a malignant tumour.
- Persons with heart disease.
- Women who are menstruating, are pregnant or have just given birth.
- Persons suffering from diabetes and thus reduced sensory functions.
- Persons with skin lesions in the part of the body to be massaged.
- Persons with a body temperature of more than 38 °C (fever).
- Persons suffering from acute inflammation / injuries at advanced stages (with symptoms such as tiredness, shivering, labile blood pressure, etc.).
- Persons suffering from extreme exhaustion.
- Persons suffering from osteoporosis, bruises or pulled muscles, fractures etc.
- Persons who are sensitive to heat and pain.
- Persons who cannot consciously move their legs and feet.
- Persons with feet that are smaller than 21 cm should refrain from using this device.
- Persons who are not capable of expressing their thoughts clearly and persons who have no or limited movements should not use this device.
- Persons who have been forbidden from having massages by the doctor should refrain from using this device.
- Persons with thrombosis, severe aneurysm, acute venous aneurysm, all types of skin rashes and skin diseases, etc.

## II. PLEASE OBSERVE THE FOLLOWING WHEN USING THIS DEVICE:

- Use ONLY the plug provided. (other plugs can lead to electric shocks, failure of the device or a fire).
- Before use please ensure that the fabric cover is not damaged in any places. Should you discover a hole, stop using the device and send it for repair immediately.
- Before adjusting the angle of the device, please ensure that there are no people, animals or other obstacles in the immediate vicinity. There is a risk of entrapment.
- After use the power plug must be unplugged and the device must be stowed and secured in such a way that small children or pets do not get injured.
- During application do not sit on a movable chair that could for example roll. This will prevent you from being injured by the moving chair.
- Do not wrap the power cable around the device.
- Improper handling and force with the power cable can cause damage and can result in fire, electric shocks and similar accidents.
- Nobody is allowed to make changes, modifications or repairs to this product except for dedicated technical staff. This will automatically void the guarantee.
- Please ensure that the power plug is removed during cleaning. Furthermore, do not pull the power plug out with wet hands. This can lead to serious accidents.

# Safety instructions

- If you begin to feel unwell when using the device, then stop the treatment immediately.
- The massage should not exceed 2 x 30 minutes per day for each part of the body. The body must be able to relax even after a massage.
- Do not pull on the power plug when pulling out the cable. Disconnect the plug. Furthermore, you should remove dust from the power plug regularly.
- If using the device after a long period of non-use, first ensure that the device is functioning normally and that the power cable is in order. Furthermore, you should remove dust from it frequently.
- Stow the device in a dry area. Dust and moisture have an effect on the device over a long period of time and can lead to an electric shock, defect or fire.
- This massage device is only intended for massage of the legs and the feet. Please do not use it for massaging the head, the chest, the stomach, the knee, the elbow or similar body parts.
- Do not pull on the cable of the controller and do not wind the controller's own cable around it. This can lead to damage of the cable.
- Do not let children use the device and do not allow children in the vicinity of the device when in use.
- Do not sit or stand on the device. This can cause damage and accidents.
- Do not step too firmly on the massage device.
- Do not place your hands or fingers in to the gap between the base and the side wall of the inside of the machine. There is a danger of getting your hand squeezed in if you adjust the angle of the machine or if the machine is in an unlocked state.
- Please do not set your feet down as shown in the picture. (This can easily lead to accidents or injuries.)
- If the power cable is damaged it must be replaced by the manufacturer, its customer service or a similar establishment.
- Please do not damage, modify, pull, bend or wind the power cable excessively. (This can damage the cable and lead to fire or electric shock)
- If the power cable or the plug is damaged or if the socket is loose, do not use the device. It can easily lead to electric shock, short-circuits, fires or similar accidents.
- Do not let the device come into contact with water in any way.
- Please do not use the device at the same time as other electronic devices. (This can lead to problems/overburdening of the body).
- Please do not use the device if it is wrapped or covered in a towel or blanket (this can lead to a fire or a higher indoor temperature).
- Do not stick your hands in the gaps between the massage heads, there is a danger of getting your hand squeezed in.
- Please do not use the device in a bathroom or a location with high humidity.
- If the power cable is damaged, it must be replaced by the manufacturer or retailer in order to avoid further damage.

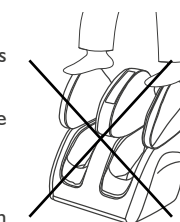
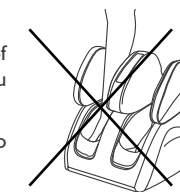
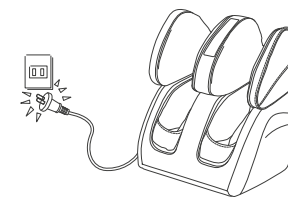

# Equipment

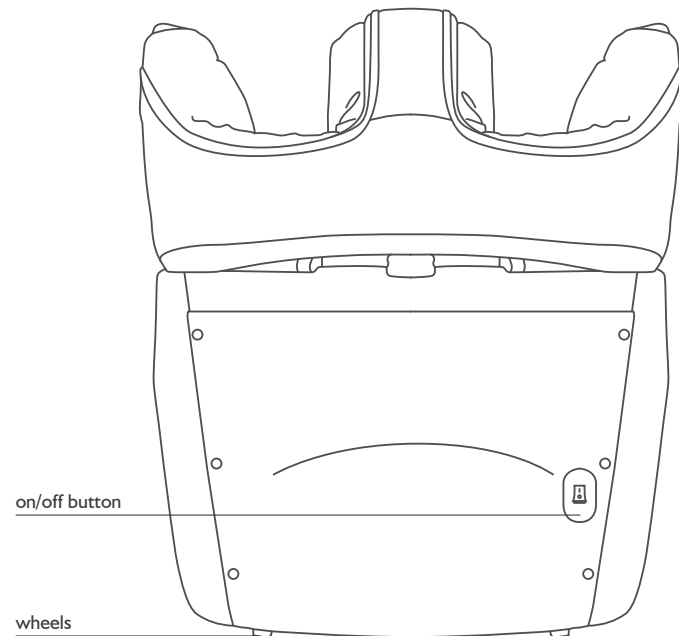
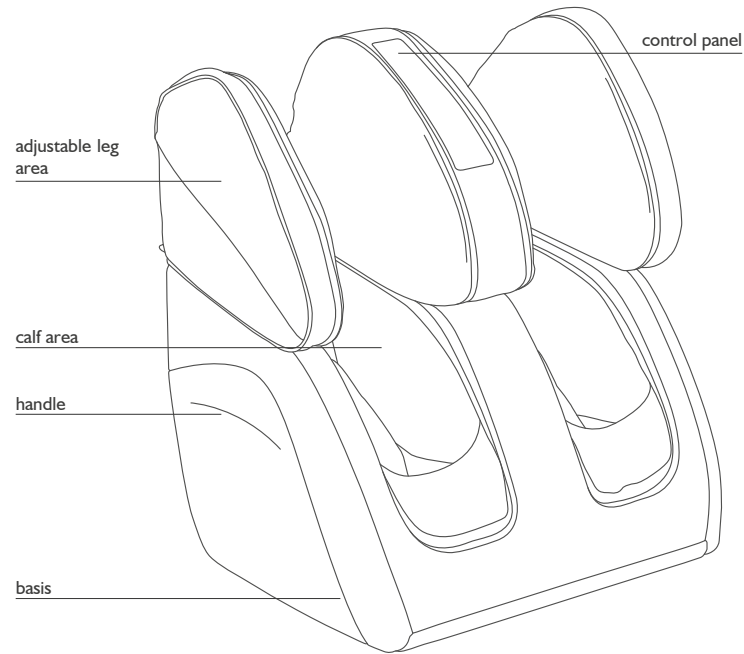

# Assembly

1. Place the massaging device on an even surface. Position the device at least 1 metre from TVs, radios or a similar AV device.
2. Before use you must check whether the fabric cover is intact. If you use the device with a defect fabric cover, there is a risk of an electric shock and injury.
3. Insert the power plug fully into the socket.
4. Sit down on a sofa, a chair or something similar and place your legs into the massaging device. Slide the heels backwards. Set the massaging device to the desired angle.

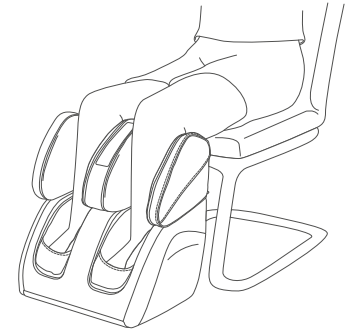

Do not sit on a chair with wheels during use. This can lead to injury. Sit comfortably and maintain a normal body posture.

5. Adjusting the leg area: The upper leg area can be adjusted/pulled out in order to treat the knee and thigh areas.

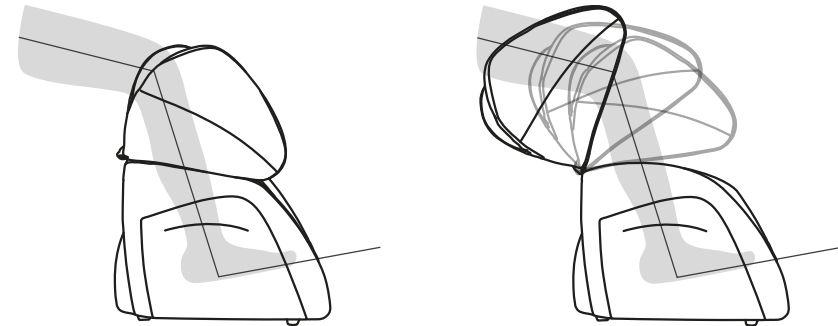

Use your hand to pull out the adjustable part of the legroom upwards. The angle can be adjusted according to your needs.

# Remote control

# Specials

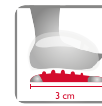
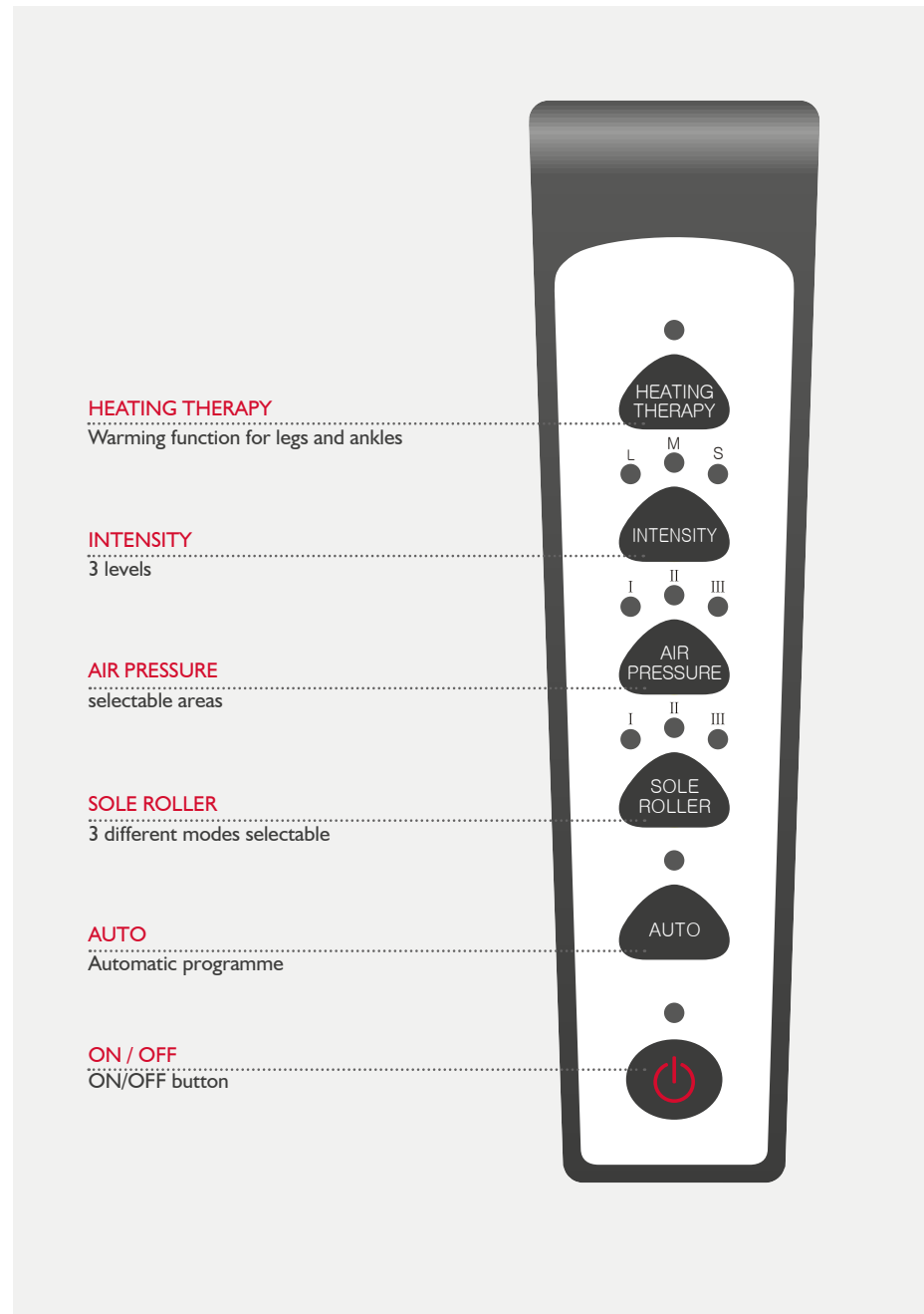

## GUA SHA

The scraping of -GuaSha- with slight pressure opens superficial blood vessels and stimulates blood circulation. GuaSha is often applied in combination with acupuncture „shu points“ to bring additional stimulation to relieve ache symptoms.



## ACUPRESSURE POINTS

Key acupuncture points on the, calves and ankles are massaged.



## THIGHS

The upper part of Canoo V bends up to 110 degrees and gives you the choice of a knee or thigh acupuncture massage.



## SUPPORT BRACKET

The tilting support bracket mounted on the front of the appliance allows Canoo V to be adjusted to a 20 degree angle.



## TRANSPORTATION

Two rollers at the back of the appliance means the Canoo V can be transported and positioned easily.



## AIR COMPRESSION

Rising and receding airbags have a pumping motion which produces natural muscle reflexes. This is particularly beneficial in the calf and foot area.



## HEATING

A deep penetrating and heat-radiating effect in which one can perfectly relax. This function is particularly beneficial for muscle tension due to the deep reaching effect.



## REFLEXOLOGY

Reflexology regenerates foot muscles and has a harmonizing effect on almost all organs inside your body.





## SOLE ROLLER

Deluxe foot massage – even the of the foot rollers can be adjusted.

# Control panel

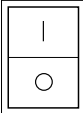
## OPERATION

Button	Description
	Power supply, Switching On/Off
	<p>ON/OFF button</p> <p>If you press the ON/OFF button, the display light lights up and the device is ready for use. The treatment is ended by pressing the button again. The device is now in standby mode.</p>





## AUTOMATIC PROGRAMME

Button	Description
	<p>Canoo V's finely tuned, automated programme offers you a massage with:</p> <ul style="list-style-type: none"> <li>• 44 different sized under-the-foot massage rollers.</li> <li>• 30 airbags distributed over the feet, calves, and either the knee or thigh areas</li> <li>• optional heat function</li> <li>• 15 minute running time</li> </ul> <p>Whilst in AUTO mode, the air pressure and intensity can be changed or switched off completely if desired. Please note that the intensity function only works in combination with the air pressure.</p> <p>If the air pressure and intensity functions remain switched off during AUTO mode, the Canoo V will only carry out the Sole Roller massage.</p> <p>If you press the Sole Roller massage whilst in AUTO mode, the AUTO programme will automatically be switched to manual mode.</p> <p>The LED light indicates whether the mode has been activated.</p>

# Control panel

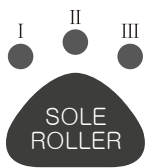
## MANUAL OPERATION

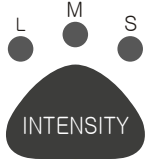

To operate the appliance manually, press the AUTO button until the indicator light is off, then select either the desired mode or a combination of massage functions. Please note that the recommended duration of usage is 15 minutes.

Button	Description
	<p>By pressing this button, the appliance will always go into one of the 3 GuaSha foot massage modes. 3 massaging rollers with 4 tracks, 2 massaging rollers with 4 different sized roller balls and 1 roller with 4 tracks and 3 different roller balls (for the heel, mid-foot and toes).</p> <p>The LED light indicates which mode has been activated. To completely turn this mode off, press the button 4 times.</p> <ul style="list-style-type: none"> <li>I → All rollers massage at the same time.</li> <li>II → All rollers massage in intervals 6x short half turns + 2 long full turns.</li> <li>III → All rollers massage in intervals 5x short half turns + 2 long full turns.</li> </ul>
	<p>Select which of the 3 various air pressure massages you want. The LED light indicates which mode has been activated. To completely turn this mode off, press the button four times.</p> <ul style="list-style-type: none"> <li>I → All Airbags</li> <li>II → Foot airbags</li> <li>III → Thigh airbags</li> </ul>
	<p>Select which of the 3 various air pressure strengths you want during the air pressure massage. The LED indicator light will show which strength has been activated. To completely turn this mode off, press the button four times.</p> <ul style="list-style-type: none"> <li>L → Gentle</li> <li>M → Medium</li> <li>S → Strong</li> </ul>
	<p>The heat function for the thigh and ankle airbags can be turned on and off in both the AUTO and manual mode. This mode can also be used without activating the foot massage or airbag functions.</p> <p>Please note the recommended duration of usage is 15 minutes. The LED light indicates whether the mode has been activated.</p>

# Finishing the massage

## SAFETY DEVICE

If too much pressure is exerted on the massage heads they stop moving. If this happens, please disconnect the power plug, wait 3 seconds and insert the power plug once more. Then you can use the device again.

Button	Description
	Press the ON/OFF button to end the massage.
 WARNING	The device must be disconnected from the power supply after each use. The massaging device must be set back into its original position and stowed away.  If you do not use the device for a long period of time then make sure to disconnect the power plug.

Bring the massage device back to its starting position.

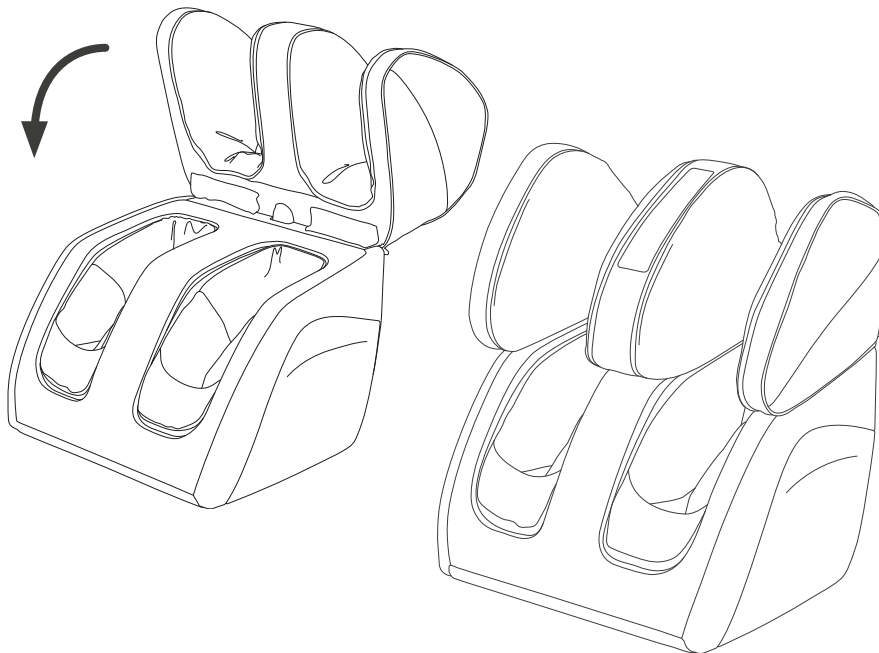

# Maintenance



- The power plug must be disconnected for cleaning and maintenance.
- Do not touch the power plug with wet hands.
- Please do not use benzene, thinner, bleach etc. This can lead to colour change, deformation or damage.
- Exercise caution when cleaning the fabric. If the fabric appears to be damaged, do not use it any longer. Contact our customer service in order to avoid injuries.
- NEVER use the device without fabric!
- Please do not leave small children in the vicinity of the device after removing the fabric. This can lead to accidents or injury.

- Use a neutral cleaning agent with lower concentration and a soft cloth. This can be used to clean the device. Use just a small amount of moisture!
- Use this to wipe the surface and then follow with a dry cloth.
- Removing and washing the fabric cover:

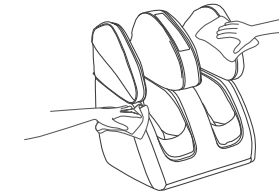
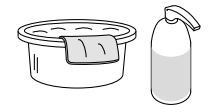

- [1] First, pull the adjustable parts of the leg area upwards
- [2] Locate the zip fastener in the fabric cover.
- [3] Open this in the direction of the arrow and remove the fabric.
- [4] Use the washed fabric only once it is dry again.

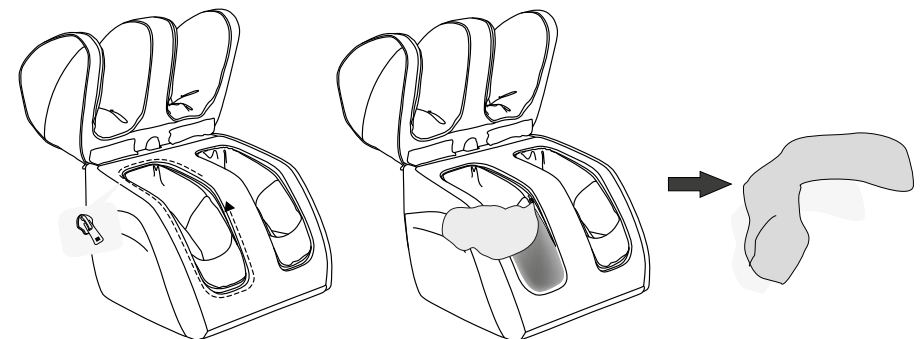

# Troubleshooting

If the following information does not help you to resolve the problem, please contact our customer service centre.

Problem	Analysis of the malfunction	Solution
Device does not work	The power plug is not plugged in.	Ensure that the voltage required for the device matches the local mains voltage of the socket and insert the plug once more.
	After 15 minutes the device switches to standby mode.	If you wish to be massaged again, then press the ON/OFF button once more.
	If you use the device for 30 minutes without interruption, then a mechanism in the massage cuts out to stop it from overheating.	If you wish to use the device once more, then unplug the power cable and let the device cool down for 60 minutes.
	Heavy objects are on top of the unit.	Disconnect the power plug and connect it again once you have removed the heavy object.
The device becomes very hot	You are being massaged by the device for longer than 30 minutes.	Disconnect the power plug and let the device cool down. Please disconnect the power plug after every use.
The device makes a noise	This noise comes from the working components of the mechanics.	This noise is normal and does not indicate a malfunction.

# Specifications Canoo V

- Dimensions: 45 x 54 x 60 cm
- Weight: 24,5 kg net/ 27 kg gross
- Voltage: AC 110-120 V ~ 60 Hz  
AC 220-240 V ~ 50/60 Hz
- Nominal power: max. 120 Watt
- Automatic runtime: 15 Minutes

Certificates:



# EU-declaration of conformity

Complies with European Regulatory Standards EMC 2014/30/EU, LVD 2014/35/EU.

# Warranty conditions

The retailer guarantees a statutory period of warranty for the product described on the reverse. The warranty applies from the date of purchase. The purchase date is to be shown on the proof of purchase. The retailer will repair or replace products that are registered within Germany in which a defect has been found free of charge. This does not include parts subject to wear such as fabric covers. The requirement is that the defect device is sent in with proof of purchase before expiration of the warranty period.

The warranty claim shall not be applicable if a defect is determined that has been caused e.g. by external influences or as the result of a repair or modification that has not been carried out by the manufacturer or an authorised dealer. The warranty on the part of the retailer is limited to repair or exchange of the product. Within the framework of this warranty, the manufacturer or retailer will not assume any further liability and is not responsible for damages that have arisen as a result of non-compliance with the operating instructions and/or improper use of the product.

If upon examination of the product by the manufacturer it is found that the warranty request does not concern a defect covered by the warranty or that the warranty period has expired, the customer must bear the costs for the inspection and repair.

Legal note: All contents do not contain healing statements. The diagnosis and treatment of illnesses and other physical disorders require a treatment by a physician, non-medical practitioner or therapist. The statements are strictly informative and may not be used as a substitute for a professional medical treatment. Every user is beholden to ascertain by accurate examination and, if required, after consultation of a specialist, if the application is the right one for their specific cases. Each dose or application takes place at the risk of the user. We dissociate ourselves from any healing statements or promises.

Casada International GmbH  
Obermeiers Feld 3  
33104 Paderborn, Germany  
info@casada.com  
www.casada.com

Copyright Images and text are subject to the copyright of CASADA International GmbH and may not be used without express consent.

Copyright © 2016 CASADA International GmbH.  
All rights reserved.

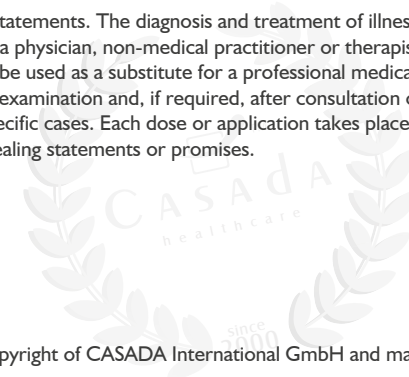





< relaxmyway

Depuis sa fondation en 2000, CASADA est synonyme de produits de haute qualité dans le domaine du bien-être et de la forme.

Aujourd'hui, les appareils CASADA sont commercialisés dans le monde entier. Développement continu, design unique et objectif d'amélioration de la qualité de vie, mais aussi fiabilité et qualité hors norme: voilà ce qui caractérise les produits CASADA.

## Félicitations!

En achetant cet appareil de massage, vous montrez que vous vous souciez de votre santé.

Afin d'utiliser cet appareil le plus longtemps possible, nous vous prions de bien vouloir lire et respecter les consignes de sécurité.

Nous vous souhaitons beaucoup de bonheur dans l'utilisation de votre Canoo V.

## Sommaire

32	Consignes de sécurité
34	Équipement
35	Montage
37	Particularités
38	Champ de commande
40	Terminer le massage
41	Entretien
42	Rechercher les dysfonctionnements
42	Caractéristiques techniques
43	Déclarations de conformité de l'UE
43	Clauses de garantie

# Consignes de sécurité



## I. LES PERSONNES SUIVANTES NE PEUVENT UTILISER CET APPAREIL QU'APRÈS AVOIR CONSULTÉ LEUR MÉDECIN:

- Les personnes sensibles aux ondes électromagnétiques, telles que les personnes portant un pace maker ou appareils similaires
- Les personnes souffrant d'une tumeur maligne.
- Les femmes en période de menstruations, juste après une naissance ou pendant la grossesse.
- Les personnes souffrant de diabète et présentant des troubles sensitifs.
- Les personnes ayant des lésions cutanées dans la zone à masser.
- Les personnes ayant une température corporelle supérieure à 38 degrés (fièvre).
- Les personnes souffrant d'inflammation ou blessures aiguës à un stade avancé (avec des symptômes tels que de la fatigue, des frissons, ou une tension artérielle instable etc.)
- Les personnes souffrant d'épuisement.
- Les personnes souffrant d'ostéoporose, présentant des contusions, des déchirures musculaires, des fractures etc.
- Les personnes sensibles à la douleur et à la chaleur.
- Les personnes ne contrôlant pas consciemment les mouvements des pieds et des jambes.
- Les personnes ayant une pointure inférieure à 21 cm ne peuvent pas utiliser cet appareil.
- Les personnes ne pouvant pas exprimer leurs idées clairement, et les personnes dont les mouvements sont complètement ou partiellement limités ne peuvent pas utiliser cet appareil.
- Les personnes souffrant de thrombose, d'anévrisme grave, anévrisme veineux aigu, de tout type d'éruption cutanée et de maladie de la peau etc.

## II. LORS DE L'UTILISATION DE CET APPAREIL, VEUILLEZ RESPECTER LES CONSIGNES SUIVANTES:

- N'utilisez que les fiches de contact livrées avec l'appareil (d'autres prises risqueraient d'entraîner une électrocution, une défaillance de l'appareil ou un incendie).
- Veuillez vous assurer avant l'utilisation, que le tissu de protection n'est pas abîmé. Si vous y voyez un trou, arrêtez l'utilisation et envoyez immédiatement l'appareil en réparation.
- Avant de changer l'angle de l'appareil assurez-vous que vous êtes à l'écart de toute autre personne, d'animal, ou autre obstacle. Il existe un risque de pincement.
- Après l'utilisation, débranchez l'appareil et rangez-le en sécurité hors de portée des enfants ou des animaux, pour éviter qu'ils ne se blessent.
- Pendant l'utilisation, ne vous asseyez pas sur une chaise mobile, par exemple une chaise à roulettes, pour éviter de vous blesser.
- N'enroulez pas le câble d'alimentation autour de l'appareil.
- Une mauvaise manipulation ou une manipulation brusque du câble d'alimentation peut l'endommager et causer des incendies, des électrocutions ou autres accidents similaires.
- Seuls le personnel technique est autorisé à effectuer des réparations ou des modifications sur cet appareil. Le non respect de cette consigne entraîne une perte automatique de la garantie
- Veuillez vous assurer que l'appareil est débranché pendant le nettoyage. De plus, ne débranchez jamais l'appareil les mains mouillées. Cela pourrait entraîner des accidents graves.
- Si vous ressentez une sensation de malaise pendant l'utilisation, arrêtez immédiatement l'appareil.
- Le massage ne doit pas dépasser 2x 30minutes par partie du corps et par jour. Le corps doit se reposer même après un massage.

# Consignes de sécurité

- Ne tirez pas sur le câble pour le débrancher, tirez sur la fiche. En outre, dépoussiérez régulièrement la prise.
- Si vous n'avez pas utilisé l'appareil pendant longtemps, assurez-vous en premier lieu qu'il fonctionne encore et que le câble d'alimentation est en bon état. De plus, l'appareil doit être dépoussiéré régulièrement.
- Rangez l'appareil dans un endroit sec. La poussière et l'humidité restant longtemps sur l'appareil peuvent causer des électrocutions, des défaillances ou des incendies.
- Cet appareil de massage n'est conçu que pour les massages des jambes et des pieds. Veuillez ne pas l'utiliser pour le massage de la tête, de la poitrine, du ventre, du genou, des coudes ou autres parties du corps.
- Ne tirez pas sur le câble du régulateur et n'enroulez pas le câble autour du régulateur. Cela pourrait facilement endommager le câble.
- Les enfants ne doivent pas utiliser l'appareil, gardez-le hors de portée des enfants.
- Ne vous asseyez pas ou ne vous mettez pas debout sur l'appareil. Cela pourrait l'endommager et entraîner des accidents.
- N'appuyez pas trop fort sur l'appareil de massage.
- Ne mettez pas vos mains ou vos doigts dans la fente à l'intérieur de la machine entre la paroi en bas et la paroi latérale. Il existe un risque d'écrasement, lorsque vous réglez l'angle de la machine ou si la machine n'est pas verrouillée.
- Ne mettez pas vos pieds dans la position indiquée sur la photo. (Cela peut facilement entraîner des accidents ou des blessures.)
- lorsque le câble d'alimentation est endommagé, il doit être remplacé par le fabricant, son service après-vente ou un service similaire.
- Ne pas abîmer, changer, tirer, plier ou tordre le câble d'alimentation, et ne le courbez pas outre mesure. (Cela peut endommager le câble et entraîner des incendies ou des électrocutions)
- N'utilisez pas l'appareil si le câble d'alimentation ou la prise sont endommagés ou si la prise n'est plus bien fixée. (Cela peut facilement entraîner des électrocutions, des courts-circuits, des incendies ou des accidents similaires)
- Evitez que l'appareil ne soit en contact avec des liquides.
- Veuillez ne pas utiliser l'appareil électronique en même temps que d'autres appareils électroniques. (Cela pourrait entraîner des problèmes/surcharges du corps)
- N'utilisez pas l'appareil s'il est enroulé dans une serviette ou sous une couverture (cela pourrait entraîner un incendie ou une température intérieure trop élevée).
- Ne mettez pas vos mains dans les fentes des têtes massantes, il existe un risque d'écrasement.
- Veuillez ne pas utiliser l'appareil dans une salle de bain ou dans un endroit trop humide.
- Si le câble d'alimentation est endommagé, il doit être échangé auprès du fabricant ou du vendeur, afin d'éviter d'autres dommages.

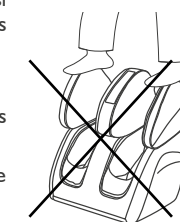
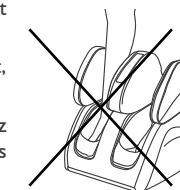
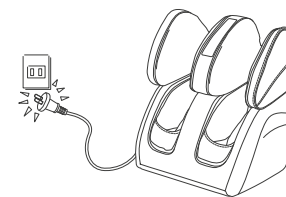

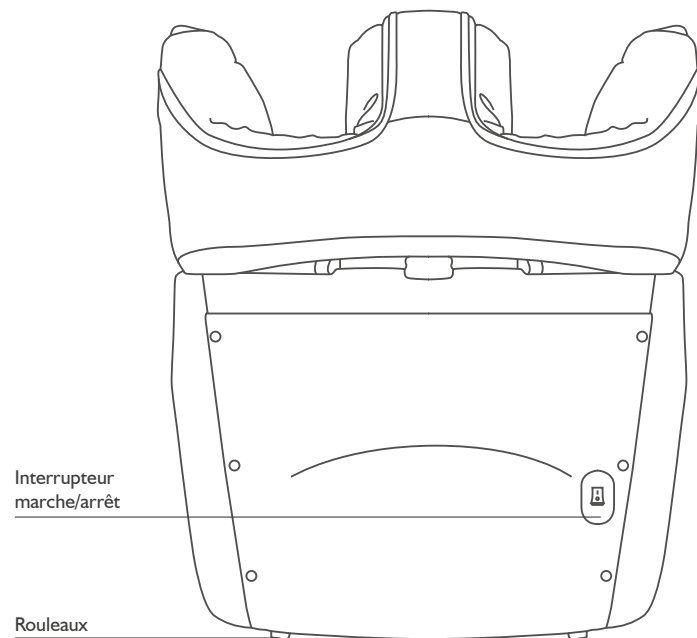
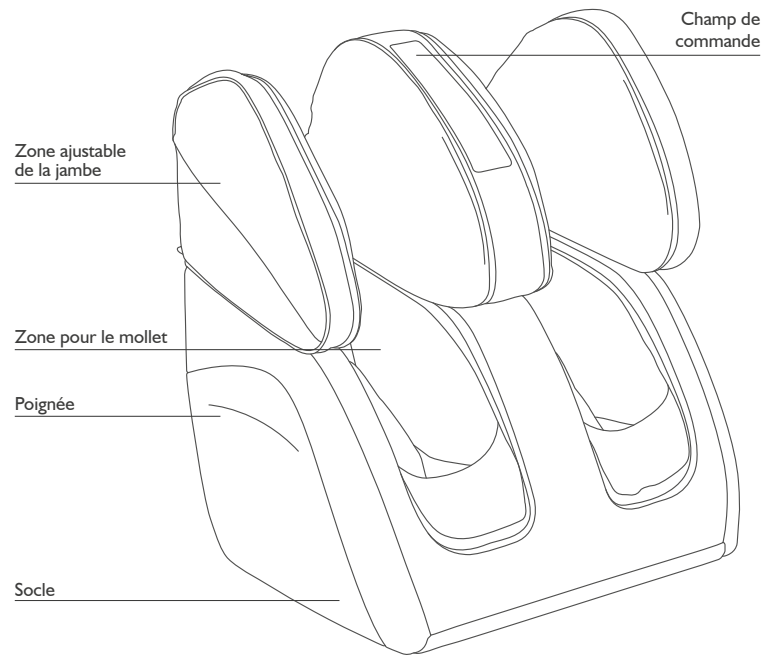

# Equipement

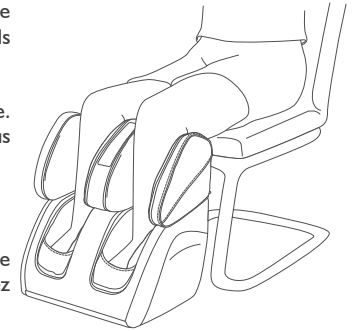

# Montage

1. Placez l'appareil de massage sur une surface plane. Tenez-le à une distance d'au moins 1 m de la télévision, la radio ou autres appareils audiovisuels.
2. Avant l'utilisation, vérifiez que la protection en tissu est intacte. Si vous utilisez l'appareil avec une protection défectueuse, vous encourez un risque d'électrocution ou de blessures.
3. Branchez la fiche de contact dans la prise secteur.
4. Asseyez vous sur un canapé, une chaise ou autre. Placez votre jambe dans l'appareil de massage. Mettez les talons au fond. Réglez l'angle de l'appareil de massage.



-  Pendant l'utilisation, ne vous asseyez pas sur une chaise à roulettes, cela pourrait causer des blessures. Asseyez vous confortablement dans une position naturelle.
5. Réglez la zone pour la jambe : la partie supérieure de la jambe peut être ajustée pour masser le genou ou la cuisse ou peut être retirée.

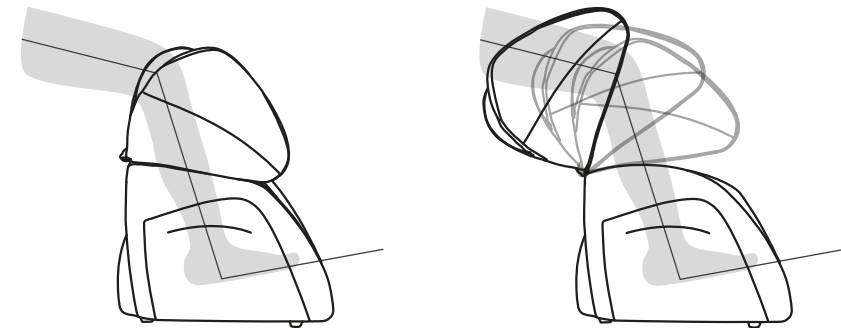

Tirez vers le haut la partie ajustable de la jambe pour la retirer. L'angle peut être réglé en fonction des besoins personnels.

# Telecommande

# Particularités

## HEATING THERAPY

Fonction chauffante pour jambes et chevilles

## INTENSITY

3 niveaux

## AIR PRESSURE

sélection des zones

## SOLE ROLLER

3 modes différents au choix

## AUTO

programme automatique

## ON / OFF

bouton ON/OFF

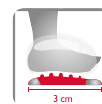
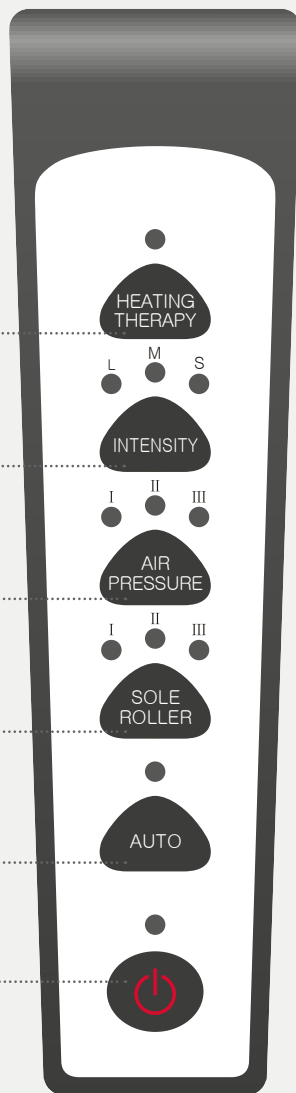

## GUA SHA

Gratter en appuyant légèrement ouvre les vaisseaux sanguins superficiels et stimule l'irrigation. GuaSha s'utilise combiné avec de l'accupression pour provoquer un stimulus supplémentaire via les « points Shu », stimulus qui apaise les douleurs.



## POINTS D'ACUPRESSION

Points d'acupression majeurs (aux cuisses, mollets et chevilles) sont massés.

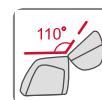

## CUISSE

La partie supérieure pliante à 110 degrés du Canoo V vous laisse le choix entre un massage par accupression du genou ou de la cuisse.



## BARRE D'APPUI

La barre d'appui inclinable montée à l'avant sous l'appareil permet un réglage de 20 degrés pour l'angle du Canoo V.



## ROULETTES DE TRANSPORT

Pour transporter et positionner facilement le Canoo V, deux roulettes ont été montées à l'arrière de l'appareil.



## PRESSION PNEUMATIQUE

Des coussins qui se remplissent d'air puis expulsent celui-ci provoquent un mouvement de pompe générant des réflexes musculaires naturels. Cette technique s'avère aussi particulièrement bienfaisante pour les pieds et les mollets.

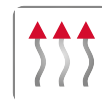

## CHALEUR

Efficace en profondeur et rayonnant de chaleur: parfait pour une détente absolue. L'effet ultra pénétrant de cette fonction est particulièrement bénéfique s'agissant des contractions musculaires.



## ZONES RÉFLEXE

La réflexologie régénère la musculature des pieds et a un effet harmonisant sur presque tous les organes corporels.





## ROULEAU À PIEDS

D'une part le rouleau de pied réveille et stimule les terminaisons nerveuses et donc certains organes du corps, d'autre part il décontracte les muscles.

# Champ de commande

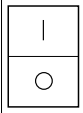
## COMMANDES

Bouton	Description
	Alimentation, marche/arrêt
	<p>Bouton Power</p> <p>Lorsque le bouton power est enclenché, le voyant lumineux est allumé et l'appareil est en état de marche. En appuyant à nouveau sur le bouton, l'appareil s'arrête. L'appareil se trouve en mode veille.</p>





## MODE AUTOMATIQUE

Bouton	Description
	<p>Un programme automatisé réglé avec précision, qui masse avec</p> <ul style="list-style-type: none"> <li>• 44 rouleaux massants de tailles différentes sous la plante des pieds</li> <li>• 30 coussins d'air répartis au niveau des pieds, mollets, ou au choix genoux ou cuisses</li> <li>• Fonction chauffante à activer ou désactiver</li> <li>• Durée 15 minutes</li> </ul> <p>Selon les besoins, la pression de l'air et l'intensité peuvent être modifiées ou stoppées complètement pendant le mode AUTO. Veuillez noter que la fonction intensité ne fonctionne qu'en combinaison avec la pression de l'air.</p> <p>Si vous laissez la pression de l'air et l'intensité éteintes au cours du mode AUTO, le Canoo V n'effectue que la fonction Automatique pour le rouleau de la plante des pieds (Sole Roller).</p> <p>Si vous activez la fonction Sole Roller pendant le mode AUTO, le programme AUTO passe automatiquement en mode manuel.</p> <p>Le voyant de contrôle LED indique si la fonction est activée.</p>

# Champ de commande

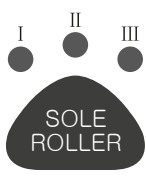
## MODE MANUEL

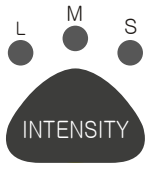

Pour un fonctionnement manuel, appuyez sur le bouton AUTO, le voyant lumineux s'éteint. Sélectionnez les fonctions souhaitées dans leurs diverses combinaisons ou isolément. Veuillez noter la durée recommandée de 15 min.

Bouton	Description
	<p>En appuyant sur ce bouton, l'appareil passe systématiquement à l'une des trois variantes de massage des pieds GuaSha. 3 engrenages roulants comportant chacun 4 rails. 2 avec chacun 4 rouleaux de tailles différentes, 1 avec 4 rails et chacun 3 rouleaux différents (zones : talon / milieu / orteils)</p> <p>Le voyant LED indique la variante qui est active. Pour stopper totalement la fonction, appuyer sur ce bouton à quatre reprises.</p> <ul style="list-style-type: none"> <li>I → tous les rouleaux sont en mouvement, en permanence et simultanément</li> <li>II → tous les rouleaux par intervalles 6 demi-tours courts + 2 tours complets longs</li> <li>III → tous les rouleaux par intervalles 5 demi-tours courts + 2 tours complets longs</li> </ul>
	<p>Choisissez parmi les trois variantes différentes de massage par pression d'air (Airpressure). Le voyant LED indique la variante qui est active. Pour stopper totalement la fonction, appuyer sur ce bouton à quatre reprises.</p> <ul style="list-style-type: none"> <li>I → tous les coussins d'air</li> <li>II → coussins d'air niveau pieds</li> <li>III → coussins d'air niveau cuisses</li> </ul>
	<p>En appuyant sur ce bouton, vous choisissez parmi les trois intensités de pression différentes de la fonction massage par pression d'air „Airpressure“.</p> <p>Le voyant LED indique l'intensité qui est active. Pour stopper totalement la fonction, appuyer sur ce bouton à quatre reprises.</p> <ul style="list-style-type: none"> <li>L → Léger</li> <li>M → Moyen</li> <li>S → Fort</li> </ul>
	<p>La fonction chauffante des coussins d'air de la cuisse et de la cheville peut être activée ou désactivée au choix, à la fois en mode AUTO et en mode manuel. Vous pouvez également utiliser cette fonction sans aucun massage des pieds ou des coussins d'air.</p> <p>Veuillez noter la durée recommandée de 15 min. Le voyant LED indique si la fonction est activée.</p>

# Terminer le massage

## CONSIGNES DE SECURITE

Si la pression sur les rouleaux de massages est trop forte, ces derniers effectuent les mouvements en position rentrée. Si c'est le cas débranchez la fiche, attendez 3 secondes et rebranchez la fiche. Vous pouvez ensuite reprendre l'utilisation de l'appareil.

Bouton	Description
	Appuyez sur le bouton marche/arrêt pour terminer le massage.
 MISE EN GARDE	Après utilisation, l'appareil doit impérativement être coupé de l'alimentation. L'appareil de massage doit être remis dans sa position initiale et rangé. Si vous n'utilisez pas l'appareil pendant une longue période, assurez vous de bien débrancher la fiche.

Remettez l'appareil de massage dans sa position initiale.

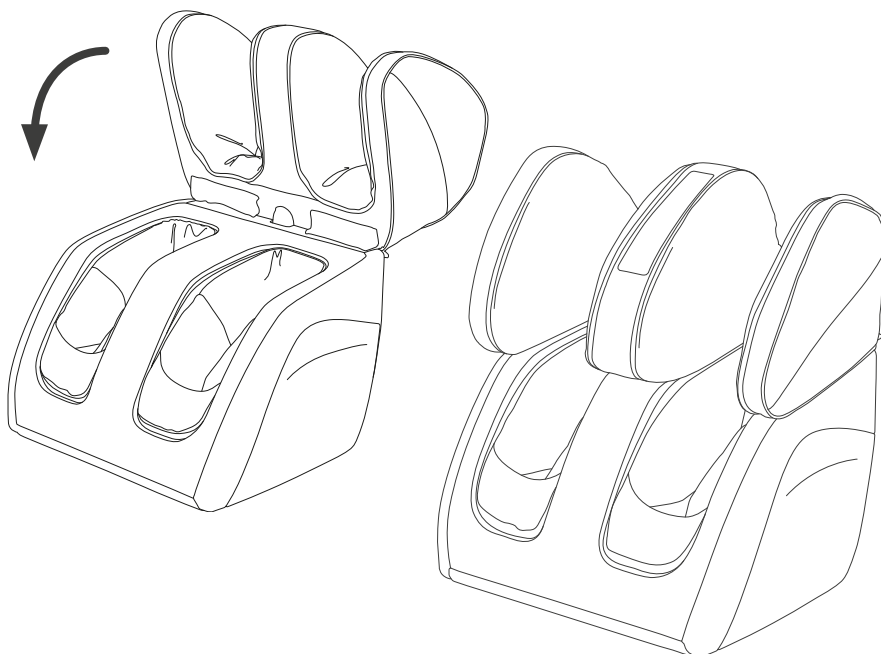

# Entretien



- La fiche doit être débranchée pendant l'entretien et la maintenance.
- Ne touchez pas la fiche de contact les mains mouillées.
- Veuillez ne pas utiliser d'essence, de produits diluants, d'eau de javel etc. Ces produits pourraient altérer la couleur, endommager, ou déformer l'appareil.
- Soyez prudent en nettoyant le tissu. Si le tissu est abîmé, n'utilisez plus l'appareil. Contactez le service après-vente pour éviter toute blessure.
- N'utilisez JAMAIS le produit sans le tissu de protection!
- Après avoir retiré le tissu, gardez l'appareil hors de portée des enfants, pour éviter tout accident ou blessure.

- Utilisez un produit nettoyant neutre à faible concentration et un tissu doux. Vous pouvez ainsi nettoyer l'appareil. Faites attention à la moindre trace d'humidité!
- Frottez la surface et essuyez ensuite avec un tissu sec.
- Retirez puis lavez la protection en tissu:



- [1] Tirez d'abord la partie ajustable de la jambe vers le haut.
- [2] Repérez la fermeture éclair de la protection en tissu.
- [3] Ouvrez la dans le sens de la flèche et enlevez le tissu.
- [4] Ne remettez le tissu lavé qu'une fois complètement sec.

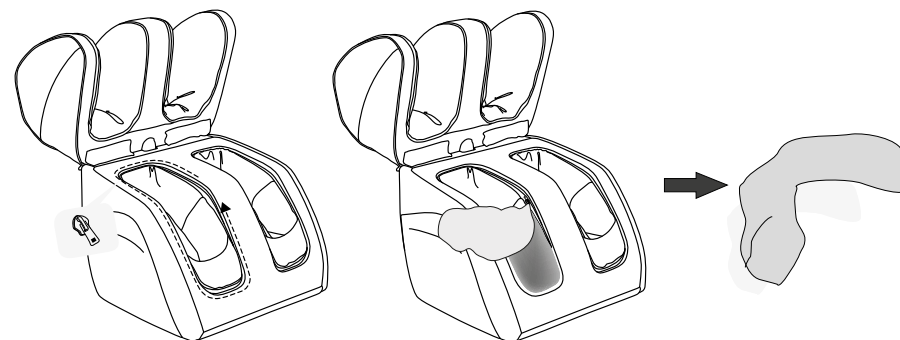

# Rechercher les dysfonctionnements

Si les informations suivantes ne vous aident pas à résoudre le problème, contactez le service après vente.

Etat	Analyse du dysfonctionnement	Solution
L'appareil ne fonctionne pas	La fiche n'est pas branchée.	Assurez vous que l'alimentation nécessaire pour cet appareil convient à la tension du réseau local et rebranchez la fiche.
	Après 15 minutes, l'appareil se met en mode veille.	Si vous voulez reprendre le massage, appuyez sur le bouton ON/OFF.
	Si vous utilisez l'appareil 30 minutes sans interruption, un mécanisme de l'appareil arrête le massage, pour éviter toute surchauffe.	Si vous souhaitez encore utiliser l'appareil, retirez le câble d'alimentation et laissez l'appareil refroidir pendant 60 minutes.
	Des objets lourds sont sur la partie supérieure de l'appareil.	Débranchez la fiche de l'appareil et recommencez après avoir retiré l'objet lourd.
L'appareil chauffe	Vous laissez l'appareil vous masser plus de 30 minutes sur une partie du corps	Débranchez la fiche et laissez l'appareil refroidir. Veuillez débrancher l'appareil après chaque utilisation.
L'appareil fait du bruit	Ce bruit vient de l'élément en marche du mécanisme.	Cet appareil est normal et ne présente pas de dysfonctionnement.

# Caractéristiques techniques Canoo V

Dimensions:	45 x 54 x 60 cm
Poids:	24,5 kg net/ 27 kg brut
Tension:	AC 110-120 V ~ 60 Hz AC 220-240 V ~ 50/60 Hz
Puissance nominale:	max. 120 W
Durée:	15 minutes
Certificats:	



# Déclaration de conformité EU

Cet appareil est conforme aux directives européennes EMC 2014/30/EU, LVD 2014/35/EU.

## Conditions de garantie

Le commerçant garantit le produit décrit au verso durant un délai obligatoire prescrit par la loi. La garantie s'applique à partir de la date d'achat de l'appareil. Une preuve d'achat comportant cette date doit être fournie. Si des défauts sont relevés sur les produits fabriqués en Allemagne, le commerçant s'engage à les remplacer ou les réparer gratuitement. Cette garantie ne couvre pas les pièces d'usure telles que les housses en tissu. Pour cela, le produit défectueux devra être retourné avec le ticket de caisse avant l'expiration du délai de garantie.

La garantie devient nulle si des défauts sont constatés suite à des réparations ou modifications apportées au produit par un tiers autre que le commerçant ou le personnel de maintenance autorisé. La garantie du commerçant se limite à la réparation ou au remplacement du produit. La responsabilité du commerçant ou du vendeur ne saurait être engagée en cas de dommages résultant d'une manipulation non conforme aux instructions fournies et/ou d'une utilisation inappropriée de l'appareil.

Si la déclaration attestant de pannes ou de défauts de l'appareil intervient après expiration du délai de garantie ou si, après inspection, ces détériorations s'avèrent ne pas être couvertes par la garantie, la totalité des frais de réparation et d'inspection sera à la charge du client.

Avertissement légal: Tous les contenus ne sont pas des garanties médicales. Le diagnostic et le traitement de maladies et d'autres troubles physiques demande de suivre un traitement avec un médecin, un praticien de médecine parallèle ou un thérapeute. Les indications sont communiquées à titre purement informatif et elles ne doivent pas être utilisées pour remplacer un traitement médical. Après un examen minutieux et, le cas échéant, après avoir consulté un spécialiste, chaque utilisateur est tenu de constater si les applications sont bénéfiques dans son cas concret. Chaque application ou traitement s'effectue aux risques et périls de l'utilisateur. Nous n'offrons aucune garantie médicale et nous ne tenons pas de promesse.

Casada International GmbH  
Obermeiers Feld 3  
33104 Paderborn, Germany  
info@casada.com  
www.casada.com

Les droits de reproduction des photographies, textes et images ici présents sont détenus par CASADA Group GmbH et ne peuvent être réutilisés sans autorisation explicite.  
Copyright © 2016 CASADA International GmbH.  
Tous droits réservés.





## < relaxmyway

С момента своего основания в 2000 году название CASADA тесно связано с высококачественными продуктами в сфере велнеса и фитнеса.

Сегодня оборудование CASADA продается в 37 странах по всему миру. Продукты CASADA отличаются не только постоянно развивающимися технологиями, неповторимым дизайном и четкой направленностью на улучшение качества жизни, но и надежным и превосходным качеством.

### **ВНИМАНИЕ!**

Массажер не является лечебным или профилактическим прибором и не предназначен для медицинской реабилитации!

## Мы поздравляем вас с покупкой

Купив наш массажный прибор, Вы доказали свою приверженность здоровому образу жизни.

Чтобы Вы могли как можно дольше пользоваться преимуществами нашего оборудования, мы просим Вас внимательно прочитать и соблюдать указания по безопасности.

Мы желаем Вам приятного пользования Вашим личным прибором Сапоо V.

## Содержание

46	Указания по безопасности
48	Оснащение
49	Конструкция
50	Дистанционное управление
51	Отличительные особенности
52	Панель управления
54	Завершение массажа
55	Уход
56	Поиск неисправностей
56	Технические данные
57	Декларация соответствия ЕС
57	Гарантийные обязательства

# Указания по безопасности



## I. СЛЕДУЮЩИЕ ЛИЦА МОГУТ ПОЛЬЗОВАТЬСЯ ПРИБОРОМ ТОЛЬКО ПОСЛЕ КОНСУЛЬТАЦИИ С ВРАЧОМ:

- Лица, подверженные влиянию электромагнитных волн, например, пользователи кардиостимуляторов или других подобных приборов.
- Лица, страдающие злокачественными опухолями.
- Лица с сердечными заболеваниями.
- Женщины во время менструации, сразу после родов или во время беременности.
- Лица, страдающие диабетом и поэтому имеющие ограниченную сенсорную функцию.
- Лица с повреждениями кожи в массируемой зоне.
- Лица с температурой тела выше 38 градусов (повышенная температура).
- Лица с острыми воспалениями/травмами в прогрессирующей стадии (с такими симптомами как усталость, озноб, нестабильное давление и т.д.)
- Лица, страдающие упадком сил.
- Лица с остеопорозом, ушибами, растяжениями мышц, переломами и т.д.
- Лица с пониженной чувствительностью к боли и жару.
- Лица, которые не могут осознанно двигать ногами.
- Лицам, размер ноги которых не превышает 21 см, следует воздержаться от применения массажера.
- Лицам, неспособным к ясному выражению мыслей и лицам с отсутствующей или ограниченной подвижностью следует отказаться от использования массажера.
- Использование массажера не рекомендуется лицам, которым массаж был запрещен врачом по состоянию здоровья.
- Лица с тромбозами, тяжелой аневризмой, острой сосудистой аневризмой, любыми видами кожных высыпаний, кожными заболеваниями и т.д.

## II. ПРИ ИСПОЛЬЗОВАНИИ ПРИБОРА СОБЛЮДАЙТЕ СЛЕДУЮЩИЕ УКАЗАНИЯ:

- Используйте только прилагаемый штекер. (Другие штекеры могут привести к удару током, поломке прибора или возникновению пожара).
- Перед использованием прибора убедитесь в том, что тряпичное покрытие не имеет повреждений. При обнаружении дырок прекратите использование и немедленно отправьте прибор в ремонт.
- Перед изменением угла прибора убедитесь в том, что в Вашей непосредственной близости не находится люди, животные или другие препятствия. Опасность защемления.
- После использования прибора отсоедините штекер и поставьте прибор в такое место, где он не вызовет риска травмы для маленьких детей и животных.
- Во время использования не садитесь на подвижный стул, например, на роликах. Это поможет Вам избежать возможных травм, вызванных движением стула.
- Не закручивайте кабель вокруг прибора.
- Недолжное обращение и применение силы в отношении кабеля может привести к повреждениям, а также пожару, удару током и другим несчастным случаям.
- На настоящем приборе никому, кроме уполномоченных для этого технических сотрудников, не допускается проводить изменения конструкции, перестройку или ремонт. Это автоматически влечет к утере гарантийных обязательств.
- Во время очистки убедитесь в том, что штекер вынут из розетки. Кроме того, не вынимайте штекер влажными руками. Это может привести к тяжелым несчастным случаям.

# Указания по безопасности

- Если Вы почувствуете себя плохо во время массажа, немедленно прекратите процедуру.
- Массаж для каждой части тела не должен превышать 2x30 минут в день. Тело должно отдыхать и от массажа.
- При отсоединении штекера от сети не тяните за кабель. Выньте штекер из розетки. Кроме того, штекер необходимо регулярно протирать от пыли.
- При использовании прибора после длительного перерыва, сначала убедитесь в исправной работе прибора и надлежащем состоянии кабеля. Кроме того, его необходимо регулярно протирать от пыли.
- Храните прибор в сухом месте. Пыль или влага, продолжительно воздействующие на прибор, могут стать причиной удара током, повреждения или возгорания.
- Настоящий массажный прибор предназначен только для массажа ног и ступней. Не используйте прибор для массажа головы, груди, живота, колен, локтей и тому подобных частей тела.
- Не тяните за кабель регулятора и не раскачивайте регулятор на кабеле. Это может быстро привести к повреждениям кабеля.
- Не давайте прибор в руки детям и не допускайте нахождения детей вблизи прибора во время его эксплуатации.
- Не сидите и не стойте на приборе. Это может привести к повреждениям и несчастным случаям.
- Не наступайте слишком сильно на прибор.
- Не вставляйте пальцы или руки в щель между дном и боковой стенкой внутри машины. При настройке угла прибора или в открытом состоянии прибора существует опасность защемления.
- Пожалуйста, не ставьте ноги, как показано на рисунке. (Это может привести к травмам и несчастным случаям.)
- При повреждении сетевого кабеля он должен быть заменен производителем, сервисной службой или тому подобным учреждением.
- Не повреждайте, не изменяйте, не тяните, не пережимайте, не завязывайте и не перегибайте кабель. (Это может повредить кабель и привести к возгоранию и ударам тока)
- Не используйте прибор при повреждении кабеля или штекера, а также при незакрепленной должным образом розетке. (Это может привести к удару током, короткому замыканию, возгоранию и подобным несчастным случаям.)
- Избегайте контакта прибора с жидкостями.
- Не используйте прибор одновременно с другими электронными приборами. (Это может привести к проблемам/перегрузкам в организме)
- Не заворачивайте и не накрывайте включенный прибор в полотенце или одеяло (это может привести к возгоранию или к повышению внутренней температуры).
- Не вставляйте пальцы или руки в щель между массажными головками – опасность защемления.
- Не используйте прибор в ванной комнате или в месте с повышенной влажностью.
- Во избежание дальнейшего ущерба поврежденный сетевой кабель должен быть заменен производителем или продавцом.

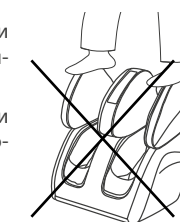
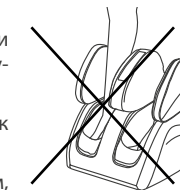
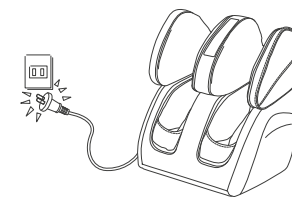

# Оснащение

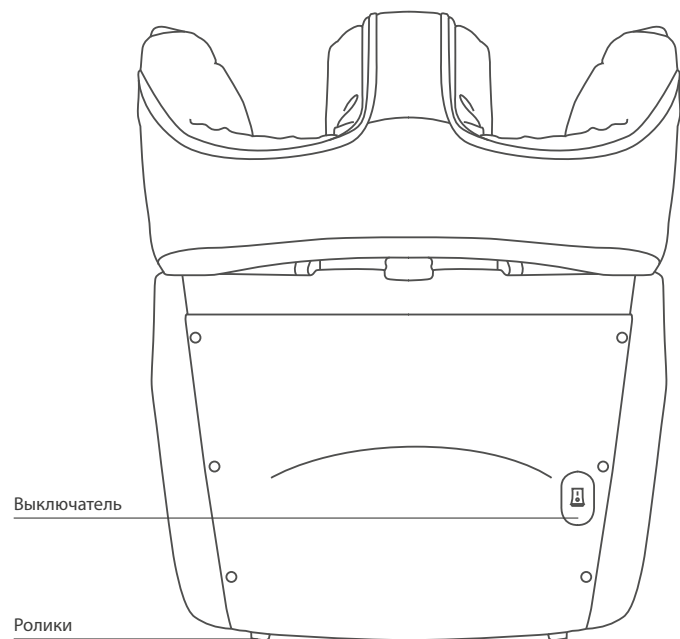
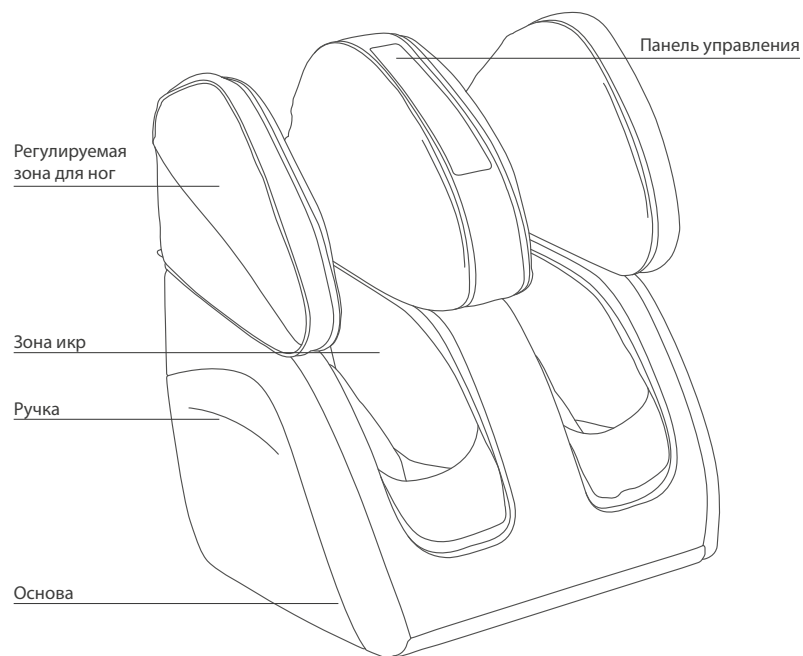

# Конструкция

1. Установите массажный прибор на ровную поверхность. Сохраняйте расстояние до телевизора, радио или других аудио- и видео-приборов не менее 1 метра.
2. Перед применением необходимо проверить тряпичное покрытие на повреждения. Использование прибора с поврежденным тряпичным покрытием может привести к удару током и травмам.
3. Полностью воткните штекер в розетку.
4. Сядьте на диван, стул,...Поставьте ноги в массажный прибор. Подвиньте пятки назад. Установите нужный угол массажного прибора.

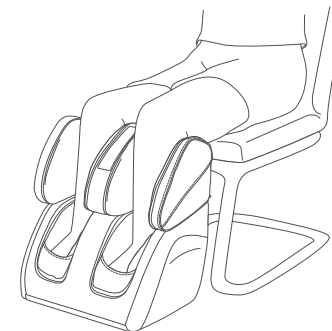

Во время процедуры не сидите на стуле на роликах. Это может привести к травмам. Сядьте в удобной, естественной позе.

5. Настройка зоны ног: Верхняя зона ног может быть отрегулирована/вынута для массажа коленей и бедер.

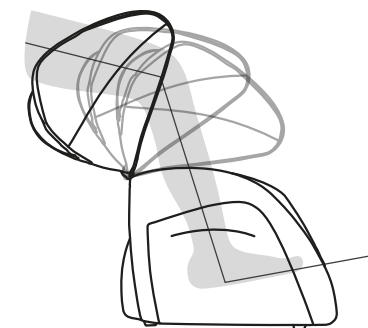
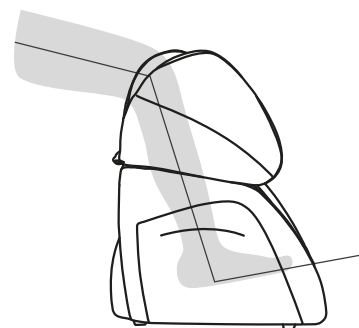

Вытащите вверх регулируемую часть зоны ног. Угол может быть настроен в соответствии с индивидуальными потребностями.

# Дистанционное управление

# Отличительные особенности

## HEATING THERAPY

Функция нагрева для ног и лодыжек

## INTENSITY

Три ступени

## AIR PRESSURE

Выбор зон

## SOLE ROLLER

Выбор трех различных режимов

## AUTO

Автоматическая программа

## ON / OFF

Включение выключение

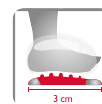
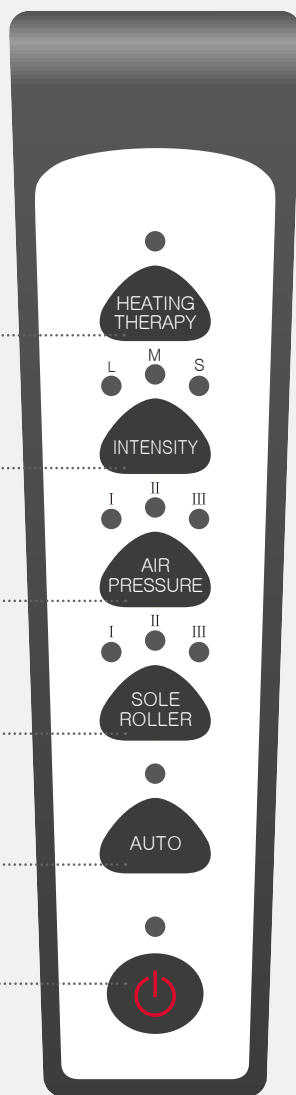

## GUA SHA

Техника -GuaSha- с небольшим давлением позволяет открывать подкожные кровеносные сосуды и стимулирует циркуляцию крови. GuaSha часто применяется в сочетании с акупунктурным воздействием на «точки шу» для создания дополнительной стимуляции, направленной на устранение болевых симптомов.



## АКУПУНКТУРНЫЕ ТОЧКИ

Массаж важнейших акупунктурных точек (на бедрах, икрах и лодыжках). Массаж важнейших акупунктурных точек (на бедрах, икрах и лодыжках).

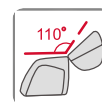

## БЕДРА

Благодаря верхней части Canoo V, наклоняющейся на угол до 110 градусов, Вы можете сами выбрать область для точечного массажа: колени или бедра.



## ОПОРНЫЕ СКОБЫ

Откидные опорные скобы на передней части под массажером обеспечивают регулировку угла Canoo V на 20 градусов.



## ТРАНСПОРТИРОВОЧНЫЕ РОЛИКИ

Для легкой транспортировки и простой установки Canoo V на задней части массажера установлены два подвижных ролика.



## КОМПРЕССИОННЫЙ МАССАЖ

Надутые и сдутые воздушные подушки совершают накачивающие движения, которые вызывают естественные сокращения мышц. Благоприятно влияет также на область икр и стоп.

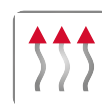

## ПРОГРЕВАНИЕ

Проникающее внутрь и распространяющее тепловое воздействие позволяет превосходно расслабиться. Благодаря глубокому проникновению тепла, эта функция особенно благоприятно влияет на напряженные мышцы.



## РЕФЛЕКТОРНЫЕ ЗОНЫ

Ножной массаж рефлекторных зон восстанавливает мускулатуру ног и гармонично воздействует почти на все органы тела.





## РОЛИК ДЛЯ СТОП

Массаж стоп класса люкс – скорость движения массажных роликов можно отрегулировать.

# Панель управления

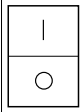
## ПОЯСНЕНИЯ К КНОПКАМ

Кнопки	Описание
	Подача тока, включение/выключение
	Кнопка включения напряжения При нажатии кнопки включения загорается индикатор, после чего прибор готов к работе. Процедура завершается путем повторного нажатия на кнопку. Теперь прибор находится в режиме ожидания.





## АВТОМАТИЧЕСКИЕ ПРОГРАММЫ

Кнопки	Описание
	<p>Тонко настраиваемая автоматизированная программа массирует с помощью</p> <ul style="list-style-type: none"> <li>• 44 массажных роликов различного размера под ступнями</li> <li>• 30 воздушных подушек, распределенных в зонах ног, икр, по желанию, в области колен и бедер</li> <li>• Возможность включения /выключения функции нагрева</li> <li>• Время действия 15 минут</li> </ul> <p>По необходимости во время работы в режиме АВТО могут быть изменены воздушное давление и интенсивность, они также могут быть совсем отключены. Обратите внимание, что функция интенсивности может использоваться только в комбинации с воздушным давлением.</p> <p>Если вы отключаете воздушное давление и интенсивность во время режима АВТО, то Сапоо V использует автоматические настройки только для роликов ступни.</p> <p>Если вы используете функцию роликов ступни во время режима АВТО, то программа АВТО переходит сразу в ручной режим.</p> <p>LED световой индикатор показывает, активирована ли функция.</p>

# Панель управления

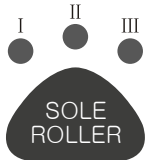
## РУЧНОЕ УПРАВЛЕНИЕ

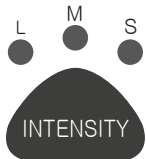

Для ручного управления используйте кнопку АВТО, световой индикатор погаснет. Выбирайте желаемые функции в различных комбинациях или по отдельности. Соблюдайте рекомендуемое время в 15 минут.

Кнопки	Описание
	<p>Нажатием на эту кнопку массажер всегда меняет один из трех вариантов массажа ступней GUA SHA. 3 роликовые шестерни с соответственно 4 направляющими. 2 с 4 различными большими роликами, 1 с 4 направляющими и соответственно 3 различными роликами (области: пятки/ средней части ступни/ пальцев).</p> <p>LED световой индикатор показывает, какой вариант активирован. Для полного отключения этой функции нажмите на кнопку четыре раза.</p> <p><b>I</b> → все ролики двигаются постоянно одновременно</p> <p><b>II</b> → все ролики двигаются с интервалом 6 x кратких, половинчатых оборотов + 2 долгих полных оборота</p> <p><b>III</b> → все ролики двигаются с интервалом 5 x кратких половинчатых оборотов + 2 долгих полных оборота</p>
	<p>Выберите один из трех различных вариантов массажа воздушным давлением.</p> <p>LED световой индикатор показывает, какой вариант активирован. Для полного отключения этой функции нажмите на кнопку четыре раза.</p> <p><b>I</b> → Все воздушные подушки</p> <p><b>II</b> → Воздушные подушки в зоне стопы</p> <p><b>III</b> → Воздушные подушки в зоне бедер</p>
	<p>Нажатием на эту кнопку вы выбираете один из трех видов интенсивности воздуха массажной функции воздушное давление.</p> <p>LED световой индикатор показывает, какая интенсивность активирована. Для полного отключения этой функции нажмите на кнопку четыре раза.</p> <p><b>L</b> → легкая</p> <p><b>M</b> → средняя</p> <p><b>S</b> → сильная</p>
	<p>Функция нагрева воздушных подушек для бедер / лодыжек включается / выключается на выбор в режиме АВТО и в ручном режиме. Вы можете использовать эту функцию также без массажа стоп или воздушных подушек.</p> <p>Соблюдайте рекомендованное время 15 минут. LED световой индикатор показывает, активирована ли данная функция.</p>

# Завершение массажа

## УСТРОЙСТВО БЕЗОПАСНОСТИ

При слишком сильном давлении на массажные головки, они останавливаются. В этом случае выньте штекер из сети, подождите 3 секунды и снова вставьте штекер в розетку. После чего Вы сможете заново использовать прибор.

Кнопки	Описание
	Для завершения массажа нажмите на кнопку вкл/выкл.
 ПРЕДУПРЕЖДЕНИЕ	После применения прибор необходимо обязательно отсоединить от сети. Массажер необходимо вернуть в исходное положение и убрать.  Если Вы не используете прибор в течение долгого времени, не забудьте вынуть штекер из сети.

Приведите массажер в исходное положение.

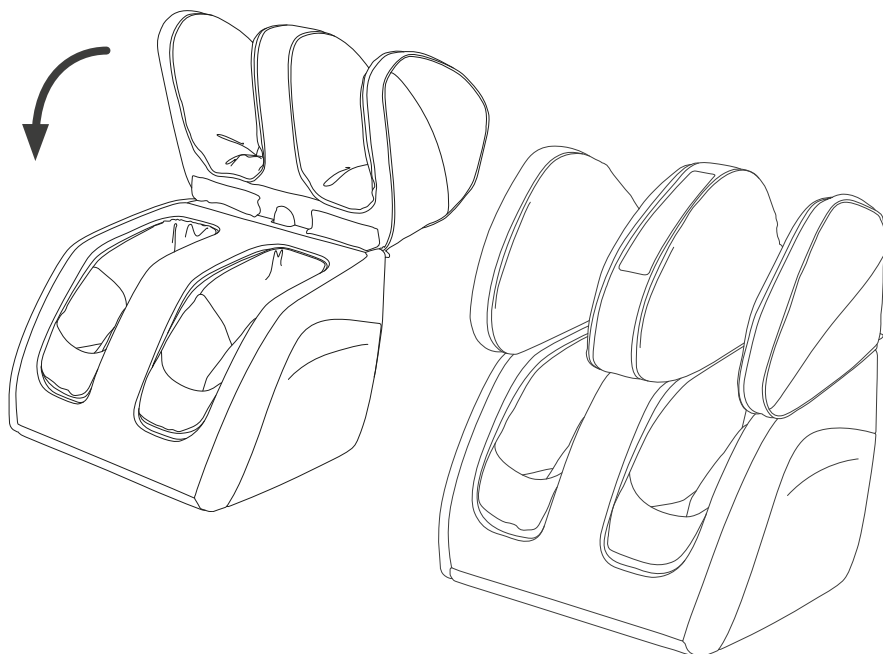

# Уход



- При техническом обслуживании и уходе выньте штекер из сети.
- Не беритесь за штекер мокрыми руками.
- Не используйте бензин, растворитель, отбеливатель и т.д. Это может привести к изменению цвета, деформации или повреждению прибора.
- При очистке материала проявляйте осторожность. При повреждении ткани больше не используйте прибор. Во избежание повреждений обратитесь в наш сервисный центр.
- НИ В КОЕМ СЛУЧАЕ не используйте прибор без ткани!
- Во избежание несчастных случаев и травм после снятия ткани не допускайте маленьких детей к прибору.

- Используйте нейтральное средство очистки в низкой концентрации и мягкую тряпку. Таким образом Вы сможете очистить прибор. Не используйте большое количество влаги!
- Протрите раствором поверхность и вытрите сухой тряпкой.
- Снятие и очистка тряпичного покрытия:а



- [1] Сперва выньте регулируемые детали зоны ног
- [2] Найдите застежку-молнию тряпичного покрытия.
- [3] Откройте его в направлении стрелки и снимите ткань.
- [4] Используйте постиранную ткань только после того, как она полностью высохнет

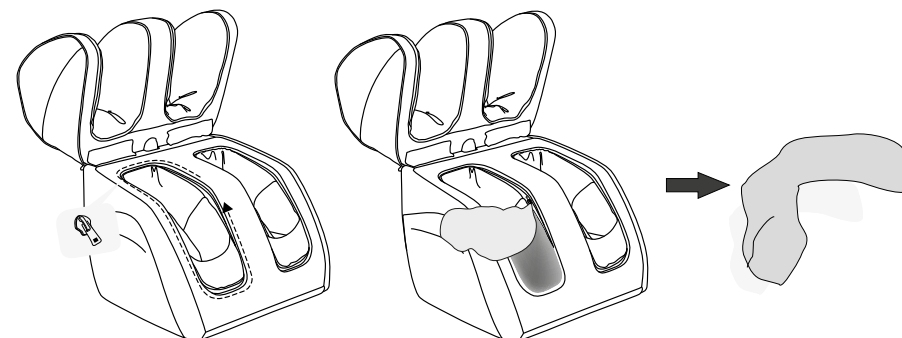

# Поиск неисправностей

Если приведенные ниже указания не помогут Вам справиться с проблемой, обратитесь в нашу сервисную службу.

Состояние	Анализ неисправности	Устранение
Прибор не работает	Штекер не вставлен в розетку.	Убедитесь в том, что необходимое для прибора напряжение соответствует местному сетевому напряжению и снова вставьте штекер.
	Через 15 минут прибор переключается в режим ожидания.	Если Вы хотите повторить массаж, нажмите еще раз на кнопку ВКЛ/ВЫКЛ.
	Если Вы используете прибор в течение 30 минут без перерыва, массажер во избежание перегрева выключается автоматически.	Если Вы хотите еще раз использовать прибор, выньте кабель из сети и дайте прибору охладиться в течение 60 минут.
	На верхней стороне прибора лежат тяжелые предметы.	Выньте кабель из сети и, удалив тяжелый предмет, снова запустите прибор.
Прибор сильно нагревается	Вы проводили массаж дольше 30 минут без перерыва.	Выньте кабель из сети и дайте прибору охладиться. После каждого применения вынимайте кабель из сети.
Прибор производит шум	Такой шум является следствием работающих компонентов.	Такой шум является нормальным и не указывает на неисправное состояние прибора.

# Технические данные Canoo V

Размеры:	45 x 54 x 60 см
Вес:	24,5 kg нетто/ 27 kg брутто
Напряжение:	AC 110-120 V ~ 60 Hz AC 220-240 V ~ 50/60 Hz
Номинальная мощность:	максимально 120 Ватт
Время работы автоматическое:	15 минут

Сертификаты:



# Декларация соответствия ЕС

Соответствует Директиве ЕС EMC 2014/30/EU, LVD 2014/35/EU.

# Гарантийные обязательства

Продавец предоставляет на указанный прибор гарантию на установленный законом срок. Гарантийный срок начинается с момента покупки. Дату покупки необходимо подтвердить товарным чеком. Продавец бесплатно ремонтирует или заменяет бракованные или неисправные приборы в пределах ФРГ. Сюда не относятся быстроизнашиваемые детали, например, текстильные покрытия. Необходимым условием для исполнения гарантийных обязательств является отправка неисправного прибора с товарным чеком до истечения гарантийного срока.

Гарантийные обязательства пропадают в том случае, если после обнаружения неисправности ремонт прибора или его модификация были осуществлены неавторизованными для этого специалистами. Гарантийные обязательства ограничиваются ремонтом или заменой прибора. В рамках гарантийных обязательств производитель или продавец не несет никакую другую ответственность и не отвечает за ущерб, возникший вследствие несоблюдения руководства по эксплуатации и/или ненадлежащего использования прибора.

Если при проверке прибора производителем будет установлено, что гарантийные требования выходят за рамки действия предоставленной гарантии, или что гарантийный срок завершился, расходы на проверку и ремонт прибора несет покупатель.

Casada International GmbH  
Obermeiers Feld 3  
33104 Paderborn, Germany  
info@casada.com  
www.casada.com

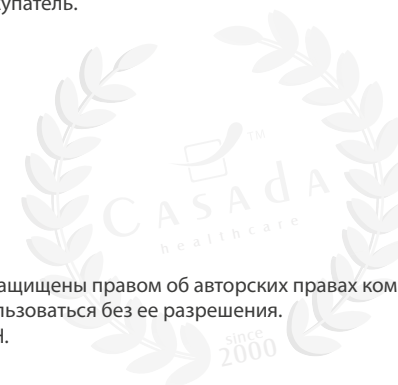

Авторские права на изображения и тексты защищены правом об авторских правах компании CASADA International GmbH и не могут использоваться без ее разрешения.  
Copyright © 2016 CASADA International GmbH.  
Все права защищены.





## < relaxmyway

Od 2000 roku – kiedy CASADA została założona, nazwa ta jest symbolem najwyższej jakości produktów wellness & spa.

Dziś produkty CASADA są dostępne w przeszło 37 krajach na całym Świecie! Ciągła ewolucja, niepowtarzalny design oraz niekończące się dążenie w kierunku poprawy jakości życia, wyróżniają produkty CASADA tak samo, jak najwyższa jakość naszych produktów, na której można polegać.

## Gratulujemy!

Dokonując tego zakupu udowodnili Państwo wysoką świadomość profilaktyki zdrowia.

Aby urządzenie masujący służył Państwu jak najdłużej, prosimy o dokładne zapoznanie się z niniejszą instrukcją i przestrzeganie jej.

Życzymy Państwu wielu przyjemnych chwil z masażerem Canoo V.

## Spis treści

60	Instrukcja bezpieczeństwa
62	Wyposażenie
63	Uruchomienie
64	Pilot zdalnego sterowania
65	Właściwości
66	Panel sterowania
68	Kończenie masażu
69	Pielęgnacja
70	Rozwiązywanie problemów
70	Dane techniczne
71	Europejska deklaracja zgodności
71	Warunki zgodności

# Instrukcja bezpieczeństwa



## I. PRZED SKORZYSTANIEM Z URZĄDZENIA WYMAGANA JEST KONSULTACJA MEDYCZNA W PRZYPADKU:

- Osób, które są wrażliwe na oddziaływanie fal elektromagnetycznych, jak osoby z rozrzużnikiem serca i innymi tego typu urządzeniami.
- Osób cierpiących na choroby nowotworowe.
- Osób z chorobami serca i układu krążenia.
- Kobiet podczas menstruacji, bezpośrednio po porodzie i w ciąży.
- Osób z zaburzeniami czucia spowodowanymi cukrzycą.
- Osób z urazami skóry w obszarze masażu.
- Osób z temperaturą ciała przekraczającą 38° C (gorączka).
- Osób ze stanami zapalnymi / kontuzjami w zaawansowanym stadium (z objawami jak zmęczenie, dreszcze, niestabilne ciśnienie krwi, itd.).
- Osób skrajnie wyczerpanych.
- Osób cierpiących na osteoporozę, mających siniaki, uszkodzenia mięśni lub złamania, itd.
- Osób z zaburzeniem odczuwania ciepła i bólu.
- Osób, które nie mogą poruszać stopami i nogami.
- Osób upośledzonych umysłowo lub ruchowo.
- Osób z chorobą zakrzepową żył, tętniakami, wszelkimi rodzajami chorób skórnych, wysypek, itp.
- Osoby o stopach mniejszych niż 21 cm nie powinny korzystać z urządzenia.
- Nie zaleca się stosowania urządzenia osobom, którym lekarz zabronił korzystania z masażu

## II. PODCZAS UŻYTKOWANIA URZĄDZENIA NALEŻY ZAPOZNAĆ SIĘ Z PONIŻSZYMI INFORMACJAMI:

- Należy używać jedynie oryginalnej wtyczki (stosowanie nieoryginalnej wtyczki może doprowadzić do porażenia prądem elektrycznym, uszkodzenia sprzętu lub wybuchu pożaru).
- Przed skorzystaniem z urządzenia należy upewnić się, że jego pokrycie jest nienaruszone. W przypadku przerwanego pokrycia należy natychmiast wyłączyć urządzenie i oddać je do serwisu.
- Przed zmianą kąta nachylenia urządzenia należy upewnić się, że w jego pobliżu nie znajdują się ludzie, zwierzęta, ani żadne przeszkody. Istnieje ryzyko uwięzienia.
- Po zakończeniu korzystania z urządzenia należy odłączyć je od prądu i zabezpieczyć w taki sposób, by małe dzieci lub zwierzęta nie mogły się o nie zranić.
- Podczas stosowania urządzenia nie należy siedzieć na ruchomych krzesłach, które mogą się przesuwać, gdyż może to doprowadzić do powstania urazu.
- Nie należy związać kabla zasilającego.
- Niewłaściwe obchodzenie się z urządzeniem i uszkodzenie przewodu zasilającego może zakończyć się pożarem, porażeniem prądem lub podobnymi wypadkami.
- Wszelkie naprawy urządzenia może przeprowadzać jedynie wykwalifikowany personel techniczny. Nie należy samodzielnie dokonywać w urządzeniu żadnych zmian, przeróbek czy napraw, gdyż automatycznie prowadzi to do utraty gwarancji.
- Należy się upewnić, że przewód zasilający jest odłączony podczas czyszczenia urządzenia. Nie należy nigdy rozłączać urządzenia mokrymi rękami. Może to doprowadzić do groźnego wypadku.

# Instrukcja bezpieczeństwa

- Jeżeli w trakcie użytkowania urządzenia pojawi się uczucie dyskomfortu, należy niezwłocznie przerwać masaż i wyłączyć urządzenie.
- Czas masażu nie powinien przekraczać 2 x 30 min. na część ciała dziennie. Nawet po masażu ciało musi mieć czas na regenerację.
- Podczas odłączania urządzenia od prądu nie należy go ciągnąć za kabel – należy pociągnąć wtyczkę. Wtyczkę należy utrzymywać w czystości.
- Włączając urządzenie po dłuższej przerwie należy upewnić się, czy kabel zasilający nie jest uszkodzony i czy urządzenie pracuje normalnie. Urządzenie należy regularnie odkurzać.
- Urządzenie należy przechowywać w suchym miejscu. Nagromadzenie kurzu lub wilgoci może doprowadzić do uszkodzenia urządzenia, wstrząsu elektrycznego lub wybuchu pożaru.
- Urządzenie przeznaczone jest wyłącznie do masażu nóg i stop. Nie należy za jego pomocą masować głowy, klatki piersiowej, brzucha, kolan, łokci, ani innych części ciała.
- Nie należy ciągnąć za kabel kontrolera, ani owijać kabla wokół kontrolera. Może to spowodować uszkodzenie kabla.
- Dzieci nie powinny korzystać z urządzenia ani przebywać w jego pobliżu bez nadzoru.
- Nie należy siedzieć ani stawać na urządzeniu. Takie działanie może spowodować uszkodzenie urządzenia lub doprowadzić do wypadku.
- Nie należy zbyt mocno napierać na urządzenie podczas masażu.
- Nie należy wkładać rąk ani palców do szczeliny między podłogą a ścianką boczną urządzenia. Istnieje ryzyko uszkodzenia urządzenia lub doznania kontuzji podczas regulacji kąta urządzenia jeśli dojdzie do rozszczelnienia powłok urządzenia.
- Nie należy umieszczać w urządzeniu nóg, w sposób zaprezentowany na poniższych obrazkach. Może to doprowadzić do wypadku lub uszkodzenia urządzenia.
- Jeśli kabel zasilający jest uszkodzony, jego naprawy lub wymiany musi dokonać autoryzowany serwis.
- Nie należy uszkodzać, modyfikować, ciągnąć, skręcać lub wiązać kabla zasilającego. (Może to spowodować uszkodzenie kabla, doprowadzić do wybuchu pożaru lub porażenia prądem).
- Jeśli przewód zasilający lub wtyczka są uszkodzone lub gniazdko elektryczne jest luźne, nie należy używać urządzenia. (Może to doprowadzić do porażenia prądem elektrycznym, zwarcia, wybuchu pożaru lub innego wypadku).
- Należy unikać kontaktu urządzenia z płynami.
- Nie należy używać urządzenia podczas korzystania z innych urządzeń elektrycznych. Może to doprowadzić do przeciążenia organizmu.
- Nie należy używać urządzenia opakowanego lub zakrytego tkaniną – może to spowodować pożar lub przegrzanie.
- Nie należy wkładać rąk między głowice masujące, gdyż grozi to wypadkiem.
- Nie należy korzystać z urządzenia w łazience ani innych wilgotnych miejscach.
- Nie należy korzystać z urządzenia w łazience ani innych wilgotnych miejscach.

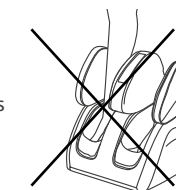
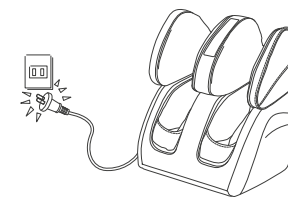

# Wyposażenie

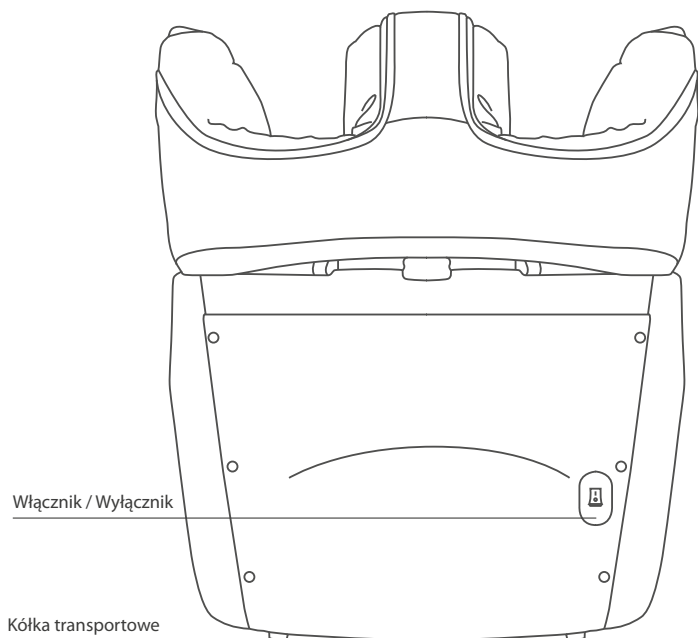
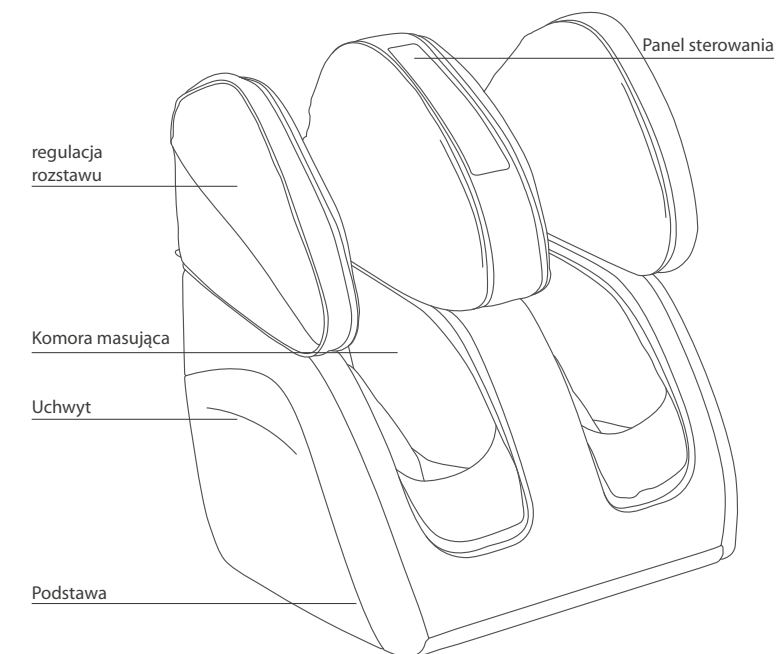

# Uruchomienie

1. Urządzenie ustawić na równej płaskiej powierzchni. Zachować min. 1 m odstęp od urządzeń takich jak TV, radio, itp.
2. Przed zastosowaniem należy sprawdzić, czy pokrycie urządzenia jest w stanie nienaruszonym. Korzystanie z urządzenia z uszkodzoną tapicerką może doprowadzić do porażenia prądem i obrażeń.
3. Przewód zasilający należy podłączyć do gniazda elektrycznego.
4. Należy stabilnie usiąść na kanapie, krześle, itp., a nogi umieścić w urządzeniu. Pięty cofnąć. Ustawić urządzenie pod odpowiednim kątem. W trakcie pracy urządzenia nie należy siedzieć na krześle na kółkach – może to doprowadzić do wypadku. Należy siedzieć stabilnie i wygodnie, w naturalnej pozycji.
5. Regulacja łącznika: można unieść lub opuścić element (dochodzi do wysokości kolan lub dolnej części ud).

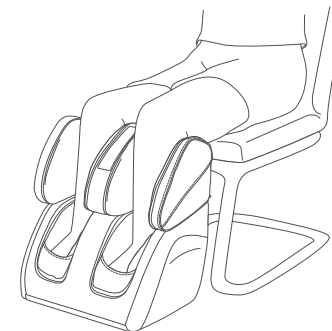

Regulacja ręczna, kąt nachylenia dostosowywany do preferencji użytkownika.

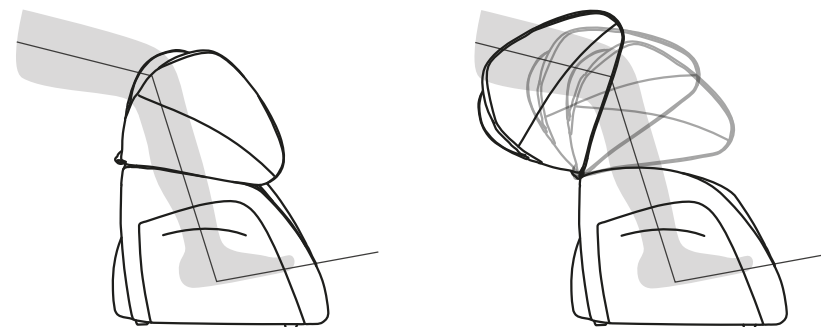

# Pilot zdalnego sterowania

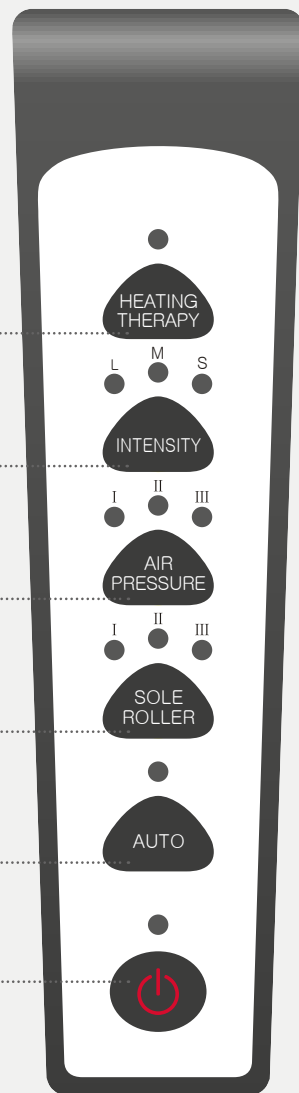

## HEATING THERAPY

Funkcja ogrzewania nóg i kostek

## INTENSITY

3 poziomy

## AIR PRESSURE

wyбір obszarów

## SOLE ROLLER

wyбір 3 różnych trybów

## AUTO

program automatyczny

## ON / OFF

przycisk ON/OFF

# Właściwości

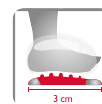

## GUA SHA

Urządzenie naśladuje technikę masażu skrobiącego Gua Sha z delikatnym uciskiem (akupesurą) punktów „shu”. Otwiera on powierzchniowe naczynia krwionośne i pobudza krążenie krwi, a także przynosi ulgę w bólu.



## PUNKTY AKUPRESURY

Masaż kluczowych punktów akupresury, zlokalizowanych na udach, łydkach i kostkach.

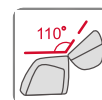

## MASAŻ UD

Górny element masażera Canoo V zagina się o 110 stopni, dając możliwość wyboru masażu akupresurowego ud lub kolan.



## WSPORNIK

Odchylany wspornik zamontowany na przedniej części urządzenia umożliwia dostosowanie pozycji Canoo V w zakresie 20 stopni.



## PRZEMIESZCZANIE

Dwie rolki umieszczone z tyłu urządzenia pozwalają na wygodne przemieszczanie masażera Canoo V.



## KOMPRESJA POWIETRZNA

Poduszki powietrzne są naprzemiennie pompowane i opróżniane – ten pompujący ruch pobudza naturalne odruchy mięśni. Ta technika masażu ma szczególnie dobroczynny wpływ na okolice łydek i stóp.



## OGRZEWANIE

Dogłębne, promieniujące działanie, wspomagające proces relaksacji, dobroczynnie wpływające na napięcie mięśniowe.



## REFLEKSOLOGIA

Masaż stref refleksologicznych regeneruje mięśnie stóp oraz harmonizuje pracę wszystkich organów wewnętrznych.





## WAŁKOWANIE STÓP

Rollki do stóp pobudzają zakończenia nerwowe zlokalizowane na stopach, a odpowiedzialne za pracę poszczególnych organów wewnętrznych oraz wpływają rozluźniająco na mięśnie.

# Panel sterowania

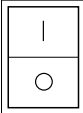
## FUNKCJA

Funkcja	Opis
	Zasilanie, włączanie / wyłączenie
	Włączanie / wyłączenie Naciśnięcie przycisku i podświetlenie wyświetlacza oznacza, że urządzenie jest gotowe do pracy. Ponowne naciśnięcie przycisku wyłącza urządzenie. Urządzenie posiada również tryb czuwania.





## PROGRAMY AUTOMATYCZNE

Przycisk	Opis
	Canoo V realizuje masaż automatyczny przy pomocy: <ul style="list-style-type: none"> <li>• 44 zróżnicowanych wielkością rolek do stóp</li> <li>• 30 poduszek powietrznych, rozmieszczonych w obszarze stóp, łydek, kolan oraz ud</li> <li>• opcjonalnej funkcji ogrzewania</li> <li>• 15 minutowego czasu masażu</li> </ul> Podczas pracy w trybie AUTO intensywność masażu kompresyjnego może być zmieniana lub całkowicie wyłączona w razie potrzeby. Proszę zauważyć, że funkcja regulacji natężenia działa tylko dla masażu ompresyjnego. Jeśli wyłączone są funkcje ciśnienia powietrza i intensywności podczas programu AUTO, wtedy Canoo V będzie jedynie masowało stopy przy pomocy rolek. Po naciśnięciu przycisku masażu rolkami do stóp w trybie AUTO urządzenie przestawi się na tryb manualny. Lampka LED wskazuje, który tryb pracy został wybrany.

# Panel sterowania

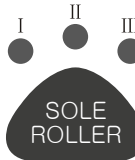
## USTAWIENIA MANUALNE

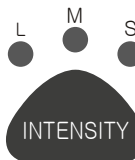

Aby włączyć ustawienia manualne należy przytrzymać przycisk AUTO, dopóki nie zgaśnie lampka, a następnie wybrać pożądany tryb pracy czy kombinację funkcji masażu. Prosimy mieć na uwadze, że rekomendowany czas trwania masażu wynosi 15 minut.

Funkcja	Opis
	Naciśnięcie tego przycisku spowoduje, że urządzenie będzie realizować jeden z 3 trybów masażu stóp GuaSha. 3 rolki masujące z 4 torami, 2 rolki masujące z 4 kulami masującymi o różnych rozmiarach oraz 1 rolka z 4 torami i 3 różne kule masujące (na pięty, śródstopie i palce). Lampka LED sygnalizuje, który tryb został aktywowany. Aby całkowicie wyłączyć ten tryb należy nacisnąć przycisk 4 razy. I → Wszystkie rolki masują w tym samym czasie. II → Wszystkie rolki masują w interwałach: 6x krótkie półobroty + 2 długie pełne obroty. III → Wszystkie rolki masują w interwałach: 5x rótkie półobroty + 2 długie pełne obroty.
	Wybór jednego z 3 różnych obszarów masażu kompresyjnego. Lampka LED wskazuje, który tryb został aktywowany. Aby całkowicie wyłączyć ten tryb należy nacisnąć przycisk 4 razy. I → Wszystkie poduszki powietrzne II → Poduszki powietrzne – stopy III → Poduszki powietrzne – uda
	Wybór jednej z 3 różnych intensywności masażu kompresyjnego. Lampka LED wskazuje, jaka moc została wybrana. Aby całkowicie wyłączyć ten tryb należy nacisnąć przycisk 4 razy. L → Delikatny M → Średni S → Intensywny
	Zarówno w trybie AUTO jak i w trybie manualnym funkcja ogrzewania dla ud i kostek może być dowolnie uruchamiana. Może ona być również uruchamiana bez włączania masażu stóp czy poduszek powietrznych. Prosimy mieć na uwadze, że rekomendowany czas trwania masażu wynosi 15 minut. Lampka LED wskazuje, który tryb został aktywowany.

# Kończenie masażu

## SYSTEM ZABEZPIECZAJĄCY

Nadmierny nacisk wywierany na głowice masujące spowoduje ich zatrzymanie. W takim wypadku należy odłączyć kabel zasilający, odczekać 3 sekundy i ponownie podłączyć kabel zasilający. Następnie można ponownie korzystać z urządzenia.

Funkcja	Opis
	Należy nacisnąć przycisk, by włączyć urządzenie.
 <b>UWAGA</b>	Po zakończeniu używania urządzenie należy odłączyć od zasilania, ustawić w pozycji wyjściowej i zabezpieczyć. Należy o tym pamiętać zwłaszcza, jeśli urządzenie nie będzie używane przez dłuższy czas. Należy również odłączyć kabel zasilający.

Przywracanie urządzenia do pozycji wyjściowej:

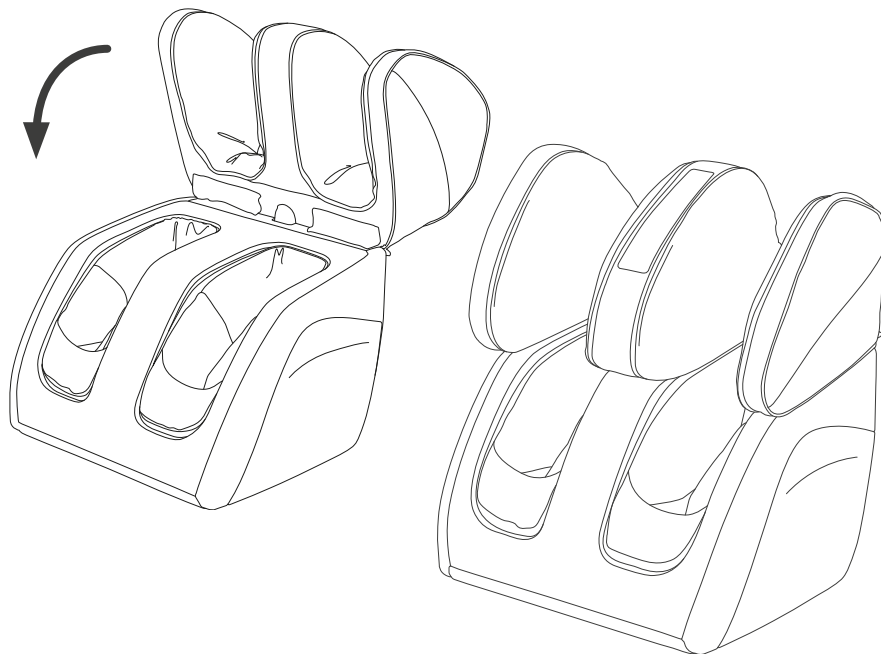

# Pielęgnacja



- Podczas konserwacji i pielęgnacji urządzenia musi ono być odłączone od zasilania.
- Nie należy dotykać wtyczki mokrymi rękami.
- Nie należy używać benzyny, rozcieńczalników, wybielaczy itp., może to prowadzić do zmiany koloru lub uszkodzenia pokrycia.
- Należy uważać podczas stosowania detergentów. przypadku uszkodzenia pokrycia urządzenia należy niezwłocznie skontaktować się z serwisem – urządzenie nie wolno włączać.
- Nie należy używać urządzenia bez tkaniny!
- Małe dzieci przebywające w pobliżu urządzenia powinny znajdować się pod opieką dorosłych.

- Do czyszczenia urządzenia należy używać neutralnych detergentów o niskim stężeniu i miękkiej, dobrze odciśniętej ściereczki.
- Po umyciu urządzenia należy wytrzeć je do sucha.
- Pokrycie można zdjąć i prać.

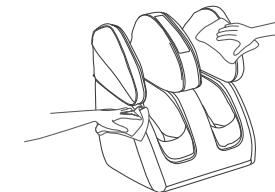
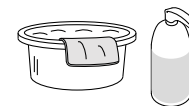

- [1] Podnieść ruchome części do góry
- [2] Znaleźć zamek błyskawiczny.
- [3] Rozpiąć zamek i ściągnąć materiał.
- [4] Założyć uprany i wysuszony materiał.

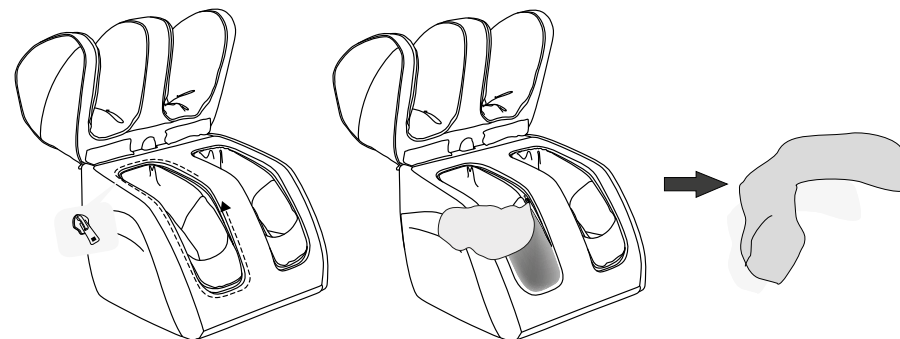

# Rozwiązywanie problemów

Jeżeli poniższe informacje nie okażą się pomocne prosimy skontaktować się z autoryzowanym serwisem.

Objaw	Analiza błędu	Rozwiązanie
Urządzenie nie działa	Kabel zasilający nie jest podłączony	Należy podłączyć wtyczkę do kontaktu po uprzednim sprawdzeniu, czy napięcie jest zgodne z wymogami.
	o 15 min. urządzenie przechodzi w tryb czuwania.	Aby ponownie skorzystać z urządzenia należy nacisnąć włącznik.
	Jeśli urządzenie pracuje dłużej niż 30 min. automatycznie wyłącza się, by nie dopuścić do przegrzania.	Odłączyć urządzenie od zasilania i pozostawić do ostygnięcia przez ok. 60 min. Po tym czasie można ponownie włączyć urządzenie.
	Odłączyć urządzenie od zasilania i pozostawić do ostygnięcia przez ok. 60 min. Po tym czasie można ponownie włączyć urządzenie.	Odłączyć kabel od zasilania i pozostawić urządzenie do ostygnięcia. Odłączyć urządzenie od prądu po każdym użyciu.
Urządzenie mocno się nagrzewa	Z urządzenia korzystano bez przerwy przez czas dłuższy niż 30 min.	Odłączyć kabel od zasilania i pozostawić urządzenie do ostygnięcia. Urządzenie należy odłączyć od prądu po każdym użyciu.
Urządzenie hałasuje	Dźwięki wydawane są przez pracujące mechanizmy urządzenia.	Nie jest to usterka, a normalne zjawisko.

## Dane techniczne Canoo V

Wymiary:	45 x 54 x 60 cm
Waga:	24,5 kg netto/ 27 kg brutto
Zasilanie:	AC 110-120 V ~ 60 Hz AC 220-240 V ~ 50/60 Hz
Pojemność nominalna:	maksymalnie 120 Watt
Automatyczny czas pracy:	15 Minut
Certyfikaty:	



# Europejska deklaracja zgodności

Zgodność z dyrektywą europejską EMC 2014/30/EU, LVD 2014/35/EU.

## Warunki gwarancji

Produkt objęty jest przez dystrybutora ustawowym czasem gwarancji. Bieg okresu gwarancji rozpoczyna się w dniu dokonania zakupu urządzenia. Wymogiem do roszczenia gwarancji jest okazanie dowodu zakupu. W okresie gwarancji dystrybutor dokonuje naprawy lub wymiany oryginalnego urządzenia nieodpłatnie. Gwarancja nie obejmuje części, które ulegają zużyciu jak m.in. pokrycia foteli. Wymogiem do roszczenia gwarancji jest dostarczenie uszkodzonego urządzenia wraz z dowodem zakupu przed upływem obowiązującego czasu gwarancji.

Prawo do gwarancji nie obowiązuje, jeśli uszkodzenie urządzenia spowodowane zostało np. przez czynniki zewnętrzne, wskutek dokonywania naprawy lub modyfikacji przez osoby nieupoważnione do takich czynności przez autoryzowanego dystrybutora.

Obowiązki gwarancyjne dystrybutora ograniczone są do naprawy lub wymiany urządzenia. Na podstawie niniejszej gwarancji ani producent, ani dystrybutor nie ponoszą odpowiedzialności za szkody spowodowane wskutek niezgodnego z instrukcją lub nieprawidłowego użytkowania urządzenia.

Jeśli w trakcie przeglądu reklamowanego urządzenia okaże się, że istniejące uszkodzenie nie jest objęte gwarancją, lub że upłynął okres gwarancji klient zostanie obciążony kosztem przeglądu urządzenia i jego naprawy.

Niniejsze treści nie stanowią zaleceń medycznych. Postawienie diagnozy oraz leczenie schorzeń i zaburzeń natury medycznej powinno być przeprowadzane przez lekarza lub terapeutę. Niniejsze treści mają charakter informacyjny i nie mogą być traktowane jako alternatywa dla terapii medycznych. Każdy użytkownik powinien kontrolować swój stan zdrowia, a jeśli zachodzi taka konieczność – skonsultować możliwość i sposób korzystania z urządzenia z lekarzem lub terapeutą. Użytkownik korzysta z urządzenia na własną odpowiedzialność. Producent nie gwarantuje, że nastąpi poprawa stanu zdrowia, ani tym bardziej – całkowite wyleczenie.

Casada International GmbH  
Obermeiers Feld 3  
33104 Paderborn, Germany  
info@casada.com  
www.casada.com

Prawa autorskie. Zdjęcia i teksty są chronione prawem autorskim przez Casada International GmbH i nie mogą być wykorzystywane bez trzymania zgody.

Copyright © 2016 CASADA International GmbH.  
Wszystkie prawa zastrzeżone.

