

braintronics®

Body&Mind syncSystem

CASADA
HEALTHCARE



< timeto relax



ALPHASONIC II



< timetorelax

Seit der Gründung im Jahr 2000 steht der Name CASADA für hochwertige Produkte im Bereich Wellness und Fitness.

Heute sind CASADA-Geräte weltweit erhältlich. Kontinuierliche Weiterentwicklung, unverwechselbares Design und die strikte Ausrichtung auf eine Verbesserung der Lebensqualität zeichnen die CASADA-Produkte ebenso aus, wie die zuverlässige und hervorragende Qualität.

Wir gratulieren!

Mit dem Kauf dieses Massagesessels haben Sie Gesundheitsbewusstsein bewiesen.

Damit Sie auf lange Zeit die Vorzüge dieses Gerätes nutzen können, möchten wir Sie bitten, die Sicherheitshinweise aufmerksam zu lesen und zu beachten.

Wir wünschen Ihnen viel Freude mit Ihrem persönlichen AlphaSonic II.

Inhaltsverzeichnis

Sicherheitshinweise	4
Kontraindikationen	5
Ausstattung Funktionen	6
Fernbedienung	7
Schnellzugriff-Fernbedienung.....	7
Inbetriebnahme	12
Besonderheiten.....	17
Störungssuche	22
Lagerung Pflege.....	22
Technische Daten.....	22
EU-Konformitätserklärung	23
Gewährleistungsbestimmungen	23

Sicherheitshinweise



Bevor Sie Ihren Massagesessel in Betrieb nehmen, lesen Sie bitte sorgfältig die folgenden Hinweise, um die einwandfreie Funktion und optimale Wirkungsweise zu gewährleisten. Bitte bewahren Sie diese Bedienungsanleitung sorgsam auf!

- Der Massagesessel entspricht den anerkannten Grundsätzen der Technik und den aktuellen Sicherheitsbestimmungen.
- Der Massagesessel verfügt über beheizte Bereiche. Personen, die empfindlich auf Wärme reagieren sollten vor der Benutzung vorsichtig sein. (ICE 60335-2:32)
- Der Massagesessel ist wartungsfrei. Evtl. anfallende Reparaturen dürfen nur von einer autorisierten Fachkraft durchgeführt werden.
- Unsachgemäßer Gebrauch sowie unautorisierte Reparaturen sind aus Sicherheitsgründen untersagt und führen zum Garantieverlust.
- Um Unfälle zu vermeiden, greifen Sie nicht mit den Fingern zwischen die Massagerollen.
- Berühren Sie den Netzstecker niemals mit nassen Händen.
- Vermeiden Sie Kontakt des Massagesessels mit Wasser, hohen Temperaturen und direkter Sonneneinstrahlung.
- Verwenden Sie den Massagesessel nicht in einer Umgebung mit zu hoher Luftfeuchtigkeit, wie z.B. in einem Badezimmer.
- Bitte verwenden Sie den Massagesessel nicht, wenn er eingeeengt oder an einem Platz steht an dem die Ventilatoren abgedeckt sind und eine Frischluftzufuhr nicht gewährleistet ist.
- Um die Gefahr eines Kurzschlusses zu vermeiden, trennen Sie bei längerer Nichtbenutzung den Massagesessel von der Stromversorgung.
- Benutzen Sie keine beschädigten Stecker, Kabel oder losen Fassungen.
- Beschädigte Stecker/Kabel müssen vom Hersteller, einem Service-Vertreter oder von qualifiziertem Personal ersetzt werden.
- Bei Funktionsstörung trennen Sie bitte sofort die Verbindung zur Stromzufuhr.
- Zweckentfremdung oder falsche Nutzung schließt Haftung für Schäden aus.
- Um eine übermäßige Strapazierung der Muskulatur und der Nerven zu vermeiden, sollten Sie die täglich empfohlene Massagedauer von 30 Minuten nicht überschreiten.
- Um Beschädigungen an Ihrem Massagesessel zu vermeiden, verwenden Sie niemals spitze oder scharfe Gegenstände.
- Um die Gefahr von Kurzschluss oder Brand zu vermindern, sollten Sie unbedingt zum Stecker passende Steckdosen verwenden und sicherstellen, dass der Stecker vollständig in der Steckdose eingesteckt ist.
- Nach der Anwendung und vor der Reinigung, trennen Sie Ihren Massagesessel unbedingt von der Stromzufuhr.
- Reinigung und Wartung darf von Kindern unter 14 Jahren nicht ohne Aufsicht ausgeführt werden.
- Sollte es während der Anwendung zu einem unvorhergesehenem Stromausfall kommen, stellen Sie den Schalter bitte unverzüglich auf OFF und ziehen Sie den Stecker, um Beschädigungen an Ihrem Massagesessel zu vermeiden.
- Bei feuchten oder beschädigten elektrischen Kabeln dürfen Sie den Massagesessel nicht betreiben.
- Wenn Kinder unter 14 Jahren, Menschen mit Behinderung oder gebrechliche Personen sich in der Nähe des Massagesessels aufhalten oder diesen benutzen, müssen Sie unbedingt beaufsichtigt werden.
- Benutzen Sie den Massagesessel nicht, direkt nach Einnahme einer Mahlzeit oder unter Einfluss von Alkohol.
- Verwenden Sie das Produkt nur zu dem in der Bedienungsanleitung beschriebenen Zweck.
- Bitte verwenden Sie nur Zubehör des Lieferanten.
- Bitte stehen, sitzen oder hüpfen sie nicht auf der Fußstütze, um Beschädigungen zu vermeiden.
- Um Schäden und Selbstverletzungen zu vermeiden, versuchen Sie nicht auf Arm- oder Rückenlehne zu sitzen.
- Bitte halten Sie Ihren Massagesessel regelmäßig sauber und vermeiden Sie dabei das Einfallen von Fremdkörpern in die Ritzen des Massagesessels.
- Bitte vermeiden Sie direktes Ziehen am Stromkabel Ihres Massagesessels.
- Bitte stellen Sie bei der Verstellung von Fußstütze oder Rückenlehne sicher, dass sich darunter keine anderen Objekte befinden, insbesondere keine Kinder unter 14 Jahren.
- Das Produkt ist ausschließlich für den Heimgebrauch vorgesehen.
- Bei Beschädigung des flexiblen Stromkabels muss ein dafür vorgesehenes flexibles Kabel verwendet werden oder vom Hersteller oder dessen Wartungsstelle ein dafür vorgesehenes flexibles Kabel zum Austausch erworben werden.

Kontraindikationen

Falls Sie nicht sicher sind, ob Sie den Massagesessel benutzen dürfen, konsultieren Sie in jedem Fall Ihren Arzt.

- Massagen während der Schwangerschaft oder bei einer/mehreren der folgenden Beschwerden im Massagebereich sind untersagt: Frische Verletzungen, thrombotische Erkrankungen, Entzündungen und Schwellungen aller Art, sowie Krebs. Während der Behandlung von Gebrechen und Leiden ist vor einer Massage die Absprache mit Ihrem Arzt zu empfehlen.
- Personen mit Beeinträchtigung von Körper, Wahrnehmung oder Psyche oder Personen mit mangelnder Erfahrung und Kenntnis – ist die Benutzung des Massagesessels nur unter Aufsicht und Anleitung durch die für Ihre Sicherheit verantwortliche Personen zulässig.
- Um Unannehmlichkeiten oder Gefährdungen durch die Benutzung des Massagesessels zu vermeiden, bitten wir die folgenden Personen vor der Benutzung um Konsultation eines Arztes:
 - Bettlägerige Personen
 - In medizinischer Behandlung befindliche Personen
 - Rückenpatienten, Personen mit Wirbelsäulenproblemen oder -verbiegungen
 - Personen mit Herzschrittmachern
- Bei Schmerzempfindungen während der Massage beenden Sie die Anwendung bitte unverzüglich.
- Bei Verletzungen während der Anwendung begeben Sie sich bitte unverzüglich in ärztliche Behandlung.
- Massieren Sie bitte keine geröteten, geschwollenen oder entzündeten Hautstellen.
- Dieser Massagesessel dient nur Ihrer heimischen Wellness-Massage, ist kein medizinisches Massageprodukt und kann daher eine medizinische Fachbehandlung nicht ersetzen.
- Wir empfehlen Ihnen eine tägliche Anwendung durch den Massagesessel von 30 Minuten. An gleicher Körperstelle sollten Sie höchstens 15 Minuten massieren, da ansonsten eine entgegengesetzte Wirkung auf Grund übermäßiger Massage eintreten kann.
- Dieses Produkt ist für Kinder unter 14 Jahren nicht geeignet.
- Kinder unter 14 Jahren sind zu beaufsichtigen. Stellen Sie sicher, dass sie den Massagesessel nicht zum Spielen benutzen.

KONTRAINDIKATIONEN „BRAINTRONICS“

- Psychosen (z.B. Schizophrenie, Bipolare Störung, Endogene Depressionen)
- Persönlichkeitsstörungen
- Epilepsie und ähnliche Anfallserkrankungen
- Herzerkrankungen
- Erkrankungen des zentralen Nervensystems
- Thrombose
- Endogene Depressionen
- ADS (unteraktive)
- Kürzlich vorgefallener Herzinfarkt oder Schlaganfall
- Geistige Behinderung
- Suchterkrankung wie Drogen, Alkohol und Medikamentenabhängigkeit
- Regelmäßige Einnahme von Psychopharmaka
- Schwangerschaft

HINWEIS: Aus ethischen und rechtlichen Gründen sollte braintronics nicht bei Kindern und Jugendlichen ohne ausdrückliche Genehmigung des gesetzlichen Vertreters angewandt werden. Personen die durch Meditation in Glaubenskonflikte kommen könnten, sollten von der Anwendung absehen.

Ausstattung | Funktionen

1. Kopfkissen
2. Schulter-Airbag
3. Schnellstart-Fernbedienung
4. Unterarm-Airbag
5. Sitzkissen
6. Waden-Airbag
7. Fuß-Airbag
8. Fußteil
9. Rückenkissen
10. Dekoleiste
11. Armlehne
12. Seitenabdeckung

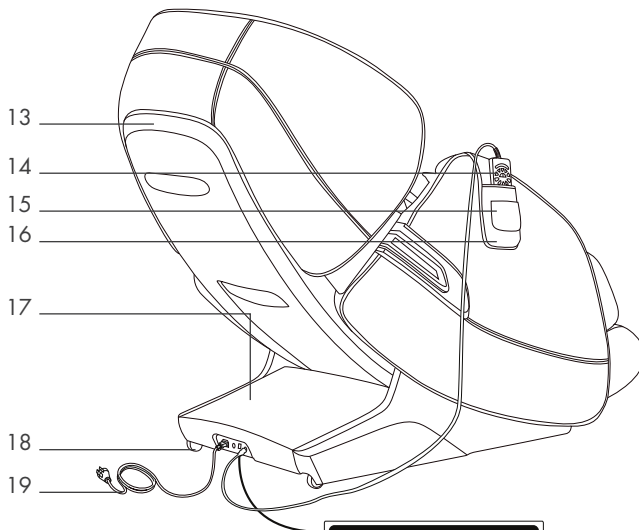
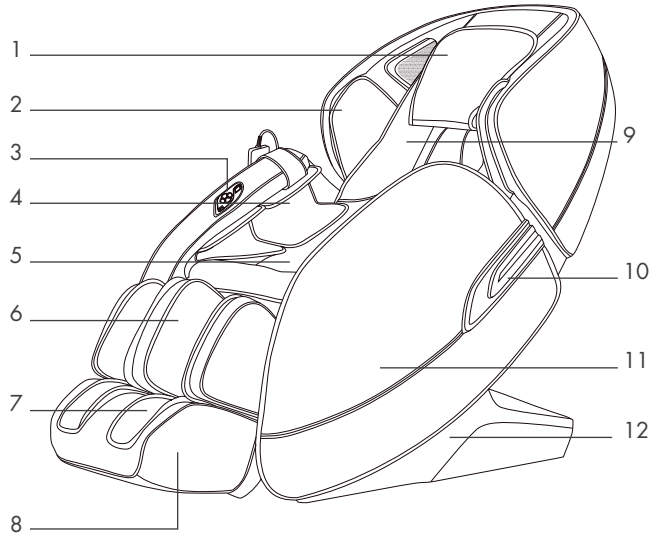

13. Rückenabdeckung
14. Fernbedienung
15. Tasche für Handy
16. Tasche für Fernbedienung
17. Sicherheitsabdeckung
18. Transportrollen
19. Netzkabel und -stecker
20. Netzkabelanschluss
21. Sicherungskasten
22. Power-Schalter
23. Buchse für Fernbedienung



20 21 22 23

Fernbedienung

1. AN | AUS
2. Menü
3. Auto Programme
4. Manuell Einstellung
5. Bewegung der Fußstütze nach oben/nach unten
6. Schwerelos Position
7. Pause
8. Zurück
9. Erweiterte Einstellung
10. Bewegung der Rückenlehne und der Fußstütze nach oben/nach unten

BILDSCHIRM EINSTELLUNG

Schulterhöhe

Einstellung



Schnellzugriff-Fernbedienung

Bewegung der Rückenlehne und der Fußstütze nach oben/nach unten

Schwerelos Position

USB Anschluss



AN | AUS

Auto Programme

Bewegung der Rückenlehne und der Fußstütze nach oben/nach unten

Fernbedienung

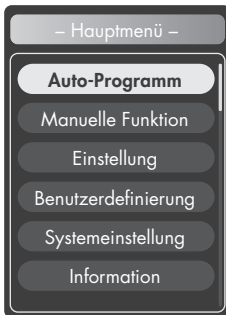

Auto-Programm	
Demo	Demoprogramm aller Funktionen
Yoga	Gezielte Dehnungsmassage aktiviert Ihren Körper und hat eine belebende Wirkung auf den gesamten Organismus.
Entspannung	Entspannung für Muskeln und Knochen fördert die Durchblutung.
Schmerzlinderung	Eine tiefe Massage der Akupunkturpunkte, die verspannten Stellen Linderung verschafft.
Erholung	Durchdringende Massagetechniken (Druck & Kneten) entlasten Ihre Gelenke. Ideale Massage zur Stärkung und Entlastung Ihres Rückens und Ihrer Beine.
Komplett-Luft	Alle Airbags und der Fußroller sind aktiv
Nacken Schulter	Massageprogramm ausgerichtet auf den Oberkörper
Rücken & Taille	Massageprogramm ausgerichtet auf den Unterkörper

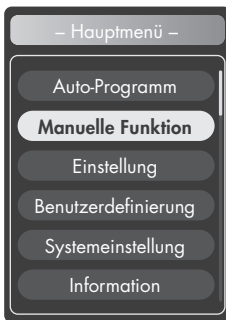

Manuelle Funktion	
Massagemodus	Massagemodus
Massagebereich	
Luft	
Mehr	
Stop	Stop aller Massagefunktionen
Kneten AUS	Massagetechnik zum Lösen von Verspannungen mit 3-stufig einstellbarer Geschwindigkeit.
Flattern AUS	Geschwindigkeit und Breite 3-stufig einstellbar.
Kneten & Flattern AUS	Kombination aus Kneten und Flattern. Geschwindigkeit 3-stufig einstellbar.
Shiatsu AUS	Shiatsu stimuliert einzelne Punkte am Körper und mobilisiert die Muskulatur. Geschwindigkeit und Breite 3-stufig einstellbar.
Klopfen AUS	Klopfmassage fördert die Durchblutung und löst angespannte Muskeln. Geschwindigkeit und Breite 3-stufig einstellbar.

Fernbedienung

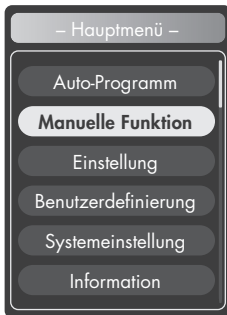

- Manuelle Funktion
- Massagemodus
- Massagebereich
- Luft
- Mehr

- Massage an einem festgelegten Punkt
- Partielle Massage in bestimmtem Körperbereich
- Massage im Bereich des gesamten Körpers
- Partielle Massage im Bereich des oberen Rückens
- Partielle Massage im Bereich des unteren Rückens
- Wenn kein anderer Massagemodus aktiviert ist, kann hier die "Rolling"-Funktion ausgewählt werden.

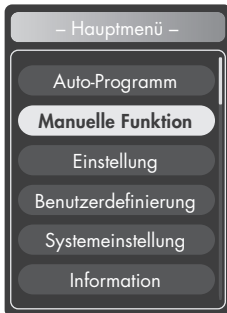

- Manuelle Funktion
- Massagemodus
- Massagebereich
- Luft
- Mehr

- Luft
 - Luft AUS
 - Komplett-Luft
 - Luft Arme
 - Luft Füße
- Airbag Massage für 3 Bereiche (ganzer Körper / Arme / Beine)

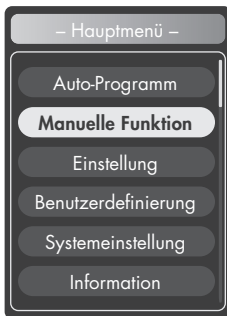

- Manuelle Funktion
- Massagemodus
- Massagebereich
- Luft
- Mehr

- Mehr
 - Wärme Rücken
 - Fuß Roller
 - Anionenfunktion
- Infrarot Rückenwärme benötigt nach der Auswahl ca. 5 Minuten bis sie vollständig angewärmt ist.
- Fußroller ON | OFF
- O2 IONIZER**
Die Umgebungsluft wird von Schadstoffen neutralisiert und lässt Sie während der Massage gereinigten Sauerstoff atmen.

Fernbedienung

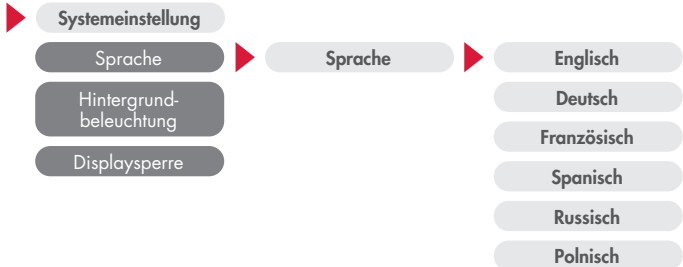
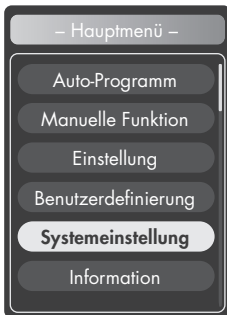
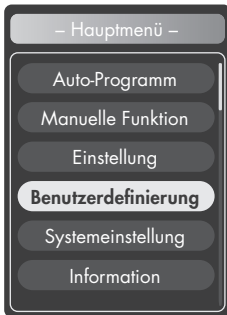
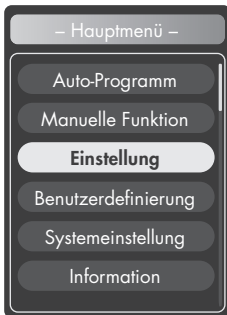

Fernbedienung

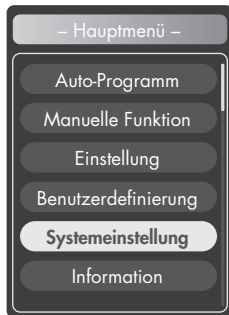

Systemeinstellung

Sprache

Hintergrund-
beleuchtung

Displaysperre

Standy-By Sperrbildschirm.
Einstellungsmöglichkeiten:

- 15 Sekunden
- 30 Sekunden
- 1 Minute
- 2 Minuten
- 3 Minuten
- Nie

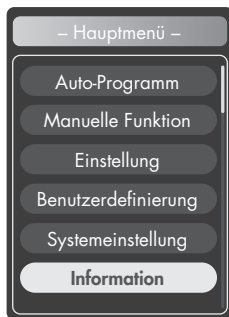

Information

Seriennummer

Hier finden Sie die Seriennummer Ihres Sessels.

Inbetriebnahme

1 – ANBRINGEN DER SEITENTEILE

- a) Zunächst nehmen Sie die Verbindungsstecker und den Luftschlauch, welche sich an der Seite des Sitzteils befinden (Abbildung 1).
- b) Nachdem Sie den Verbindungsstecker und den Luftschlauch durch die Metallvorrichtung geführt haben, verbinden Sie nun jeden Anschluss mit dem dazugehörigen Gegenstück der Armlehne. Achten Sie beim Einstecken der Kabel darauf, immer die gleichen Farben zusammenzustecken! (Abbildung 2 & Abbildung 3).



Abbildung 1



Abbildung 2

- c) Wenn Sie die Anschlüsse miteinander verbunden haben, umhüllen Sie die Verbindungen mit dem Stoffmantel welcher an der Armlehne unter den Verbindungen befestigt ist. Führen Sie den Überstand der Anschlüsse zurück in das Sitzteil. Seien Sie vorsichtig, damit Sie die Steckverbindungen und den Luftschlauch nicht knicken oder einklemmen. (Abbildung 4)

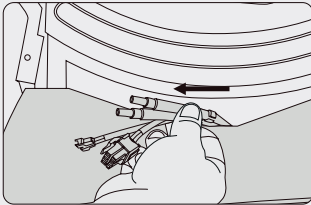

Abbildung 3

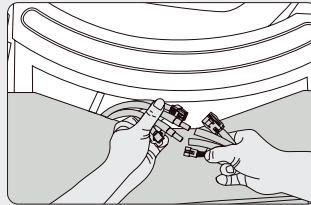

Abbildung 4

- d) Positionieren Sie die Hinterseite des Seitenteils überlappend mit den Löchern am Sessel und befestigen dieses jeweils mit 2 Schrauben welche im Lieferumfang inbegriffen sind. (Abbildung 5)
- e) Anschließend nehmen Sie die Zierde Blende und klippen diese in die Aussparung über die Schrauben. Beachten Sie, dass die Blenden auf der Innenseite mit Rechts und Links markiert sind. (Abbildung 6)

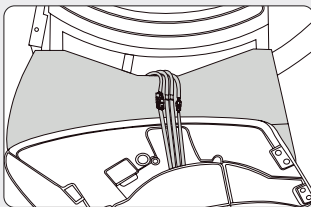

Abbildung 5

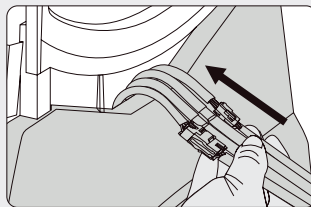

Abbildung 6

Inbetriebnahme

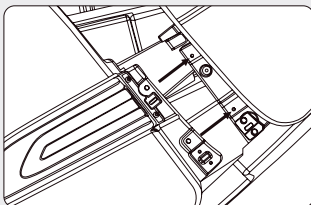
Nun befestigen Sie die beiden Seitenteile an der Vorderseite des Sessels. Hierfür benötigen Sie jeweils zwei Schrauben. Positionieren Sie den Befestigungswinkel vom Seitenteil mit den zwei Löchern an der Vorderseite des Sitzteils, überlappend mit dem Befestigungsstück und schrauben Sie dieses fest. Beachten Sie hier, dass der Haken beim Seitenteil in das Verbindungsstück des Sessels einhakt bevor Sie dieses fest schrauben (Abbildung 7, Abbildung 8 & Abbildung 9).

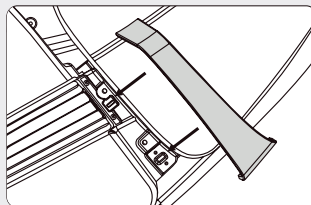

Abbildung 7



Abbildung 8

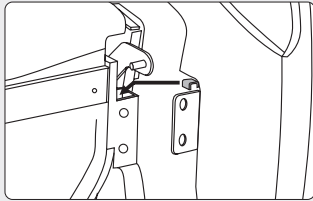

Abbildung 9

Wiederholen Sie diese Schritte auch auf der anderen Seite.

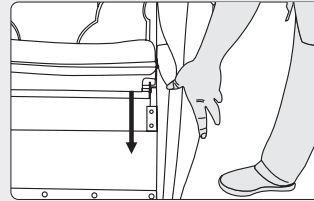
2 – ANBRINGEN DER FUSSTÜTZE

- Installieren Sie zunächst die rotierende Welle in die feste Achse. Achten Sie dabei auf die korrekte Ausrichtung des R-Bolzen. (Abbildung 1)
- Nachdem die feste Achse ausgerichtet und verbunden ist (Abbildung 2), zusammenfügen.

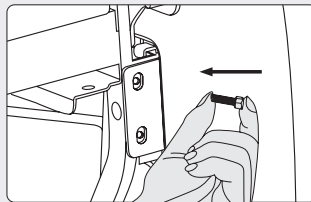

Abbildung 1



Abbildung 2

Inbetriebnahme

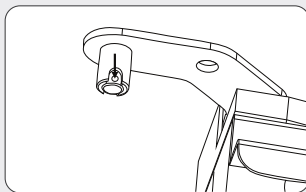
- c) Schließen Sie wie in (Abbildung 3) den R-Bolzen auf der anderen Seite der Fußstütze.
d) Abgeschlossene Installation (Abbildung 4)



Abbildung 3



Abbildung 4

HINWEIS

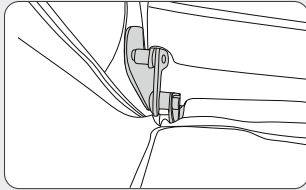
- Um Verletzungen und Produktschäden zu vermeiden, sollte die Fußstütze während des Betriebs nicht von außen angehoben oder runter gedrückt werden. (Abbildung 1)
- Um eine unangenehme Sitzposition zu vermeiden, versichern Sie sich, dass der Massagemechanismus nicht im Sitzpolster stehen geblieben ist. (Abbildung 2)

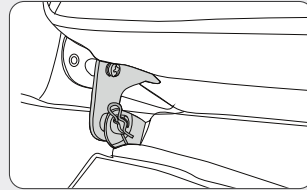

Abbildung 1



Abbildung 2

3 – ANBRINGUNG UND VERWENDUNG DES KOPF- UND RÜCKENKISSENS

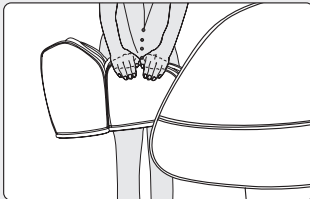
Das Rückenkissen verbinden Sie bitte wie in (Abbildung 1) über dem praktischen Reißverschluss am Massagesessel. Das Kopfkissen befestigen Sie mithilfe der Klettstreifen am oberen Teil des Rückenkissens (Abbildung 2). Um das Rückenkissen zu reinigen, können Sie es problemlos durch den Reißverschluss vom Sessel trennen. Von einer Benutzung des Massagesessels ohne Kopf- und Rückenkissen raten wir dringend ab.

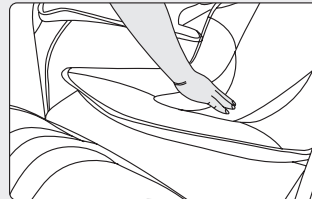
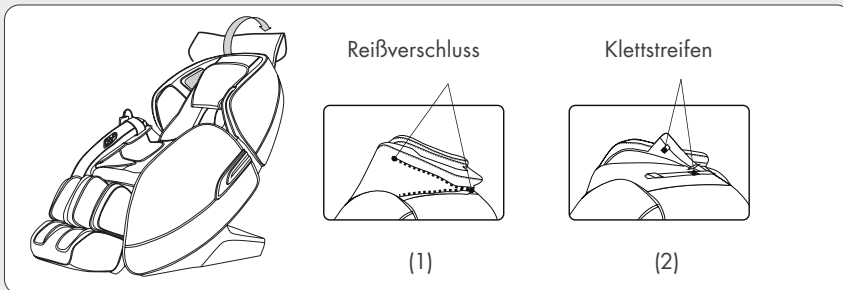

Inbetriebnahme

4 – BODENSCHUTZ

Um eine unmäßige Abnutzung Ihres Bodenbelages durch den gewichtigen Massagesessel abzuwenden, empfehlen wir Ihnen einen Teppich oder ähnliches unterzulegen.

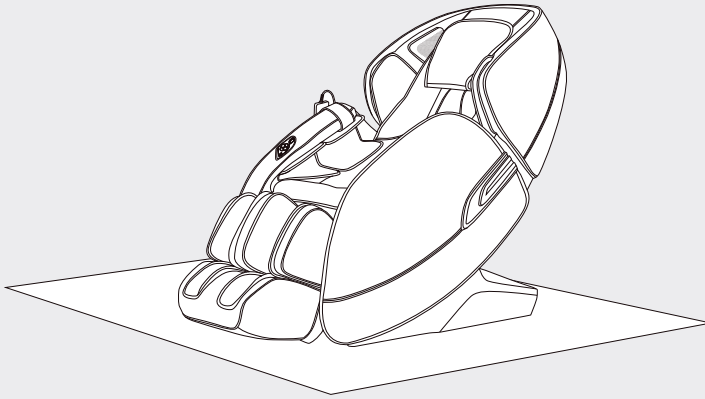

HINWEIS

Auf unebenen oder empfindlichen Bodenbelägen sollte der Massagesessel nicht geschoben, sondern von mindestens 2 Personen getragen werden. Heben Sie hierfür den Sessel an dem Eingriff im Rückenteil und Fußteil hoch, dabei klappt das Fußteil automatisch vollständig hoch.

5 – STROMVERSORGUNG ANSCHALTEN



Anschluss-
vorgehensweise

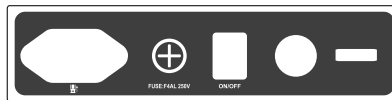

Schalter der Stromversorgung

Inbetriebnahme

6 – MASSAGE BEENDEN

- Beim Betätigen der Power-Taste während der Massage stoppen sämtliche Massagefunktionen, Rückenlehne sowie Fußstütze fahren in ihre Ausgangsposition zurück.
- Trennen Sie den Massagesessel nach der Nutzung von der Stromzufuhr.



Schalterstellung und Stromversorgung



Anschlussvorgehensweise

7 – TRANSPORT

Vergewissern Sie sich, dass alle Kabel weit vom Boden weg sind. Schieben Sie den Stuhl an der Rückenlehne zur gewünschten Position und stellen Sie ihn vorsichtig wieder auf.

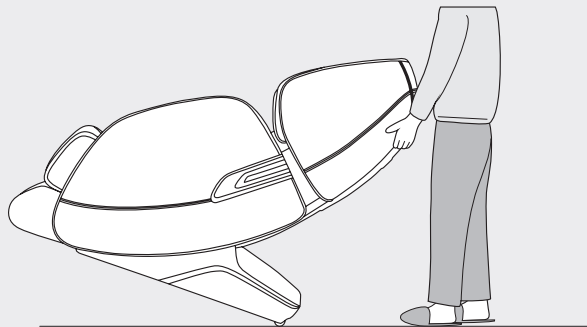

HINWEIS

Vor dem Transport muss die Stromversorgung ausgeschaltet und das Netzkabel mit dem Kabel der Fernbedienung ausgesteckt sein.

Besonderheiten



SHIATSU

Shiatsu (Fingerdruck) ist eine in Japan entwickelte Form der Körpertherapie. Die Massage-technik besteht aus sanften, rhythmischen, tiefer wirkenden Dehnungen und Rotationen. Shiatsu hat das Ziel einzelne Punkte am Körper zu stimulieren und die Muskulatur zu mobilisieren.



2D MASSAGE

Der 2D Massagemechanismus gestattet dem Massagesessel die Vermessung Ihres Rückens und ist auch in der Lage die genaue Position der Abschnitte Ihrer Wirbelsäule zu erkennen.



KNETEN

Haut und Muskulatur werden entweder zwischen Daumen und Zeigefinger oder mit beiden Händen gefasst und geknetet. Diese Massage-technik wird vor allem zum Lösen von Verspannungen verwendet.



FLATTERN

Durch leichtes Klopfen mit der hohlen Hand wird die Durchblutung der Muskulatur und die Straffung des Bindegewebes gefördert, gleichzeitig Verspannungen gemindert.



KLOPFEN

Mit der Handkante, der flachen Hand oder der Faust werden kurze, klopfende Bewegungen ausgeführt. Dadurch wird die Durchblutung gefördert und die angespannte Muskulatur gelockert. Wird das Tapping auf Höhe der Lunge durchgeführt, kann die Schleimlösung in der Lunge verbessert werden.



KNETEN & FLATTERN

Eine Massagekombination aus Kneading und Flapping.



ROLLEN

Das Rolling ist eine angenehme Abwechslung zwischen Spannung und Lösung der Muskulatur und wirkt daher besonders beruhigend und entspannend. Diese Technik wird häufig zum Abschluss der Massage, zur Entspannung der Muskulatur und zur Erholung angewendet.

Besonderheiten



CARBON WÄRME

Durch die tiefenwirksame Carbon Infrarotwärme werden die Blutgefäße erweitert, der Blutdurchfluss steigt an und der Muskeltonus reduziert sich. Darüber hinaus übt sie eine äußerst wohltuende Wirkung auf die Nervenzellen aus, welche für die Meldung von Schmerz an das Gehirn verantwortlich sind.



GUA SHA

Das Schaben mit leichtem Druck öffnet die oberflächlichen Blutgefäße und regt die Durchblutung an. GuaSha wird gerne in Kombination mit Akupressur angewendet, um über die „Shu Punkte“ zusätzliche Reize auszulösen, welche eine besonders wohltuende Wirkung haben.



LUFTDRUCK

Auf- und abschwellige Airbags bewirken eine pumpende Bewegung, welche natürliche Muskelreflexe erzeugt. Besonders wohltuend auch im Waden- und Fußbereich.



BLUETOOTH

Kabellose Datenübertragung.



BRAINTRONICS®

Die braintronics® Technologie synchronisiert mittels Audiostimulation Ihre Gehirnwellen. In Kombination mit einem speziell entwickelten Massageprogramm entspannt Ihr stressgeplagter Körper.



L-FORM

Eine tief greifende Ganzkörpermassage vom Nacken bis hinunter zum Gesäß.



S-LINIE

Bei diesem Automatikprogramm massieren besonders körpernahe Massageköpfe den gesamten Rücken bis hin zum Gesäß. Die S-förmige Mechanik ist der natürlichen Anatomie der Wirbelsäule nachempfunden.

Besonderheiten



PLATZSPAREND

Für die Liegepositionen fährt der Massagesessel nach vorne und benötigt daher einen sehr geringen Wandabstand. Platzsparend und komfortabel!



SCHWERELOS POSITION

Sie begeben sich in eine für Astronauten entwickelte Position mit „Schwerelos-Gefühl“.



AUTOMATIK

9 speziell entwickelte Ganzkörper-Automatikprogramme bieten eine breite Palette unterschiedlicher Massagetechniken an. Hierbei lässt sich wahlweise die Wärme-/Heating Funktion zuschalten.



SPEICHER

Mit der intelligenten Memory Funktion erinnert sich Ihr Massagesessel genau an Ihre Lieblingsmassage und startet direkt ohne den Scanvorgang. Mit den Tasten (M1 & M2) haben Sie die Möglichkeit zwei Programmabläufe zu speichern.

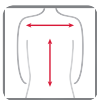

RÜCKEN BEREICH

Ein individuell auf jede Größe anwendbarer Massagebereich.



EINSTELLBARE FUSSTÜTZE

Die Fußstütze kann verlängert werden und passt sich somit jeder Körpergröße individuell an.



SCHNELLSTART

Mit der Schnellstart Bedienung in der Armlehne immer die wichtigsten Funktionen mit einem Griff steuern.



EINSTELLBARES KISSEN

Bei Bedarf kann das doppelte Kissen angebracht werden, um die Nacken- und Schultermassageintensität zu reduzieren.

Besonderheiten



LIEGEPOSITION

Die Verstellbarkeit von Rückenlehne und Fußstütze trägt zur persönlichen Wohlfühlposition des Körpers bei.



MASSAGEHÄNDE GEFÜHL

Die speziell entwickelten Massageköpfe ahmen hierbei die Bewegung der Hände des Masseurs nach. Sie können sich mit einem maximalen Streckwinkel von 41 Grad bis zu 6,5cm hervorstrecken und können wie eine Hand Hals-, Brust- und Lendenwirbel effektiv massieren.



SCHULTERBEREICH EINSTELLEN

Die Massageköpfe im Schulterbereich können nach oben oder unten bewegt werden.



LUFTINTENSITÄT

Die Intensivität der Airbag-Massage ist einstellbar.



LUFTBEREICH

Airbag-Massage für 3 Bereiche (ganzer Körper, Arme und Beine, unterer Körper).



TAILLENSTRECKUNG

Airbags im unteren Bereich des Rückens sorgen für eine sanfte Streckung der Taille und des Beckens. Wirkt ideal Verspannungen entgegen.



PUNKT

Die Massageköpfe können punktuell massieren.



GESCHWINDIGKEIT

Die Massage-Geschwindigkeit ist einstellbar.

Besonderheiten



WEITE

Der Abstand zwischen den beiden Massageköpfen ist einstellbar (eng, mittel und weit).



MUSIK

Zusätzlich entspannen und genießen mit der Musikfunktion.



AKUPRESSURPUNKTE

Entscheidende Akupressurpunkte werden massiert.



O² IONIZER

Die Umgebungsluft wird von Schadstoffen neutralisiert und lässt Sie während der Massage gereinigten Sauerstoff atmen.



USB-LADER

Während Sie sich entspannt massieren lassen, kann der integrierte USB-Anschluss z. B. Ihr Smartphone mit Strom versorgen.



YOGA

Gezielte Dehnungsmassage aktiviert Ihren Körper und hat eine belebende Wirkung auf den gesamten Organismus.



REFLEXZONEN

Fußreflexzonenmassage regeneriert die Fußmuskulatur und wirkt harmonisierend auf fast alle Körperorgane.

Störungssuche

STÖRUNG

- Bei Betrieb ertönt das Geräusch des Motors.
- Die Fernbedienung funktioniert nicht richtig
- Das Gerät stellt den Betrieb ein.
- Braintronics-Programme lassen sich nicht starten.

ERKLÄRUNG

- Es ist ein normales Betriebsgeräusch.
- Vergewissern Sie sich, dass der Netzstecker richtig in die Steckdose gesteckt und dass der Stromschalter angeschaltet wurde. Überprüfen Sie das Kabel der Fernbedienung.
- Nach Erreichen der voreingestellten Laufzeit oder nach zu langer Nutzungsdauer schaltet sich der Sessel automatisch ab. So wird die längere Lebensdauer des Sessels gesichert.
- Vergewissern Sie sich, dass die braintronics-App installiert und Ihr Konto aktiviert ist. Kontrollieren Sie außerdem, ob eine Bluetooth®-Verbindung zwischen Smartphone und Massagesessel besteht.

Lagerung | Pflege

- Wenn das Gerät längere Zeit nicht genutzt wird, dann sollte das Stromkabel aufgewickelt werden und das Gerät sollte in einer trockenen Umgebung aufbewahrt werden.
- Bewahren Sie das Gerät niemals bei hoher Temperatur oder in der Nähe von offenem Feuer auf, vermeiden Sie eine langfristige Aussetzung unter Sonnenlicht.
- Verwenden Sie bei der Reinigung bitte nur handelsübliche Kunstlederpflege. Reinigen Sie es zu keiner Zeit mit Verdünnern, Benzole oder Alkohole.
- Steht das Gerät auf einer ungeraden Fläche, dann rollen oder schieben Sie es nicht; heben Sie es, um es zu bewegen.
- Bitte machen Sie nach der Benutzung Pausen und benutzen Sie das Gerät nicht mehrere Male ohne Unterbrechung hintereinander.

Technische Daten

Maße:	aufrecht: 81 x 119 x 147 cm liegend: 81 x 92 x 176 cm
Gewicht:	96 kg
Spannung:	220-240V ~ 50/60Hz
Nennleistung:	150 W
Laufzeit:	20 Minuten
braintronics:	21 Minuten
Zertifikate:	



EU-Konformitätserklärung

Entspricht den europäischen Richtlinien EMC 2014/30/EU und LVD 2014/35/EU.

Gewährleistungsbestimmungen

Der Händler gewährt auf das umseitig beschriebene Produkt eine gesetzlich vorgeschriebene Gewährleistungszeit. Die Gewährleistung gilt ab dem Kaufdatum. Das Kaufdatum ist mit dem Kaufbeleg nachzuweisen. Der Händler wird die innerhalb Deutschlands erfassten Produkte, bei denen Fehler festgestellt wurden, kostenlos reparieren bzw. ersetzen. Hiervon nicht betroffen sind Verschleißteile wie z.B. Stoffabdeckungen. Voraussetzung dafür ist die Einsendung des fehlerhaften Gerätes mit Kaufbeleg vor Ablauf der Gewährleistungszeit.

Der Gewährleistungsanspruch entfällt, sofern nach Feststellung eines Fehlers, dieser z.B. durch äußere Einwirkung oder als Folge von Reparatur oder Änderung, die nicht vom Hersteller oder einem autorisierten Vertragshändler vorgenommen wurde, aufgetreten ist. Die Gewährleistung vom Händler beschränkt sich auf Reparatur bzw. Austausch des Produktes. Im Rahmen dieser Gewährleistung übernimmt der Hersteller bzw. Verkäufer keine weitergehende Haftung und ist nicht verantwortlich für Schäden, die durch die Missachtung der Bedienungsanleitung und/oder missbräuchliche Anwendung des Produktes entstanden sind.

Stellt sich bei Überprüfung des Produktes durch den Hersteller heraus, dass das Gewährleistungsverlangen einen nicht von der Gewährleistung erfassten Fehler betrifft oder dass die Gewährleistungsfrist abgelaufen ist, sind die Kosten der Überprüfung und Reparatur vom Kunden zu tragen.

Rechtlicher Hinweis: Sämtliche Inhalte sind keine Heilaussagen. Die Diagnose und Therapie von Erkrankungen und anderen körperlichen Störungen erfordert die Behandlung durch Ärzte/Ärztinnen, Heilpraktiker oder Therapeuten. Die Angaben sind ausschließlich informativ und sollen nicht als Ersatz für eine ärztliche Behandlung genutzt werden. Jeder Benutzer ist angehalten, durch sorgfältige Prüfung und gegebenenfalls nach Konsultation eines Spezialisten festzustellen, ob die Anwendungen im konkreten Fall förderlich sind. Jede Anwendung oder Therapie erfolgt auf eigene Gefahr des Benutzers. Wir distanzieren uns von jeglichen Heilaussagen oder Versprechen.

Casada International GmbH
Obermeiers Feld 3
33104 Paderborn, Germany
info@casada.com
www.casada.com

Copyright Bilder und Texte unterstehen dem Copyright von CASADA International GmbH und dürfen ohne ausdrückliche Bestätigung nicht weiterverwendet werden.
Copyright © 2021 CASADA International GmbH.
Alle Rechte vorbehalten.



< timetorelax

Since the company was founded back in the year 2000, the name CASADA has become synonymous with high-quality products in the wellness and fitness sector.

Today, CASADA products are available worldwide. Continuous development, unmistakable design and a strict focus on improving quality of life are just as much characteristic of CASADA products as reliable and top-class quality.

Congratulations!

By purchasing this massage chair you have demonstrated an awareness for your health.

So that you can benefit from the advantages of this device for a long time, we would ask that you read and observe the safety instructions carefully.

We very much hope you enjoy using your personal AlphaSonic II.

Table of Contents

Safety instructions	26
Contraindications	27
Equipment Functions	28
Remote control	29
Quick access remote control	29
Starting up	34
Specials	39
Troubleshooting	44
Storage Maintenance	44
Specifications	44
EU – Declaration of Conformity	45
Warranty conditions	45

Safety instructions



Please read the following instructions carefully before using your massage chair, to ensure that it functions properly and with optimal efficiency. Please retain these operating instructions for further use!

- The massage chair conforms to recognised technical principles and the latest safety regulations.
- The massage chair is equipped with heated sections. Persons who are sensitive to heat should take care when using the product. (ICE 60335-2-32)
- The massage chair does not require maintenance. Any possible repairs may only be carried out by authorised experts.
- Improper use and unauthorised repairs are not permitted for safety reasons and lead to loss of warranty.
- In order to avoid injury please do not stick your fingers between the massage rollers.
- Never touch the mains plug with wet hands.
- Do not allow the massage chair to come into contact with water, high temperatures or direct sunlight.
- Do not use the massage chair in an environment with high humidity levels e.g. in the bathroom.
- Do not use the massage chair in an area with insufficient space or in an area where the ventilation is covered and a supply of fresh air is not guaranteed.
- To avoid the danger of short-circuits, disconnect the massage chair from the power supply if it is not in use for a long period of time.
- Do not use any damaged cables, plugs or loose sockets.
- If cables/plugs are damaged, they must be replaced by the manufacturer, a service representative or by qualified personnel.
- In the case of malfunction, immediately disconnect the product from the mains.
- The company disclaims any liability for damage if the product is in use inappropriately or incorrectly.
- Do not exceed the daily recommended massage duration of 30 minutes in order to avoid excessive strain on the muscles and the nerves.
- To avoid damaging the massage chair, never use pointed or sharp objects.
- In order to reduce the danger of short circuits or fire, it is essential to use only sockets that fit the plug and to ensure that the plug is fully inserted into the socket.
- Disconnect the massage chair from the power supply after use and before cleaning.
- Do not allow children under 14 to clean or maintain the product without supervision.
- If an unexpected power failure occurs during use, immediately set the switch to the OFF position and disconnect the plug in order to avoid damage to the massage chair.
- Do not use the massage chair if the electric cables are wet or damaged.
- Children under the age of 14, people with disabilities and frail people must be supervised at all times when in the vicinity of the massage chair or when using the massage chair.
- Do not use the massage chair immediately after consuming a meal or when under the influence of alcohol.
- Only use the product for the purpose described in the operating instructions.
- Please only use accessories provided by the supplier.
- To prevent damage, please do not stand, sit or bounce on the footrest.
- To avoid damage or injury, do not try to sit on the armrests or backrest.
- Please clean your massage chair regularly and prevent foreign bodies from penetrating the crevices of the massage chair.
- Please do not pull directly on the mains cable.
- When adjusting the position of the footrest or the backrest, please ensure that there are no other objects underneath, in particular no children under the age of 14.
- The product is only intended for domestic use.
- If the flexible power cable becomes damaged, another flexible cable designated for the same purpose must be used or a suitable replacement cable must be purchased from the manufacturer or their service point.

Contraindications

If you are unsure whether you should use the massage chair, consult your doctor by all means.

- Use of the massage chair is prohibited during pregnancy or in the case of one or several of the following complaints: Recent injuries, thrombotic diseases, any kinds of inflammations and swellings, and cancer. If you are undergoing treatment for illnesses or conditions it is recommended that you consult with a doctor before getting a massage.
- Persons with physical, cognitive or mental impairments or persons lacking experience and knowledge should only use this chair under the supervision and guidance of persons responsible for their safety.
- In order to avoid any discomfort or danger when using the massage chair, we would ask the following people to consult a doctor before using the product:
 - Non-ambulant persons
 - Persons receiving medical treatment
 - Patients with back pain and persons with spinal problems / curvature of the spine.
 - Persons with pacemakers
- If you experience pain during the massage, stop using the product immediately.
- If you injure yourself whilst using the chair, seek immediate medical treatment.
- Please do not massage any reddened, swollen or inflamed areas of the skin.
- This massage chair is intended to be used only for home wellness massages and is not a medical massage device. It can therefore not be used as a substitute for specialist medical treatment.
- We recommended that you use the massage chair for 30 minutes on a daily basis. Individual areas of the body should be massaged for a maximum of 15 minutes at a time, as excessive massaging can otherwise be counter-productive.
- This product is not suitable for children under the age of 14.
- Children under the age of 14 must be supervised. Ensure that children do not play with the massage chair.

“BRAINTRONICS” CONTRAINDICATIONS

- Psychoses (e.g. Schizophrenia, bipolar disorder, endogenous depression)
- Personality disorders
- Epilepsy and similar seizure disorders
- Heart conditions
- Diseases of the central nervous system
- Thrombosis
- Endogenous depression
- ADHD (under-active)
- Recent heart attack or stroke
- Mental disability
- Addictions such as to drugs or alcohol or dependency on medication
- Regular intake of psychotropic drugs
- Pregnancy

NOTE: For ethical and legal reasons, braintronics should not be used on children and young people without the explicit permission of the legal representatives. Persons for whom meditation may conflict with religious beliefs should refrain from using the product.

Equipment | Functions

1. Pillow
2. Shoulder airbag
3. Quick access remote control
4. Forearm airbag
5. Seat cushion
6. Calves airbag
7. Foot airbag
8. Footrest
9. Backrest cushion
10. Decorative trim
11. Armrest
12. Side cover

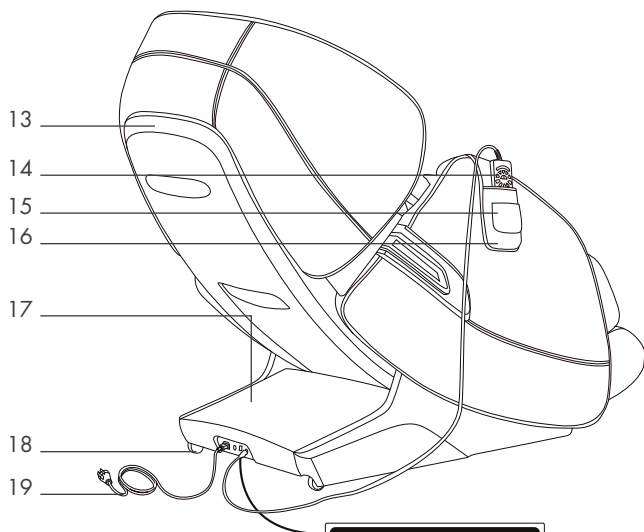
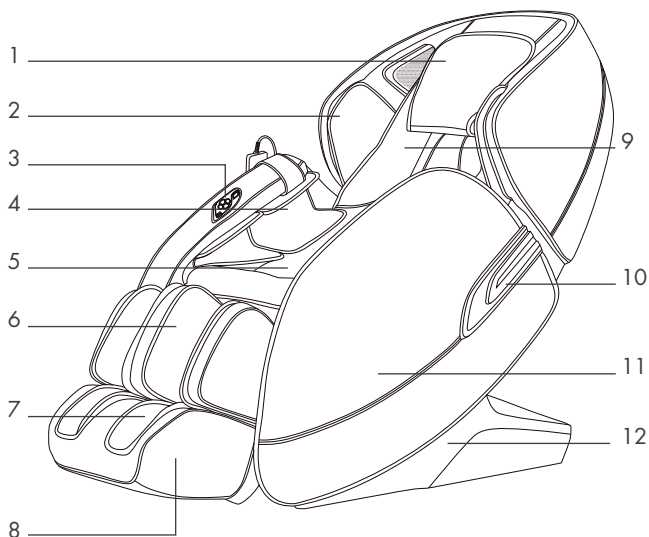

13. Back cover
14. Remote control
15. Pocket for mobile phone
16. Pocket for remote control
17. Safety cover
18. Rollers
19. Power cord and plug
20. Power cord connection
21. Fuse box
22. Power switch
23. Socket for remote control



20 21 22 23

Remote control

1. ON | OFF
2. Menu
3. Auto Programme
4. Manual setting
5. Move the footrest up/down
6. Weightless position
7. Pause
8. Back
9. Advanced setting
10. Move the backrest and footrest up/down

SCREEN SETTING

Shoulder height

Setting



Quick access remote control



Remote control

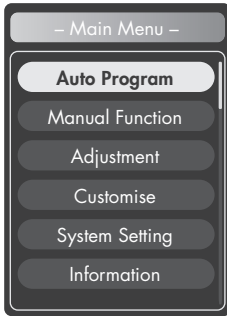

- Auto Program**
- Demo** Demo programme of all functions
 - Yoga** Targeted stretching massage activates your body and has a stimulating effect on your whole being.
 - Relax** Relaxation for muscles and bones promotes blood flow.
 - Ease ache** A deep massage of the acupuncture points which helps to relieve tense spots
 - Fatigue Recover** Penetrating massage techniques (pressure and kneading) provide relief for your joints. Ideal massage for strengthening and relieving your back and legs.
 - Full Air** All airbags and foot rollers are active
 - Neck | Shoulder** Massage programme focussing on the upper body
 - Back & Waist** Massage programme focussing on the lower body



- Manual Function**
- Message Mode**
 - Message Area**
 - Air**
 - More**
- Message Mode**
- Stop** Stop all massage functions.
 - Knead OFF** Massage technique to relieve tension with 3-stage adjustable and speed.
 - Flap OFF** 3 adjustable settings for speed and width.
 - Knead & Flap OFF** Combination of kneading and tapping. 3 adjustable speed settings.
 - Shiatsu OFF** Shiatsu stimulates specific parts of the body and mobilises the muscles. 3 adjustable settings for speed and width.
 - Knock OFF** Tapping massage facilitates blood flow and relaxes tense muscles. 3 adjustable settings for speed and width.

Remote control

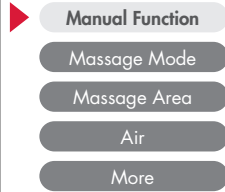
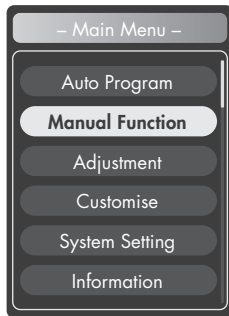

- Massage at a fixed point
- Partial massage in a certain area of the body
- Massage in the upper body area
- Partial massage in the upper back area
- Partial massage in the lower back area
- If no other massage mode is activated, the Rolling function can be selected.

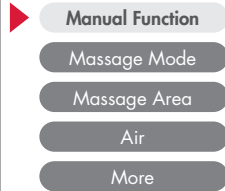

- Air**
 - Air OFF
 - Full Air
 - Arms Air
 - Feet Air
- Airbag massage for 3 areas (whole body/arms/legs)

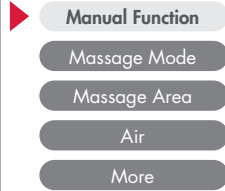
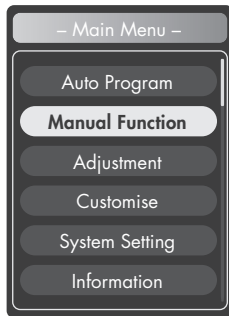

- More**
- Back Heating** Infra-red back warmer requires around 5 minutes after selecting a setting to warm up fully.
- Foot Roller** Foot roller ON | OFF
- Anion Function** **O2 IONISER** The surrounding air is cleared of pollutants, which allows you to breathe in purified oxygen during the massage.

Remote control

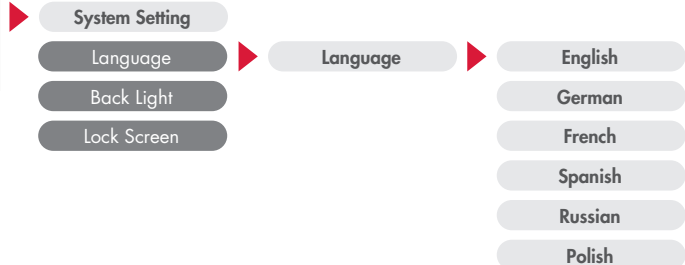
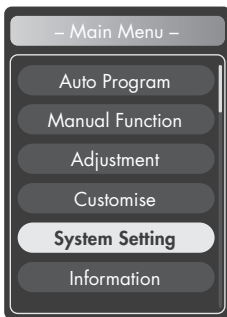
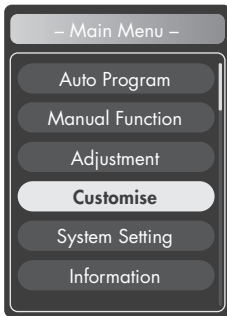
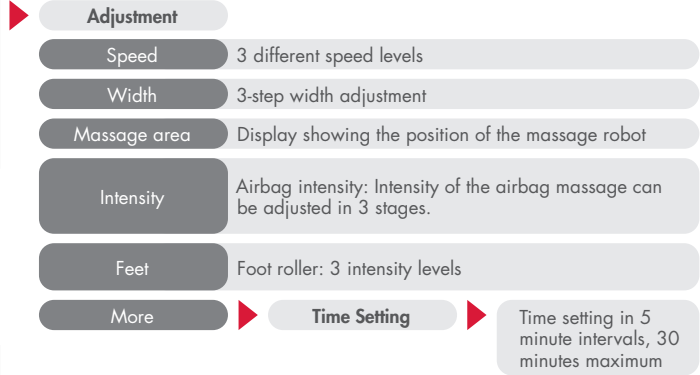

Remote control

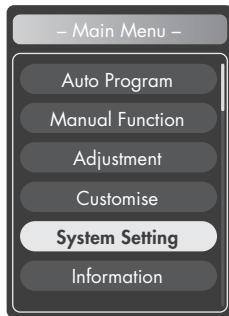

- ▶ System Setting
- Language
- Back Light

Lock Screen

Standby lock screen
Settings options:

- 15 seconds
- 30 seconds
- 1 minute
- 2 minutes
- 3 minutes
- Never

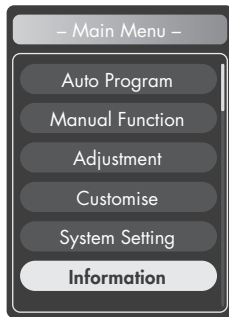

- ▶ Information
- Serial No. This is where you will find your chair's serial number.

Starting up

1 – ATTACHING THE SIDE PARTS

- a) First locate the connector and the air hose, which can be found on the side of the seat part (Illustration 1).
- b) After feeding the connector and the air hose through the metal device, link each connection with its counterpart on the armrest. Please ensure when plugging in the cables that you always plug in the same colours together! (Illustration 2 & Illustration 3).

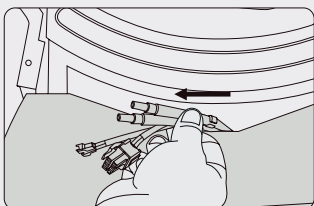

Illustration 1

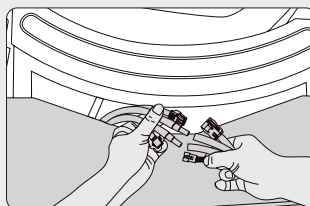

Illustration 2

- c) Once you have joined the connections together, wrap the connections in the dust cover that is attached to the armrest under the connections. Feed the protruding cables back into the seat part. Be careful that the plug-in connectors and the air hose do not bend or jam. (Illustration 4)

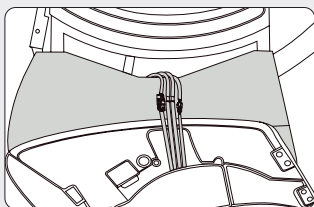

Illustration 3

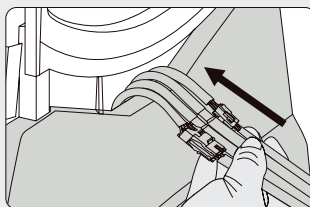

Illustration 4

- d) Position the rear of the side part so that it overlaps with the holes on the seat and secure it using the 2 screws that are included in the delivery. (Illustration 5)
- e) Then take the decorative screen and clip it into the slot above the screws. Please note that the screens are marked with left and right on the inside. (Illustration 6)

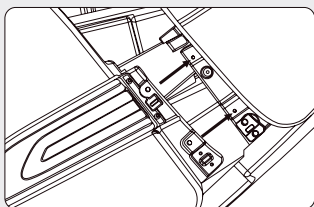

Illustration 5

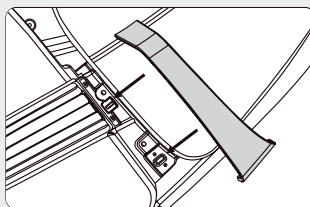

Illustration 6

Starting up

Now secure both side parts to the front of the seat. Two screws are required for this on both sides. Position the mounting bracket of the side part with the two holes towards the front of the seat part, overlapping with the mounting piece and tighten the screws firmly. Ensure that the hook on the side part is hooked onto the connecting piece of the seat part before tightening the screws (Illustration 7, Illustration 8 & Illustration 9).

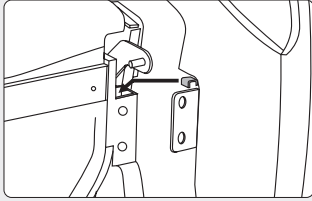

Illustration 7

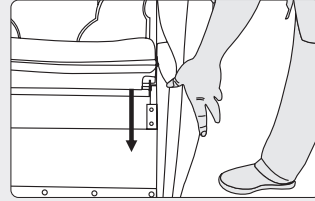

Illustration 8

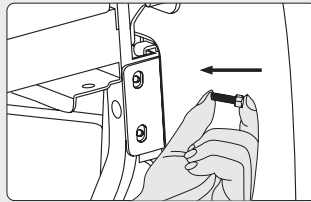

Illustration 9

Repeat these steps on the other side.

2 – ATTACHING THE FOOTREST

- First attach the rotating shaft to the fixed axle. Ensure that the R-bolts are the correct way round (Illustration 1).
- Once the fixed axle is aligned and combined (Illustration 2), join the pieces together.

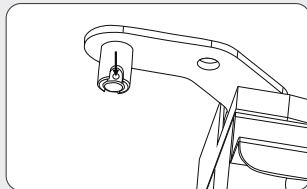

Illustration 1

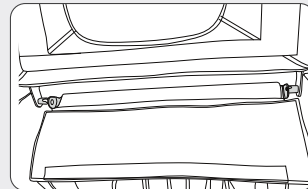

Illustration 2

Starting up

c) Tighten the R-bolts on the other side of the footrest as shown in Illustration 3.

d) Assembly complete (Illustration 4)

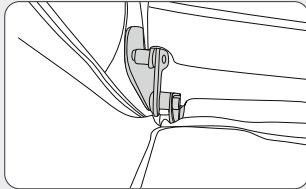

Illustration 3

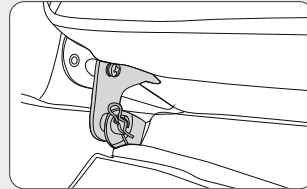

Illustration 4

NOTE

- To avoid injuries and damage to the product, the footrest should not be lifted from the outside or pressed down. (Illustration 1)
- In order to avoid sitting in an uncomfortable position, make sure that the massage mechanism has not stopped in an upright position in the seat cushion. Fig 2:

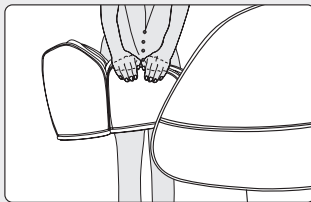

Illustration 1

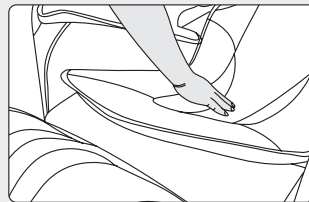
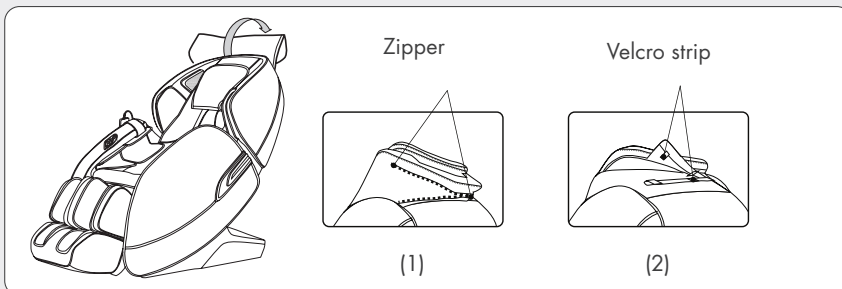

Illustration 2

3 – FITTING AND USING THE HEAD AND BACKREST CUSHION

Please connect the backrest cushion as shown in (Illustration 1) using the practical zipper on the massage chair. Please fasten the pillow using the Velcro strips on the upper part of the back cushion (Illustration 2). To clean the backrest cushion, you can easily separate it from the chair by pulling the zipper. We would strongly advise that you do not use the massage chair without the backrest cushion.



Starting up

4 – FLOOR PROTECTION

In order to prevent excessive wear and tear of your floor covering due to the heavy weight of the massage chair, we recommend placing carpet or similar underneath the chair.

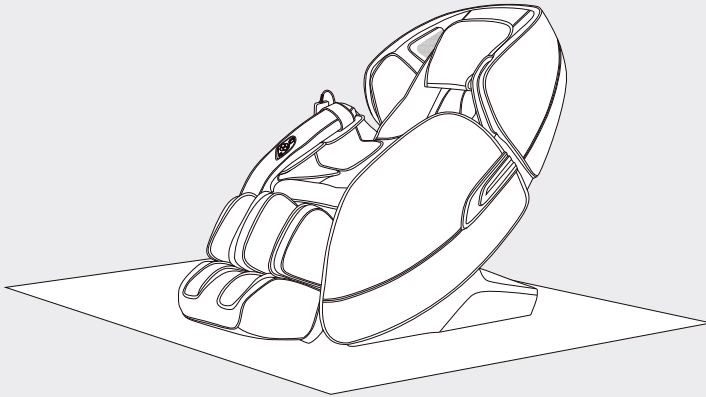

NOTE

The massage chair should not be pushed over uneven or delicate floor surfaces, but should be carried by at least 2 people. To do this, lift the chair using the handle on the back section and the footrest. This way the footrest is completely folded up.

5 – SWITCHING ON THE POWER SUPPLY



Connection procedure

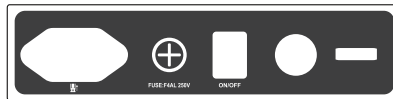

Electrical power switch

Starting up

6 – FINISH MASSAGE

- Pressing the power button during a massage stops all massage functions, and both the backrest and the footrest return to their original position.
- Unplug the massage chair once you have finished using it.



Switch position and power supply



Connection procedures

7 – TRANSPORTATION

Ensure that all cables are far from the ground. Slide the seat on the backrest to the desired position and carefully set it upright again.

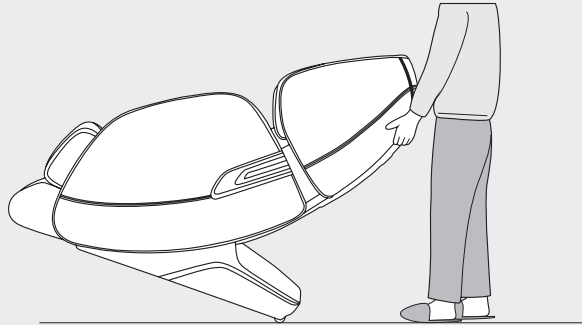

NOTE

Before transportation the electric power supply must be switched off and the power cable with the remote control cable must be disconnected.

Specials



SHIATSU

Shiatsu (finger press) is a form of body therapy originating in Japan. The massage technique consists of soft, rhythmic, far-reaching stretches and rotations. The aim of Shiatsu is to simulate individual parts of the body and to mobilise the muscles.



2D MASSAGE

The intelligent 2D massage mechanism allows the massage chair to measure your back to determine a more exact position of the sections of the spine.



KNEADING

Skin and muscles are either clasped and kneaded between the thumb and the index finger or with both hands. This massage technique is used in particular to ease tension.



FLAP

Circulation in the muscles is stimulated and the tendons are encouraged to stretch by means of light tapping with a cupped hand, which also reduces tension at the same time.



TAPPING

Short, tapping movements are performed with the edge of the hand, the palm or the fist. This promotes blood circulation in the skin and softens tense muscles. If tapping is performed at lung height, this can improve the release of mucus in the lung.



KNEAD & FLAP

A massage combination of kneading and flapping.



ROLLING

Pleasant alternation between relaxation and releasing the muscles – also perfectly suited for a final massage, for relaxation and recovery of the muscles.



CARBON HEATING

Deeply penetrating Carbon infrared heat, blood vessels expand, the blood flow increases and the muscle tone is reduced. In addition, it carries out a highly beneficial effect on nerve cells, which are responsible for reporting pain to the brain.

Specials



GUA SHA

The scraping technique of -GuaSha- with gentle pressure opens up superficial blood vessels and stimulates blood circulation. GuaSha is often applied in combination with acupressure 'shu points' for additional stimulation of the whole body for an extra soothing massage experience.



AIR COMPRESSION

Rising and receding airbags have a pumping motion which produces natural muscle reflexes. This is particularly beneficial in the calf and foot area.



BLUETOOTH

Wireless data transmission.



BRAINTRONICS®

Braintronics® technology synchronises your brainwaves through audio stimulation. Combined with a specially developed massage programme your stress-ridden body will be able to relax.



L-SHAPE

You can expect a profound full body massage from the neck down to the buttocks.



S-LINE

With this automatic program the massage heads are working very close to your body, they massage the whole back down to your buttocks. The S-shaped mechanic is constructed after the natural anatomy of the spine.



ZERO SPACE

For the lying-position the massage chair moves forward and therefore requires very little distance to the wall behind. Space saving and comfortable!



ZERO GRAVITY

You put yourself in the position of an astronaut – that "weightless feeling".

Specials



AUTOMATIC

9 specifically developed automatic programmes for the whole body, which offer a big range of different massage techniques. Additionally you can also turn on the heating function, if you'd like.



MEMORY

Using the intelligent memory function the massage chair remembers your favourite massage exactly and begins immediately without a scan. You have the opportunity to save two programmes with different buttons (M1 & M2).



BACK AREA

An individual applicable to any size massage area.



ADJUSTABLE FOOTREST

The footrest can be extended, this way it is adaptable to different body sizes.



QUICK START

With one touch the quick start buttons in your armrest allow you to control the most important functions.



ADJUSTABLE PILLOW

If necessary, the double cushion can be placed to reduce the neck and shoulder massage intensity.



RECLINING POSITION

The adjustability of the backrest and footrest contributes to personal well-being of the body position.

Specials



HUMAN HANDS FEELING

Specially designed massage heads imitate the hand motion of a professional masseur. The maximum stretch space is 6,5 cm, and the maximum stretch angle is 41 degrees, so the mechanical hands can do effective massage to human cervical vertebra thoracic vertebra and lumbar vertebra.



ADJUST SHOULDER

The massage heads can be moved upward or downward to a suitable position in the shoulder area.



AIR INTENSITY

Adjustable airbag massage intensity.



AIR AREA

Three air pressure modes (full body, arm and leg / lower body).



WAIST STRETCH

Airbags in the lower area of the back ensure gentle stretching of the pelvis. Effectively counteracts tensions.



SPOT

The massage heads can massage a particular spot.



SPEED

Massage speed is adjustable.



WIDTH

The distance between the both massage heads can be set (narrow, medium and wide).

Specials



MUSIC

Further relaxation and fun with the music function.



ACUPRESSURE POINTS

Key acupressure points are massaged.



O2 IONIZER

Polluted air around you will be neutralized and you will breathe purified oxygen during your massage.



USB-CHARGER

While you relax, the integrated USB port can supply, for example, your phone with power.



YOGA

Targeted stretch massages activate the body and have an invigorating effect on the whole of the body.



REFLEXOLOGY

Reflexology regenerates foot muscles and has a harmonizing effect on almost all organs inside your body.

Troubleshooting

FAULT	EXPLANATION
<ul style="list-style-type: none"> • The noise of the engine is audible during use. 	<ul style="list-style-type: none"> • This is a normal operating noise.
<ul style="list-style-type: none"> • The remote control does not work properly. 	<ul style="list-style-type: none"> • Ensure that the mains plug is properly inserted into the socket and that the power switch is switched on. Please check the cable of the remote control.
<ul style="list-style-type: none"> • The device stops operating. 	<ul style="list-style-type: none"> • The chair switches itself off automatically once the pre-set runtime has been reached or after excessive usage. This ensures the chair has a long operational life.
<ul style="list-style-type: none"> • The braintronics programmes won't start. 	<ul style="list-style-type: none"> • Make sure that the braintronics app is installed and that your account is activated. In addition, please check whether the Bluetooth® connection between your smartphone and the massagechair persists.

Storage | Maintenance

- If the device is not used for a longer period of time, the power cable should be wound up and the device should be stored in a dry environment.
- Never store the device at high temperatures or in proximity to open fire. Avoid prolonged exposure to sunlight.
- Please only use commercially-available artificial leather care products for cleaning. Do not clean it with thinner, benzene, or alcohol at any time.
- If the device is on an uneven surface, do not roll or push it; lift it up in order to move it.
- Please take breaks after each use and do not use the device a number of items without pauses.

Specifications

Dimensions:	upright: 81 x 119 x 147 cm reclining: 81 x 92 x 176 cm
Weight:	96 kg
Voltage:	220-240V ~ 50/60Hz
Nominal power:	150 W
Runtime:	20 minutes
braintronics:	21 minutes
Certificates:	



EU-Declaration of conformity

Complies with European Regulatory Standards EMC 2014/30/EU and LVD 2014/35/EU.

Warranty conditions

The retailer guarantees a statutory period of warranty for the product described on the reverse. Warranty is valid from the date of purchase. The purchase date must be documented with proof of purchase. The retailer will repair or replace defective products registered within Germany free of charge. This does not include parts subject to wear such as fabric covers. This requires the defect device to be sent in with proof of purchase before expiration of the warranty period.

The warranty is void if a defect occurred e.g. due to outside influences or as a result of a repair or modification not performed by the manufacturer or an authorised dealer. The retailer warranty is limited to product repair or replacement. Under this warranty, the manufacturer or the retailer shall have no further liability and is not responsible for damages due to failure to observe the instructions for use and/or improper use of the product.

If after examining the product, the manufacturer determines the warranty claim is not for a defect covered by the warranty or that the warranty period has expired, the customer is responsible for the costs of the inspection and repair.

Legal notice: None of the contents have any healing value. The diagnosis of and therapy for illnesses and other physical disorders requires treatment by a doctor, alternative practitioner or therapist. The statements are exclusively informative and should not be used as a replacement for medical treatment. Every user is instructed to carefully assess their situation and, where necessary, consult a doctor to determine whether using the product is encouraged in their own unique case. Every use or therapy is undertaken at the user's own risk. We dissociate ourselves from any healing properties or commitments.

Casada International GmbH
Obermeiers Feld 3
33104 Paderborn, Germany
info@casada.com
www.casada.com

Copyright Images and text are subject to the copyright of CASADA International GmbH and may not be used without express consent.
Copyright © 2021 CASADA International GmbH.
All rights reserved





< timetorelax

Depuis sa création, en 2000, le nom de CASADA est reconnu pour ses produits de grande qualité dans le domaine du bien-être et de la remise en forme.

Aujourd'hui, les appareils CASADA sont disponibles dans le monde entier. Un développement continu à la pointe de l'innovation, un design unique et un objectif unique d'amélioration de la qualité de vie, forment les caractéristiques des produits CASADA, au même titre que leur fiabilité et leur qualité exceptionnelle.

Félicitations !

Avec l'acquisition de ce fauteuil massant, vous venez de prouver que vous prenez soin de votre santé.

Afin que vous puissiez profiter aussi longtemps que possible des avantages que propose cet appareil, nous vous prions de bien vouloir lire et respecter attentivement les consignes de sécurité.

Nous vous souhaitons beaucoup de plaisir avec votre AlphaSonic II personnel.

Table des matières

Consignes de sécurité	48
Contre-indications.....	49
Équipement Fonctions	50
Télécommande	51
Accès rapide télécommande	51
Mise en service	56
Particularités.....	61
Recherche de panne	66
Stockage entretien	66
Caractéristiques techniques.....	66
Déclaration de conformité–UE	67
Conditions de garantie.....	67

Consignes de sécurité



Avant de mettre en route votre fauteuil massant, veuillez lire très attentivement les instructions suivantes afin de garantir une utilisation optimale du produit et obtenir ainsi les meilleurs résultats possible. Veuillez conserver soigneusement ce manuel d'utilisation !

- Ce fauteuil massant est conforme aux standards techniques et aux normes de sécurité actuels.
- Le fauteuil massant dispose de parties chauffantes. Les personnes qui sont sensibles au chaud sont particulièrement invitées à être prudentes lors de l'utilisation du produit. (ICE 60335-2-32)
- Le fauteuil massant ne demande aucun entretien particulier. Seul un personnel qualifié est autorisé à effectuer d'éventuelles réparations.
- Pour des raisons de sécurité, une utilisation inappropriée de l'appareil, ainsi que des réparations non conformes, conduisent à la nullité de la garantie.
- Afin d'éviter tout accident, ne glissez jamais vos doigts entre les rouleaux de massage.
- Ne jamais toucher la fiche d'alimentation avec les mains mouillées.
- Évitez de mettre l'appareil en contact avec de l'eau ainsi que de l'exposer à des températures élevées ou directement aux rayons du soleil.
- Ne pas utiliser le fauteuil massant dans un environnement avec un taux d'humidité élevé tel qu'une salle de bain.
- Veuillez ne pas utiliser le fauteuil massant s'il se trouve dans une position où les ventilateurs sont bloqués et qu'une entrée d'air frais ne peut donc pas être assurée.
- Si vous restez longtemps sans utiliser le fauteuil massant, veuillez débrancher le cordon d'alimentation afin d'éviter tout danger de court-circuit.
- Ne pas utiliser de fiches, de câbles ou de douilles endommagés.
- Si la fiche ou le câble sont endommagés, ils doivent être remplacés par le fabricant, un agent du service clientèle ou un personnel qualifié.
- En cas de dysfonctionnement, veuillez éteindre et débrancher immédiatement l'appareil du secteur.
- Dans le cas d'une utilisation détournée ou inappropriée, aucune réparation ne sera prise en charge.
- Pour éviter toute fatigue excessive au niveau des muscles et des nerfs, il est recommandé de ne pas dépasser les 30 minutes de massage quotidiennes recommandées.
- Afin d'éviter tout dommage à votre fauteuil massant, ne jamais utiliser d'objets pointus ou tranchants.
- Afin d'éviter tout danger de court-circuit ou d'incendie, vous devez impérativement placer la fiche d'alimentation dans une prise adéquate et sécurisée, et vérifier que la fiche est bien insérée dans la prise.
- Débranchez absolument votre fauteuil massant après utilisation, et avant de le nettoyer.
- Le nettoyage et l'entretien ne doivent pas être confiés à des enfants de moins de 14 ans sans surveillance.
- En cas de panne de courant inopinée lorsque vous utilisez l'appareil, veuillez positionner l'interrupteur sur OFF et débrancher l'appareil, afin d'éviter tout dommage au fauteuil massant.
- Ne pas faire fonctionner le fauteuil massant dans un environnement humide ou avec des câbles électriques endommagés.
- Lorsque des enfants de moins de 14 ans, des personnes souffrant d'un handicap ou des personnes plus fragiles se trouvent près du fauteuil massant ou l'utilisent, il est absolument nécessaire de les surveiller.
- Ne pas utiliser le fauteuil massant directement après un repas ou sous l'influence de l'alcool.
- Veuillez vous limiter aux conditions d'utilisation décrites dans le manuel.
- Veuillez utiliser uniquement des accessoires du fournisseur.
- Veuillez ne pas vous mettre debout, vous asseoir ou sauter sur le repose-pieds afin d'éviter tout dommage.
- Afin d'éviter d'endommager le fauteuil ou de vous blesser, veuillez ne pas vous asseoir sur les accoudoirs ou le dossier.
- Veuillez nettoyer votre fauteuil massant régulièrement afin d'éviter le développement de corps étrangers dans les fentes de l'appareil.
- Évitez de tirer sur le câble d'alimentation de votre fauteuil massant.
- Lorsque vous réglez votre repose-pied ou votre dossier, vérifiez qu'il n'y a rien en dessous, et notamment pas d'enfant de moins de 14 ans.
- Le produit est exclusivement destiné à une utilisation privée.
- En cas de dommage au niveau du câble électrique flexible, il faut utiliser un câble prévu à cet effet, faire appel au fabricant ou se rendre à l'un des points de maintenance afin de procéder au remplacement du câble électrique flexible prévu à cet effet.

Contre-indications

Si vous n'êtes pas sûr de pouvoir utiliser le fauteuil massant, nous vous recommandons vivement de consulter votre médecin.

- Tout massage est contre-indiqué chez la femme enceinte, ainsi que chez les personnes présentant les troubles mentionnés ci-dessous : blessures récentes, troubles thrombotiques, inflammations et gonflements de toutes sortes, ainsi que les cancers. Si vous suivez un traitement contre des troubles et/ou des douleurs quelconques, il est recommandé d'en parler avec votre médecin traitant avant d'utiliser l'appareil.
- Les personnes qui souffrent de troubles physiques, perceptifs, ou psychologiques, ou encore les personnes en manque d'expérience et de connaissances – peuvent utiliser le fauteuil massant uniquement sous surveillance de la personne responsable de leur sécurité.
- Afin d'éviter tout désagrément et risque liés à l'utilisation du fauteuil massant, nous invitons les personnes suivantes à consulter leur médecin avant d'utiliser l'appareil :
 - Les personnes alitées
 - Les personnes qui suivent un traitement médical
 - Les personnes qui souffrent de maux de dos, de problèmes ou de malformations de la colonne vertébrale
 - Les personnes portant un stimulateur cardiaque
- En cas de sensation douloureuse durant le massage, veuillez arrêter immédiatement d'utiliser l'appareil.
- En cas de blessures causées lors de l'utilisation de l'appareil, veuillez vous rendre immédiatement chez le médecin.
- Veuillez ne pas masser des zones cutanées enflées, rougies, ou irritées.
- Ce fauteuil massant sert uniquement d'outil de massage bien-être à la maison, il ne s'agit pas d'un produit médical et il ne peut donc pas remplacer un traitement thérapeutique.
- Nous vous conseillons une utilisation quotidienne d'une durée de 30 minutes. Limitez-vous à 15 min maximum sur une même zone de votre corps, sinon le massage pourrait avoir l'effet contraire de celui souhaité.
- Ce produit ne convient pas aux enfants de moins de 14 ans.
- Ne laissez pas les enfants de moins de 14 ans sans surveillance. Veuillez à ce que les enfants ne jouent pas avec le fauteuil massant.

CONTRE-INDICATIONS « BRAINTRONICS »

- Psychoses (par ex. schizophrénie, trouble bipolaire, dépression endogène)
- Troubles de la personnalité
- Épilepsie et crises similaires
- Maladies cardiaques
- Maladies du système nerveux central
- Thrombose
- Dépression endogène
- TDA (déficit de l'attention)
- Infarctus du myocarde ou AVC récent
- Handicap mental
- Addiction aux drogues, à l'alcool et dépendance aux médicaments
- Prise régulière de psychotropes
- Grossesse

REMARQUE: Pour des raisons éthiques et juridiques, braintronics ne doit pas être utilisé par les enfants et adolescents sans autorisation expresse de leur représentant légal. Les personnes susceptibles de ressentir un malaise en raison d'un traitement médical doivent renoncer à utiliser l'appareil.

Équipement | Fonctions

1. Coussin de tête
2. Coussin d'air épaule
3. Accès rapide télécommande
4. Coussin d'air avant-bras
5. Coussin d'assise
6. Coussin d'air mollet
7. Coussin d'air pied
8. Zone pour les pieds
9. Coussin de dos
10. Bague décorative
11. Accoudoirs
12. Revêtement latéral

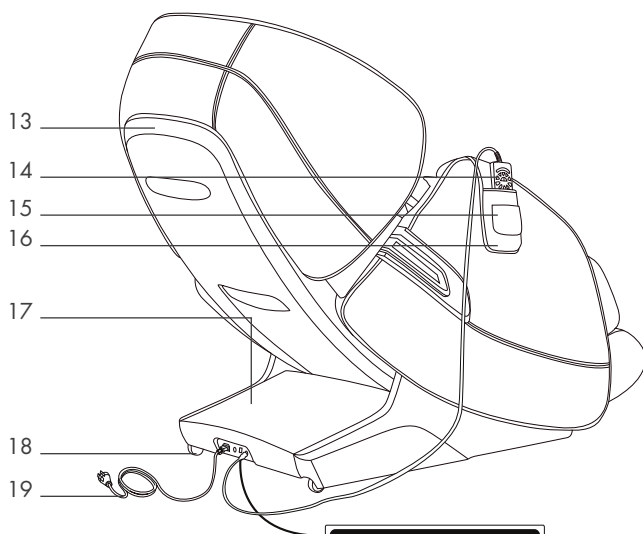
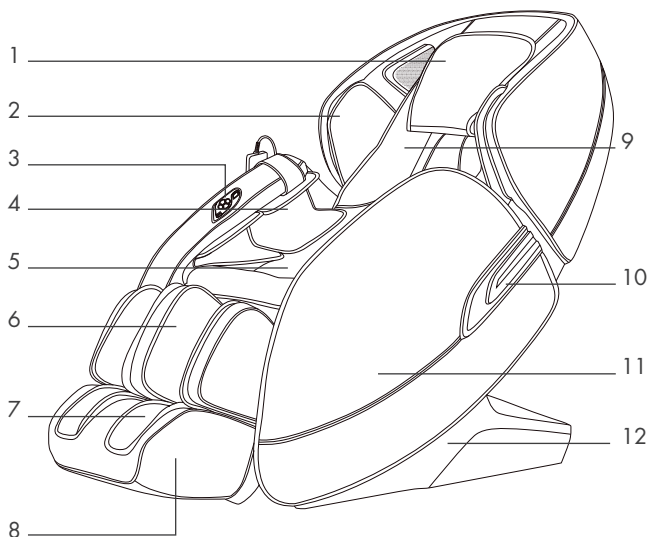

13. Revêtement dorsal
14. Télécommande
15. Housse pour téléphone portable
16. Housse pour télécommande
17. Revêtement de sécurité
18. Roulettes de transport
19. Câble et prise d'alimentation
20. Connexion du cordon d'alimentation
21. Boîte à fusibles
22. Interrupteur Power
23. Douille pour télécommande



20 21 22 23

Télécommande

1. ON | OFF
2. Menu
3. Programmes Auto
4. Réglage manuel
5. Mouvement du repose-pied vers le haut/vers le bas
6. Position en apesanteur
7. Pause
8. Retour
9. Réglage avancé
10. Mouvement du dossier vers le haut/vers le bas

RÉGLAGE DE L'ÉCRAN

Hauteur des épaules

Réglage



Accès rapide télécommande



Télécommande



Programme auto

Démo	Programme démo de toutes les fonctions
Yoga	Le massage ciblé avec son action d'extension stimule votre corps et apporte un effet régénérant à l'ensemble de votre organisme.
Relax	La relaxation des muscles et des os favorise la circulation sanguine.
Courbature légère	Un massage profond des points d'acupuncture soulage les zones contractées.
Récupération de fatigue	Les techniques de massage en profondeur (pression & pétrissage) soulagent vos articulations. Un massage idéal pour renforcer et soulager votre dos et vos jambes.
Full Air	Tous les coussins d'air et les rouleaux des pieds sont actifs
Cou Épaules	Programme de massage centré sur le haut du corps
Dos & taille	Programme de massage centré sur le bas du corps



Fonction manuelle

Mode massage	Mode Massage	
Zone de massage		
Air		
Plus		
	Stop	Arrêt de toutes les fonctions de massage
	Pétrissage OFF	Technique de massage pour détendre les zones contractées avec 3 vitesses disponibles.
	Frapper OFF	3 vitesses et largeurs possibles.
	Pétrissage & Frapper OFF	Combinaison pétrissage et vibration. 3 vitesses possibles.
	Shiatsu OFF	Le shiatsu stimule certains points du corps et mobilise la musculature. 3 vitesses et largeurs possibles.
	Tapotement OFF	Le massage par tapotement favorise la circulation sanguine et détend les muscles contractés. 3 vitesses et largeurs possibles.

Télécommande



- Massage à un endroit prédéterminé
- Massage partiel sur une zone précise du corps
- Massage sur tout le corps
- Massage partiel sur le haut du dos
- Massage partiel sur le bas du dos
- Si aucun autre mode de massage n'est activé ici, la fonction « Rolling » peut être sélectionnée.

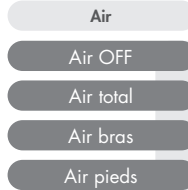

Massage à l'aide de coussins d'air pour 3 zones (tout le corps / bras / jambes)



La chaleur infrarouge dans le dos nécessite environ 5 min. pour être à température.

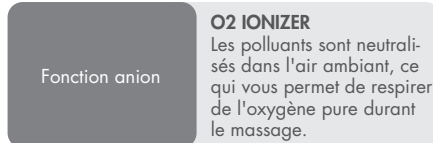
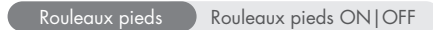

Les polluants sont neutralisés dans l'air ambiant, ce qui vous permet de respirer de l'oxygène pure durant le massage.

Télécommande

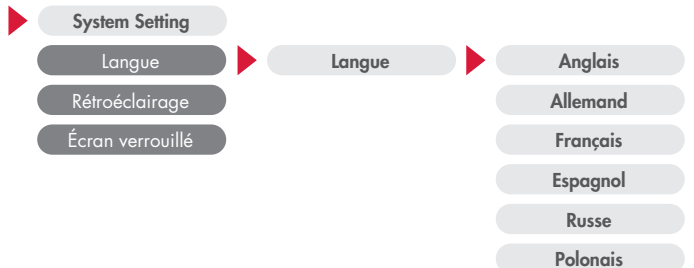
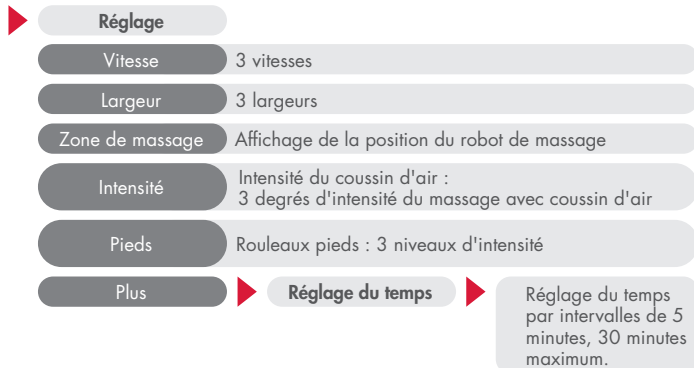

Télécommande



System Setting

Langue

Rétroéclairage

Écran verrouillé

Écran de verrouillage veille.
Possibilités de réglage

- 15 secondes
- 30 secondes
- 1 minute
- 2 minutes
- 3 minutes
- Jamais



Information

N° de série

Ici se trouve le numéro de série de votre fauteuil.

Mise en service

1 – MISE EN PLACE DES PARTIES LATÉRALES

- a) Prenez tout d'abord le connecteur et le tuyau à air se trouvant sur le côté de l'assise (Image 1).
- b) Après avoir passé le connecteur et le tuyau à air au travers du dispositif métallique, reliez à présent chaque raccord à la pièce complémentaire de l'accodoir. Lors du branchement des câbles, veillez à relier les couleurs identiques ensemble ! (Image 2 & Image 3).

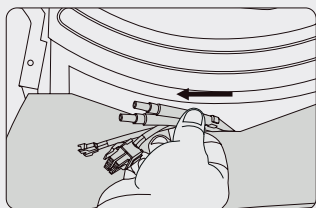

Image 1

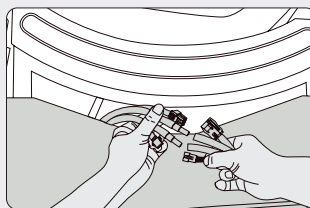

Image 2

- c) Après avoir relié les raccords ensemble, recouvrez les connexions avec l'enveloppe en tissu présente sur l'accodoir sous les connexions. Ré-introduisez les dépassements des raccords dans l'assise. Procédez avec précaution afin que les connexions enfichables et le tuyau à air ne soient pas pliés ou coincés. (Image 4)

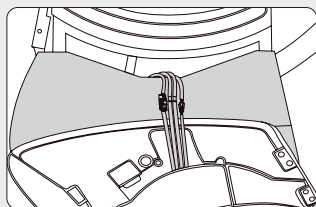

Image 3

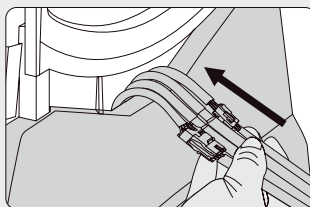

Image 4

- d) Positionnez la partie arrière de l'assise de manière à ce qu'elle recouvre les trous du fauteuil et fixez l'assise respectivement à droite et à gauche à l'aide des 2 vis fournies. (Image 5)
- e) Prenez ensuite le cache décoratif et clipsez-le dans l'ouverture située au dessus des vis. Faites attention au marquage droite et gauche sur la face arrière des caches. (Image 6)

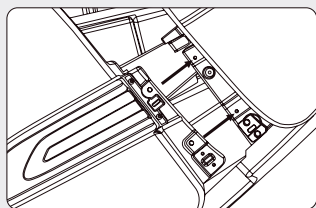

Image 5

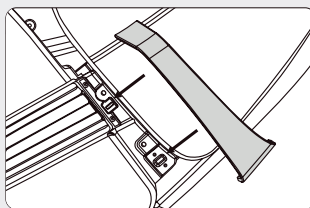

Image 6

Mise en service

Fixez à présent les deux parties latérales sur la partie avant du fauteuil. Pour ceci, il vous faut resp. deux vis à droite et à gauche. Positionnez l'équerre de fixation de la partie latérale sur les deux trous de la partie avant de l'assise, en dépassant sur l'élément de fixation, puis fixez-la fermement. Faites attention ici à ce que le crochet de la partie latérale s'enclenche dans l'élément de raccord du fauteuil avant de le visser fermement (Image 7, Image 8 & Image 9).

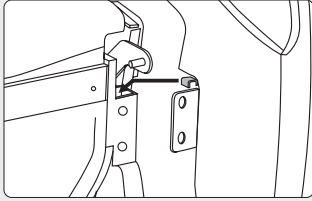

Image 7

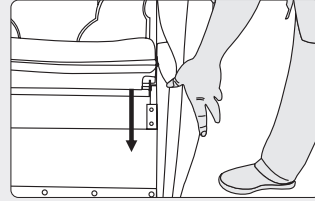

Image 8

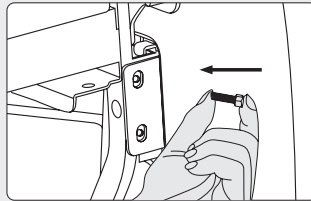

Image 9

Répétez ces étapes de l'autre côté.

2 – RÉGLAGE DU REPOSE-PIED

- Installez tout d'abord la partie rotative dans l'axe fixe. Veillez au bon positionnement du boulon R. (Image 1)
- Une fois que l'axe fixe est réglé et fixé, (image 2), assembler.

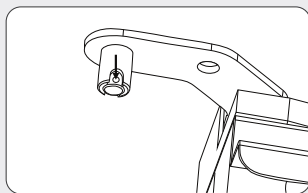

Image 1



Image 2

Mise en service

c) Fermez le boulon R, comme sur l'image 3, de l'autre côté du repose-pied.

d) Installation terminée (image 4)

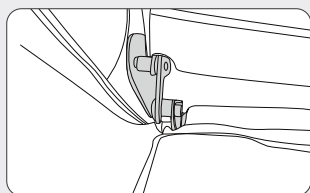

Image 3

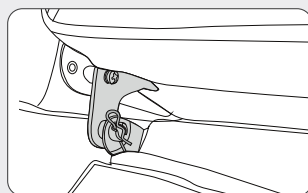

Image 4

REMARQUE

- Afin d'éviter de vous blesser ou d'endommager le produit, le repose-pied ne doit pas être déployé ou replié durant utilisation. (Image 1)
- Afin d'éviter une assise inconfortable, vérifiez que le mécanisme de massage n'est pas resté dans le rembourrage du fauteuil. (Image 2)

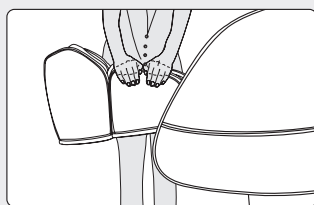

Image 1

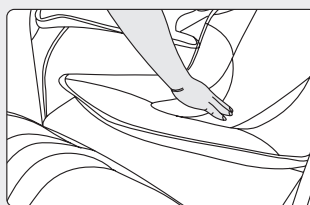

Image 2

3 – MISE EN PLACE ET UTILISATION DU COUSSIN DE TÊTE ET DE DOS

Veillez attacher le coussin de dos, comme sur l'image 1, à l'aide de la fermeture éclair pratique du fauteuil massant. Le coussin de tête se fixe à l'aide des bandes auto-agrippantes sur la partie haute du coussin de dos (image 2). Pour laver le coussin de dos, vous pouvez le détacher facilement du fauteuil grâce à la fermeture éclair. Nous vous déconseillons vivement d'utiliser le fauteuil massant sans coussin de tête et de dos.



Fermeture éclair

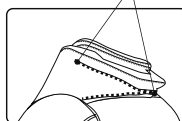

(1)

bandes auto-agrippantes

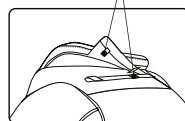

(2)

Mise en service

4 – PROTECTION SOL

Afin d'éviter une usure excessive de votre sol causée par le poids du fauteuil massant, nous vous conseillons de glisser un tapis ou quelque chose de similaire en dessous.

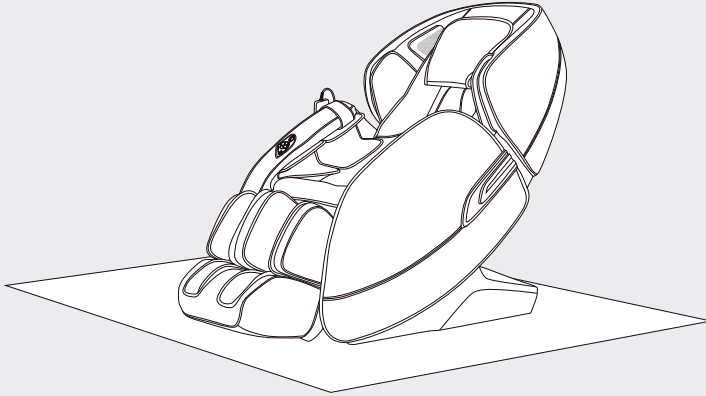

REMARQUE

Le fauteuil massant ne doit pas être glissé sur les sols inégaux ou fragiles, mais il doit être porté par au moins 2 personnes. Soulevez le fauteuil à l'aide de la poignée du dossier et du repose-pied, le repose-pied se reclame automatiquement et complètement.

5 – BRANCHER L'ALIMENTATION ÉLECTRIQUE



Procédure de connexion

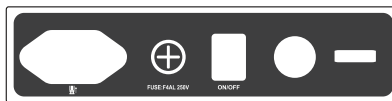

Interrupteur de l'alimentation électrique

Mise en service

6 – ARRÊTER LE MASSAGE

- a) Si vous appuyez sur la touche Power durant un massage, les fonctions de massage s'arrêtent automatiquement et le dossier ainsi que le repose-pied reprennent leur position initiale.
- b) Après utilisation, veuillez débrancher le fauteuil massant.



Position de l'interrupteur et alimentation électrique



Procédure de connexion

7 – TRANSPORT

Vérifiez qu'il n'y a pas un câble qui traîne à terre. Poussez le fauteuil contre le dossier jusqu'à atteindre la position souhaitée et remplacez-le délicatement.

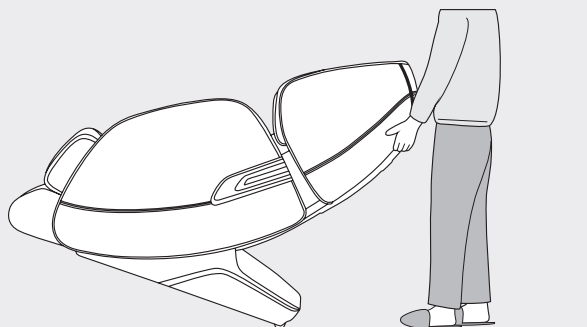

REMARQUE

Avant de le transporter, veuillez mettre l'appareil hors tension, débrancher le câble d'alimentation et le câble de la télécommande.

Particularités



SHIATSU

Le shiatsu (pression des doigts) est une forme de thérapie corporelle inventée au Japon. Cette technique consiste en des étirements et rotations rythmés et doux à la fois dont les effets sont particulièrement puissants. L'objectif du shiatsu est de stimuler des points précis du corps et de mobiliser les muscles.



MASSAGE 2D

Le mécanisme de massage 2D donne au fauteuil de massage les mensurations de votre dos et peut également détecter la position exacte des sections de votre colonne vertébrale.



PÉTRIR

La peau et les muscles sont apaisés et massés soit entre le pouce et l'index, soit à l'aide des deux mains. Cette technique de massage est avant tout employée pour faire disparaître les contractures.



FRAPPER

Donner des coups légers avec les mains en creux permet de stimuler l'irrigation de la musculature et de raffermir le tissu conjonctif tout en réduisant les contractions.



MARTELER

Le MARTELER consiste à exécuter de courts mouvements pulsatifs avec le bord ou le plat de la main ou avec le poing. Cette technique favorise l'irrigation sanguine de la peau et soulage les muscles tendus. Si elle est mise en œuvre à hauteur des poumons, elle permet de fluidifier les bronches.



PÉTRIR & FRAPPER

Un massage combinant PÉTRIR et FRAPPER.



ROULEMENT

Une technique qui alterne agréablement contraction et détente de la musculature pour un effet apaisant et relaxant. Cette technique est souvent mise en œuvre à la fin d'un massage dans le but de relaxer les muscles et de provoquer une sensation de repos.

Particularités



CHALEUR PAR CARBONE

La chaleur infrarouge carbone agissant en profondeur dilate les vaisseaux sanguins, l'irrigation sanguine augmente et le tonus musculaire se réduit. En outre, elle exerce un effet exceptionnellement bienfaisant sur les cellules nerveuses signalant la douleur au cerveau.



GUA SHA

Gratter en appuyant légèrement ouvre les vaisseaux sanguins superficiels et stimule l'irrigation. GuaSha s'utilise combiné avec de l'accupression pour provoquer un stimulus supplémentaire via les «points Shu», stimulus qui apaise les douleurs.



PRESSION PNEUMATIQUE

Des coussins qui se remplissent d'air puis expulsent celui-ci provoquent un mouvement de pompe générant des réflexes musculaires naturels. Cette technique s'avère aussi particulièrement bienfaisante pour les pieds et les mollets.



BLUETOOTH

Transmission de données sans fil.



BRAINTRONICS®

La technologie braintronics® synchronise vos ondes cérébrales à l'aide de la stimulation audio. En combinaison avec votre programme de massage développé spécialement pour délivrer votre corps des tourments du stress. Que vous vouliez vous détendre, rêver ou apprendre, tout est possible.



FORME EN L

Massage en profondeur de la totalité du corps, depuis la nuque jusqu'aux fesses.



FORME EN S

Avec ce programme automatique, des têtes de massage disposées très près du corps traitent l'ensemble du dos jusqu'aux fesses. La mécanique en forme de S est inspirée de la forme naturelle de la colonne vertébrale.



COMPACT

Pour la position allongée, le fauteuil avance vers l'avant, ne nécessitant ainsi que 5 cm de distance par rapport au mur. Gain de place et confort assurés!

Particularités



SANS GRAVITÉ

Cette position développée pour les astronautes vous fait ressentir une « sensation d'apesanteur ».



AUTOMATIQUE

Programmes automatiques développés spécialement pour tout le corps offrent une large gamme de différentes techniques de massage. Ce faisant, la fonction chaleur/chauffage peut être activée au choix.



MÉMOIRE

Avec la fonction intelligente MÉMOIRE, votre fauteuil de massage se souvient précisément de votre massage préféré et démarre directement sans réaliser le scan. Les touches (M1 & M2) vous permettent d'enregistrer deux programmes différents.



ZONE DU DOS

Un espace de massage individuel utilisable pour toutes les tailles.



REPOSE-PIEDS REGLABLE

Le repose-pied peut être allongé et s'adapte ainsi individuellement à toutes les tailles de corps.



ACCÈS RAPIDE

La fonction de démarrage rapide située dans l'accoudoir permet de contrôler les fonctions essentielles en un mouvement.



COUSSINS REGLABLES

Au besoin, un coussin double peut être installé pour réduire l'intensité de massage à la nuque et aux épaules.



POSITION COUCHE

Régler le dossier et le repose-pied contribue à trouver la position de bien-être personnelle du corps.

Particularités



SENSATION D'UN MASSAGE MANUEL

Les têtes de massage spécialement développées rappellent ici les mouvements de main d'un masseur. Elles peuvent s'étendre dans un angle maximal de 41 degrés jusqu'à atteindre 6,5cm et masser efficacement les vertèbres cervicales, thoraciques et lombaires comme une main.



REGLAGE AU NIVEAU DES EPAULES

Les têtes de massage au niveau des épaules peuvent être déplacées vers le haut ou vers le bas.



INTENSITE DE L'AIR COMPRIE

L'intensité du massage par airbag peut être réglée.



ZONE D'AIR

Massage Airbag pour 3 zones (tout le corps bras et jambes, bas du corps).



ETIREMENT TAILLE

Les coussins du bas du dos procurent un étirement doux du bassin. Cette technique traite parfaitement les contractures.



POINT

Les têtes de massage peuvent masser ponctuellement.



VITESSE

La vitesse de massage est réglable.



LARGEUR

La distance entre les deux têtes de massage peut être réglée (étroit, moyen, large).

Particularités



MUSIQUE

La musique assure une détente et un plaisir encore plus intenses.



POINTS D'ACUPRESSION

Points d'acupression majeurs sont massés.



O2 IONIZER

Les polluants sont neutralisés dans l'air ambiant, ce qui vous permet de respirer de l'oxygène pure durant le massage.



CHARGEUR USB

Tandis que vous vous faites masser en toute décontraction, l'alimentation USB intégrée peut être alimentée en courant grâce à votre smartphone par exemple.



YOGA

Un massage roulant ciblé active votre corps et a un effet revigorant sur tout l'organisme.



ZONES RÉFLEXE

La réflexologie régénère la musculature des pieds et a un effet harmonisant sur presque tous les organes corporels.

Recherche de panne

PANNE	EXPLICATION
<ul style="list-style-type: none"> Le moteur émet un bruit lors du fonctionnement du fauteuil. 	<ul style="list-style-type: none"> Il s'agit d'un bruit de fonctionnement normal.
<ul style="list-style-type: none"> La télécommande ne fonctionne pas correctement. 	<ul style="list-style-type: none"> Assurez-vous que fiche d'alimentation est bien enfoncée dans la prise de courant et que l'interrupteur est allumé. Contrôlez le câble de la télécommande.
<ul style="list-style-type: none"> L'appareil s'arrête. 	<ul style="list-style-type: none"> Une fois que la durée préétablie est écoulée, ou après une durée d'utilisation trop longue, le fauteuil s'éteint automatiquement. Cela permet d'assurer une longue durée de vie au fauteuil.
<ul style="list-style-type: none"> Le programme braintronics ne démarre pas. 	<ul style="list-style-type: none"> Assurez-vous que l'appli braintronics est installée et que votre compte est activé. Vérifiez également qu'une connexion Bluetooth® entre le smartphone et le fauteuil massant est bien établie.

Entreposage | Entretien

- Si l'appareil reste une longue période sans être utilisé, veuillez enrouler le câble d'alimentation et entreposer l'appareil dans un endroit sec.
- Ne conservez jamais l'appareil dans un environnement où la température est élevée ou près d'un feu ouvert, évitez également de le laisser trop longtemps au soleil.
- Lorsque vous nettoyez l'appareil, utilisez uniquement des produits d'entretien spécial similicuir, disponibles en magasins. Ne jamais utiliser de diluant, de benzène ou d'alcool.
- Si l'appareil est posé sur un sol irrégulier, évitez de le pousser ou de le faire rouler; soulevez-le plutôt si vous souhaitez le déplacer.
- Veuillez faire une pause après un massage et n'utilisez pas l'appareil plusieurs fois de suite sans interruption.

Caractéristiques techniques

Dimensions :	debout : 81 x 119 x 147 cm couché : 81 x 92 x 176 cm
Poids :	96 kg
Tension :	220-240V ~ 50/60Hz
Puissance nominale :	150 W
Durée :	20 minutes
braintronics :	21 minutes
Certificats :	



Déclaration de conformité EU

Cet appareil est conforme aux directives européennes CEM 2014/30/UE et DBT 2014/35/UE.

Conditions de garantie

Le commerçant garantit le produit décrit au verso durant un délai obligatoire prescrit par la loi. La garantie s'applique à partir de la date d'achat de l'appareil. Une preuve d'achat comportant cette date doit être fournie. Si des défauts sont relevés sur les produits fabriqués en Allemagne, le commerçant s'engage à les remplacer ou les réparer gratuitement. Cette garantie ne couvre pas les pièces d'usure telles que les housses en tissu. Pour cela, le produit défectueux devra être retourné avec le ticket de caisse avant l'expiration du délai de garantie.

La garantie devient nulle si des défauts sont constatés suite à des réparations ou modifications apportées au produit par un tiers autre que le commerçant ou le personnel de maintenance autorisé. La garantie du commerçant se limite à la réparation ou au remplacement du produit. La responsabilité du commerçant ou du vendeur ne saurait être engagée en cas de dommages résultant d'une manipulation non conforme aux instructions fournies et/ou d'une utilisation inappropriée de l'appareil. Si la déclaration attestant de pannes ou de défauts de l'appareil intervient après expiration du délai de garantie ou si, après inspection, ces détériorations s'avèrent ne pas être couvertes par la garantie, la totalité des frais de réparation et d'inspection sera à la charge du client.

Avertissement légal : l'ensemble des contenus ne constitue aucun remède thérapeutique. Le diagnostic et la thérapie des maladies et autres troubles physiques requiert un traitement sur avis d'un médecin, d'un praticien de la santé ou d'un thérapeute. Les données figurent ici à titre d'information uniquement, et ne doivent pas être utilisées pour un traitement médical. Chaque utilisateur est invité à passer un examen médical, et si nécessaire à consulter un spécialiste, afin de s'assurer qu'il peut utiliser l'appareil dans des cas concrets. Toute utilisation ou thérapie s'effectue aux propres risques de l'utilisateur. Nous n'offrons aucune garantie médicale et nous ne suivons pas de serment médical.

Casada International GmbH
Obermeiers Feld 3
33104 Paderborn, Germany
info@casada.com
www.casada.com

Les droits de reproduction des photographies, textes et images ici présents sont détenus par CASADA Group GmbH et ne peuvent être réutilisés sans autorisation explicite.
Copyright © 2021 CASADA International GmbH.
Tous droits réservés.





< timetorelax

Desde la fundación de la empresa en el año 2000, el nombre CASADA está ligado a productos de alta calidad para el bienestar y la salud.

Hoy en día, los productos CASADA pueden adquirirse en todo el mundo. Los productos CASADA se caracterizan por su desarrollo continuo, su diseño inconfundible y su estricto objetivo de mejora de la calidad de vida, así como por su calidad inigualable y fiable.

¡Enhorabuena!

Con la compra de este sillón de masaje ha demostrado que se preocupa por su salud.

Para que pueda beneficiarse de las ventajas de este aparato durante mucho tiempo, le recomendamos que lea detenidamente y aplique las indicaciones de seguridad.

Esperamos que disfrute mucho de su AlphaSonic II personalizado.

Índice

Advertencias de seguridad	70
Contraindicaciones	71
Equipamiento funciones	72
Control remoto	73
Acceso rápido control remoto.....	73
Puesta en marcha	78
Particularidades.....	83
Búsqueda de fallos	88
Almacenaje cuidados	88
Datos técnicos.....	88
Declaración de conformidad UE.....	89
Disposiciones de garantía.....	89

Advertencias de seguridad



Antes de poner en funcionamiento este sillón de masaje, lea atentamente estas instrucciones para garantizar el perfecto funcionamiento y la eficacia óptima del mismo. Conserve estas instrucciones para consultas futuras.

- Este sillón de masaje cumple con los principios establecidos de tecnología y con las disposiciones actuales de seguridad.
- El sillón de masaje cuenta con zonas con calefacción. Las personas que reaccionan de forma sensible al calor deben tener precaución antes de usarlo. (ICE 60335-2-32)
- Este sillón de masaje no requiere mantenimiento. Si en algún momento necesitara alguna reparación, esta únicamente podría llevarse a cabo por personal especialista autorizado.
- Tanto el uso inapropiado como las reparaciones no autorizadas quedan prohibidos por motivos de seguridad y conllevan la pérdida de la garantía.
- No agarre los rodillos de masaje con los dedos para evitar accidentes.
- Nunca toque el enchufe con las manos mojadas.
- Evite que el sillón de masaje entre en contacto con agua, se vea sometido a temperaturas elevadas y reciba la luz directa del sol.
- No utilice el sillón de masaje en entornos con mucha humedad, p. ej. en el cuarto de baño.
- No utilice el sillón de masaje si se encuentra en un lugar demasiado pequeño o en el que los ventiladores estén tapados y no se pueda garantizar una adecuada ventilación.
- Si no utiliza el sillón durante un largo periodo de tiempo, desconecte el cable de la corriente para evitar riesgo de cortocircuito.
- No utilice enchufes o cables dañados ni casquillos sueltos.
- Si el enchufe o el cable está dañado, únicamente podrá ser reemplazado por el fabricante, un técnico del servicio de atención al cliente o personal cualificado.
- En caso de que el aparato no funcione correctamente, desenchúfelo inmediatamente de la corriente eléctrica.
- El uso indebido o incorrecto excluye cualquier responsabilidad por daños.
- Para evitar un sobrecalentamiento de la musculatura y de los nervios, no supere los 30 minutos de masaje diario recomendados.
- No utilice objetos punzantes ni afilados para evitar dañar el sillón de masaje.
- Para evitar el riesgo de cortocircuito o incendio, utilice exclusivamente una toma de corriente adecuada al enchufe y asegúrese de que el enchufe quede completamente introducido en la misma.
- Desconecte el sillón de masaje del suministro eléctrico inmediatamente después de utilizarlo y antes de limpiarlo.
- La limpieza y el mantenimiento no pueden ser realizados por niños menores de 14 años sin supervisión.
- Si se produce una caída de corriente imprevista mientras lo está utilizando, coloque el interruptor inmediatamente en la posición OFF y desconecte el enchufe para evitar daños en el sillón de masaje.
- No ponga el sillón en funcionamiento si el cable de corriente está húmedo o dañado.
- Si niños menores de 14 años, personas con discapacidad o dependientes utilizan o se encuentran cerca del sillón de masaje, asegúrese de que cuentan con la supervisión de un adulto.
- No utilice el sillón justo después de comer ni mientras se encuentre bajo la influencia del alcohol.
- Utilice el producto únicamente para los usos descritos en el manual de uso.
- Emplee únicamente los accesorios del proveedor.
- No se ponga de pie, no se siente ni salte sobre el reposapiés para evitar daños.
- No intente sentarse sobre los reposabrazos ni el respaldo para evitar daños y autolesiones.
- Por favor, limpie el sillón de masaje periódicamente e intente que no caigan cuerpos extraños en las ranuras del mismo.
- No tire directamente del cable de corriente de su sillón.
- Cuando cambie de posición el reposapiés o el respaldo, asegúrese de que no hay objetos debajo, sobre todo de que no hay niños menores de 14 años.
- Este producto está previsto exclusivamente para uso doméstico.
- Si el cable de corriente flexible está dañado deberá sustituirlo por otro cable flexible adecuado o adquirir uno del fabricante o de uno de sus centros de mantenimiento.

Contraindicaciones

Consulte a su médico si no está seguro de si debe utilizar el sillón de masaje.

- Queda prohibido utilizar el aparato de masaje durante el embarazo o si sufre una o varias de las siguientes molestias: Lesiones recientes, enfermedades trombóticas, inflamaciones e hinchazones de cualquier tipo, así como cáncer. Se recomienda que consulte a su doctor antes de darse un masaje si se encuentra bajo algún tratamiento.
- Por su propia seguridad, las personas con trastornos físicos, de atención o mentales, así como aquellas con falta de experiencia y/o conocimientos, solo deben usar el sillón de masaje bajo la supervisión de una persona responsable que les proporcione instrucciones sobre el uso del mismo.
- Para evitar molestias o riesgos provocados por el uso del sillón, rogamos a las siguientes personas que consulten con su médico antes de utilizarlo:
 - Personas que se encuentren en cama
 - Personas que se encuentren bajo tratamiento médico
 - Pacientes con problemas de espalda, personas con trastornos o desviaciones en la columna vertebral
 - Personas con marcapasos
- Deje de utilizar el sillón de masaje inmediatamente si siente alguna sensación de dolor durante su uso.
- En caso de lesiones durante el uso, acuda inmediatamente a un médico.
- No masajee zonas de la piel enrojecidas, hinchadas o inflamadas.
- Este sillón de masaje está indicado para que disfrute de un masaje reparador en casa y, por lo tanto, no se trata de un producto médico ni puede sustituir ningún tratamiento médico especializado.
- Le recomendamos usar diariamente el sillón de masaje durante 30 minutos. No masajee la misma zona del cuerpo durante más de 15 minutos, porque podría producirse el efecto contrario al deseado como consecuencia de un masaje excesivo.
- Este producto no es apto para niños menores de 14 años.
- Los niños menores de 14 años deben estar bajo la supervisión de un adulto. Asegúrese de que los niños no utilicen el sillón de masaje para jugar.

CONTRAINDICACIONES «BRAINTRONICS»

- Psicosis (p. ej. esquizofrenia, trastorno bipolar, depresión endógena)
- Trastornos de la personalidad
- Epilepsia y episodios similares
- Enfermedades cardíacas
- Enfermedades del sistema nervioso central
- Trombosis
- Depresiones endógenas
- Déficit de atención (hipoactivo)
- Infarto de miocardio o derrame cerebral recientes
- Discapacidad intelectual
- Adicciones como dependencia a drogas, alcohol o medicamentos
- Ingesta regular de psicofármacos
- Embarazo

NOTA: Por motivos éticos y legales, braintronics no debe ser utilizado por niños ni adolescentes sin la autorización expresa de su tutor legal. Las personas para quienes la meditación pueda suponer un conflicto de creencias deben prescindir de su uso.

Equipamiento | Funciones

1. Almohada
2. Airbag de hombros
3. Acceso rápido control remoto
4. Airbag de antebrazo
5. Cojín de asiento
6. Airbag de pantorrilla
7. Airbag de pies
8. Zona de los pies
9. Cojín de respaldo
10. Moldura decorativa
11. Reposabrazos
12. Cubierta lateral

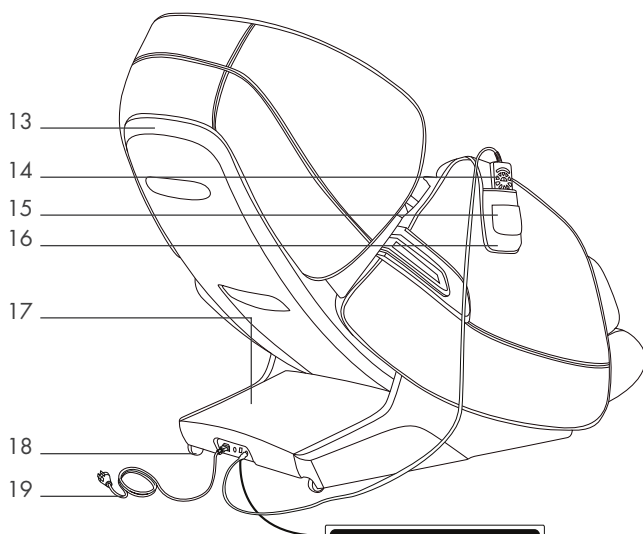
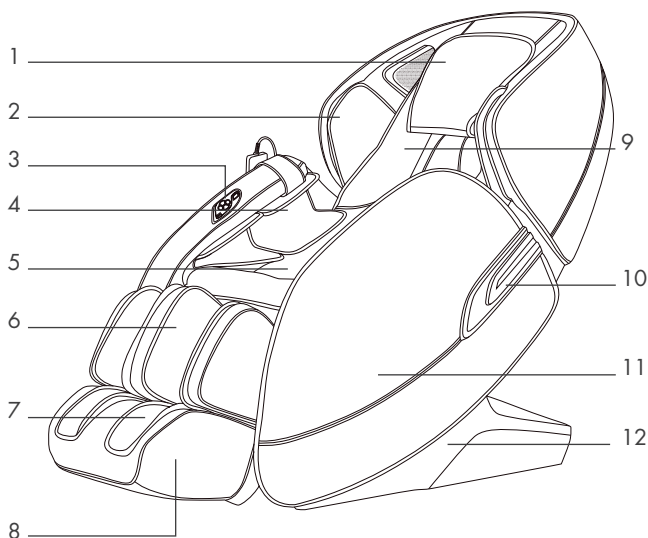

13. Cubierta de respaldo
14. Control remoto
15. Bolsillo para móvil
16. Bolsillo para control remoto
17. Cubierta de seguridad
18. Ruedas de transporte
19. Cable y enchufe de red
20. Conexión de cable de red
21. Caja de fusibles
22. Interruptor de encendido/apagado
23. Conector para control remoto



20 21 22 23

Control remoto

1. ON | OFF
2. Menú
3. Programa automático
4. Ajuste manual
5. Desplazamiento del reposapiés hacia arriba/abajo
6. Posición de ingravidez
7. Pausa
8. Atrás
9. Configuración avanzada
10. Desplazamiento del respaldo hacia arriba/abajo

AJUSTES DE PANTALLA

Altura de los hombros

Regular posición



Acceso rápido control remoto



Control remoto

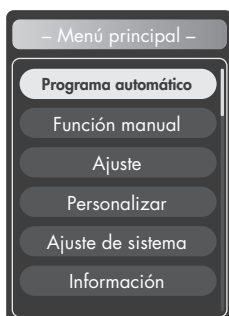

Programa automático

Demo	Programa de demostración de todas las funciones
Yoga	Un masaje de estiramiento específico que activa su cuerpo y aporta un efecto estimulante a todo su organismo.
Relax	La relajación de los músculos y huesos favorece la circulación.
Alivia el dolor	Masaje profundo de puntos de acupuntura para aliviar las zonas con tensión.
Recuperación tras fatiga	Técnicas penetrantes de masaje (presión y amasado) descargan la presión de sus articulaciones. Un masaje ideal para fortalecer y descargar la espalda y las piernas.
Aire completo	Todos los airbags y rodillos para pies están activados.
Cuello Hombros	Programa de masaje orientado a la parte superior del cuerpo.
Espalda y cintura	Programa de masaje orientado a la parte inferior del cuerpo.

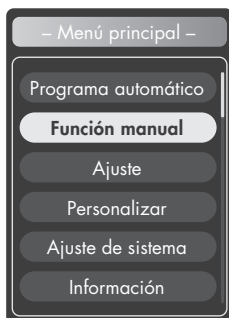

Función manual

- Modo de masaje
- Área de masaje
- Aire
- Más

Modo de masaje

Parar	Detener todas las funciones de masaje.
Amasado APAGADO	Técnica de masaje para aliviar las tensiones con opción de ajuste en 3 velocidades.
Golpeteo APAGADO	Ajuste de 3 velocidades y anchuras.
Amasado y golpeteo APAGADO	Combinación de amasado y aleteo. Ajuste de 3 velocidades.
Shiatsu APAGADO	El Shiatsu estimula cada punto del cuerpo y moviliza la musculatura. Ajuste de 3 velocidades y anchuras.
Golpe APAGADO	El masaje por golpeteo activa la circulación y relaja los músculos tensos. Ajuste de 3 velocidades y anchuras.

Control remoto

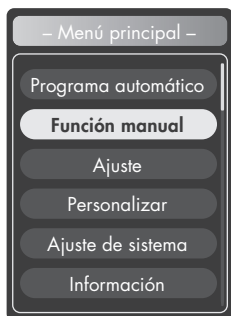

- ▶ **Función manual**
- ▶ Modo de masaje
- ▶ Área de masaje
- ▶ Aire
- ▶ Más

- Masaje en un punto concreto
- Masaje parcial en determinadas zonas del cuerpo
- Masaje en todo el cuerpo
- Masaje parcial en la zona superior de la espalda
- Masaje parcial en la zona inferior de la espalda
- Si no se encuentra activado ningún otro modo de masaje, puede seleccionarse la función "Rolling".

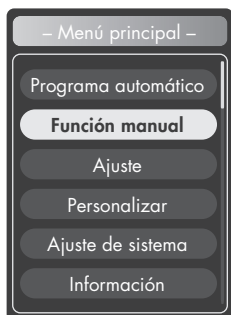

- ▶ **Función manual**
- ▶ Modo de masaje
- ▶ Área de masaje
- ▶ Aire
- ▶ Más

- ▶ **Aire**
- ▶ Aire APAGADO
- ▶ Aire completo Masaje airbag para 3 zonas (cuerpo entero / brazos / piernas)
- ▶ Aire brazos
- ▶ Aire pies

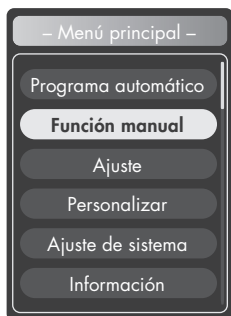

- ▶ **Función manual**
- ▶ Modo de masaje
- ▶ Área de masaje
- ▶ Aire
- ▶ Más

- ▶ **Más**
- ▶ Calefacción espalda El calor infrarrojo en la espalda tarda aprox. 5 minutos después de la selección hasta que se calienta por completo.
- ▶ Rodillo para pie Rodillo para pies ON|OFF
- ▶ Función aniónica **IONIZADOR O2** El aire ambiental es neutralizado por los contaminantes y le permite respirar oxígeno purificado durante el masaje.

Control remoto

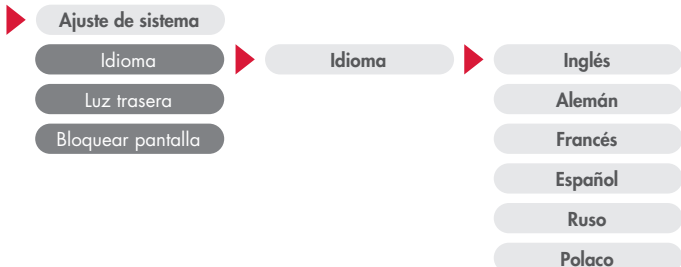
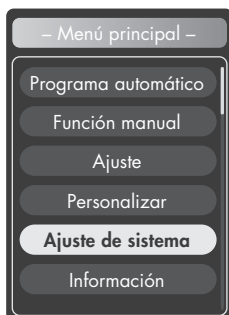
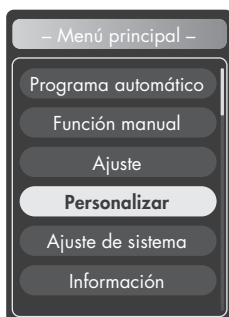
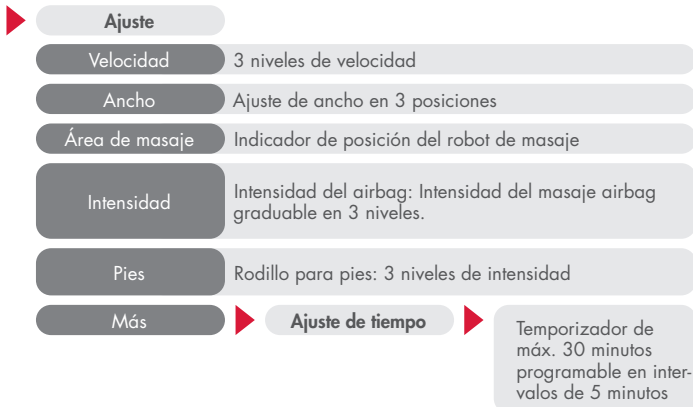
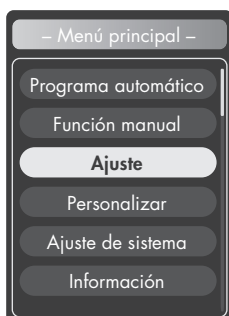

Control remoto



Ajuste de sistema

Idioma

Luz trasera

Bloquear pantalla

Pantalla de bloqueo Standy-By.

Opciones de configuración:

- 15 segundos
- 30 segundos
- 1 minuto
- 2 minutos
- 3 minutos
- Nunca



Información

Bloquear pantalla

Aquí puede ver el número de serie de su sillón.

Puesta en marcha

1 – MONTAJE DE LOS LATERALES

- a) Primero, tome el conector y el tubo de aire situados en el lateral del asiento (Ilustración 1).
- b) Una vez haya introducido el conector y el tubo de aire por el dispositivo metálico, conecte cada conexión con la toma correspondiente del reposabrazos. Cerciñese al insertar los cables de que conecta siempre cables del mismo color. (Ilustración 2 y 3)



Ilustración 1



Ilustración 2

- c) Una vez haya conectado las conexiones, cubra las conexiones con el revestimiento fijado al reposabrazos bajo las conexiones. Ahora, devuelva el resto de conexiones al asiento. Tenga mucho cuidado de no doblar ni aplastar los conectores ni el tubo de aire. (Ilustración 3)

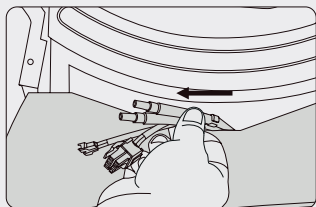

Ilustración 3

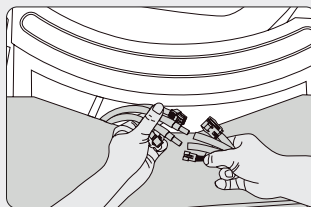

Ilustración 4

- d) Superponga la parte trasera del lateral sobre los agujeros del sillón y fíjela a la derecha y a la izquierda con los 2 tornillos incluidos. (Ilustración 5)
- e) Entonces, tome los paneles y encájelos en la ranura situada sobre los tornillos. Tenga en cuenta que en la cara interior de cada panel va marcado el lado (derecho o izquierdo) al que corresponde el panel. (Ilustración 6)

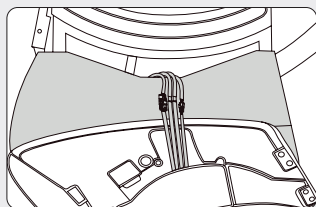

Ilustración 5

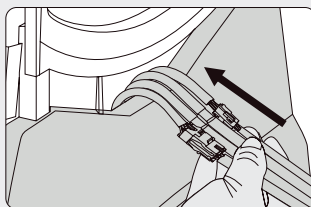

Ilustración 6

Puesta en marcha

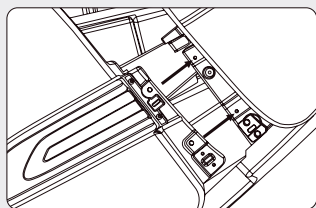
Ahora, fije los dos laterales en la parte frontal del sillón. Para ello, necesita utilizar dos tornillos a la derecha y dos tornillos a la izquierda. Posicione el ángulo de fijación del lateral con los dos agujeros de la parte delantera del asiento superpuestos sobre la pieza de mano y atornille el lateral. Antes de atornillar el lateral, cerciórese de que el gancho del lateral ha quedado encajado en la pieza de unión (Ilustración 7, 8 y 9).

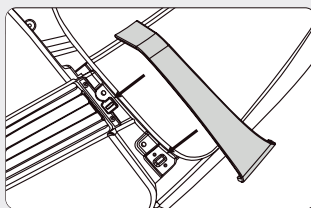

Ilustración 7



Ilustración 8

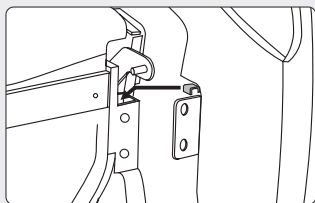

Ilustración 9

Siga estos pasos para fijar el otro lateral.

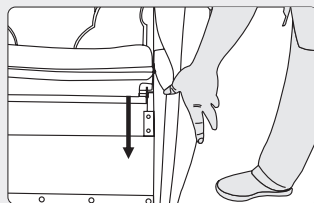
2 – MONTAJE DEL REPOSAPIÉS

- Primero instale el eje giratorio en el eje fijo. Asegúrese de que el perno R está correctamente alineado. (Ilustración 1)
- Una vez que el eje fijo esté alineado y conectado (Ilustración 2), únalo.

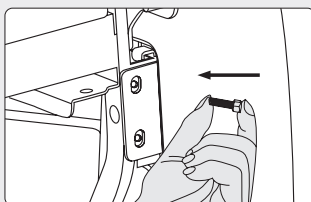

Ilustración 1



Ilustración 2

Puesta en marcha

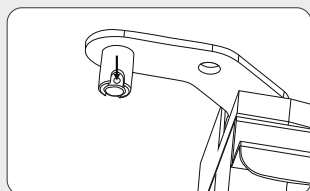
c) Cierre el perno R del otro lado del reposapiés como se muestra en la ilustración 3.

d) Instalación finalizada (Ilustración 4)

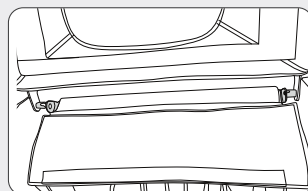

Ilustración 3



Ilustración 4

NOTA

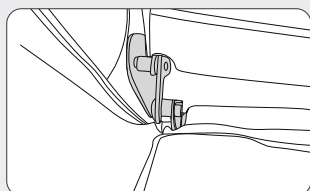
- Para evitar lesiones y daños en el producto, el reposapiés no debe levantarse ni bajarse desde el exterior mientras esté en funcionamiento. (Ilustración 1)
- Para evitar una posición del asiento desagradable, asegúrese de que el mecanismo de masaje no se haya detenido en el cojín del asiento. (Ilustración 2)

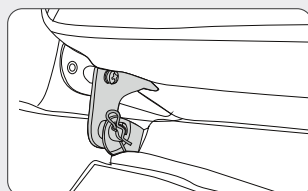

Ilustración 1



Ilustración 2

3 – COLOCACIÓN Y UTILIZACIÓN DEL COJÍN DEL RESPALDO Y LA ALMOHADA

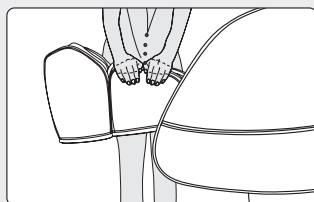
Una el cojín de respaldo como en la (Ilustración 1) a través de la práctica cremallera del sillón de masaje. Use las cintas autoadhesivas para sujetar la almohada a la parte superior del cojín del respaldo (Ilustración 2). Para limpiar el cojín del respaldo, puede separarlo fácilmente del sillón a través de la cremallera. Recomendamos encarecidamente no utilizar el sillón de masaje sin almohadas y cojines de respaldo.

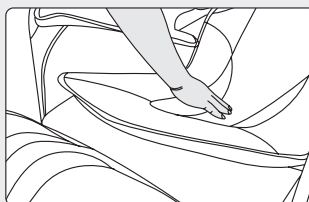
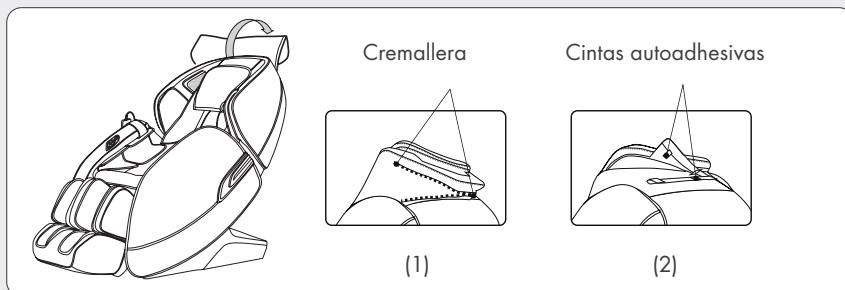

Puesta en marcha

4 – PROTECCIÓN DEL SUELO

Con el fin de evitar el desgaste excesivo del pavimento provocado por la pesada silla de masaje, le recomendamos colocar debajo una alfombra o similar.

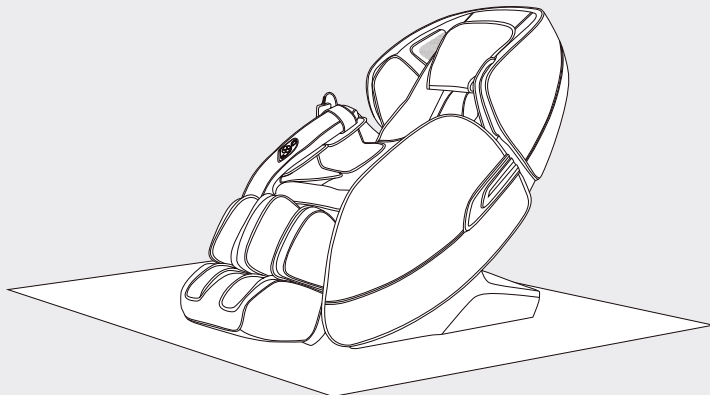

NOTA

No arrastre el sillón de masaje por pavimentos desnivelados o delicados y asegúrese de que lo transportan al menos 2 personas. Para ello, levante el sillón por la abertura de la parte trasera y el reposapiés, y la zona de los pies se plegará automáticamente por completo.

5 – CONECTAR LA CORRIENTE



Procedimiento de conexión

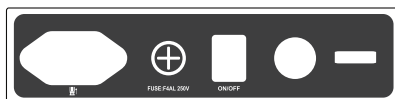

Interruptor del suministro eléctrico

Puesta en marcha

6 – FINALIZAR MASAJE

- Al presionar el botón de encendido/apagado durante el masaje se detienen todas las funciones del masaje, y el respaldo y el reposapiés vuelven a su posición original.
- Desconecte el sillón de masaje del suministro de alimentación después de su uso.



Ajuste de conmutación y suministro de alimentación



Procedimiento de conexión

7 – TRANSPORTE

Asegúrese de que todos los cables están bien alejados del suelo. Acerque el asiento al respaldo hasta alcanzar la posición deseada y vuelva a levantarlo con cuidado.

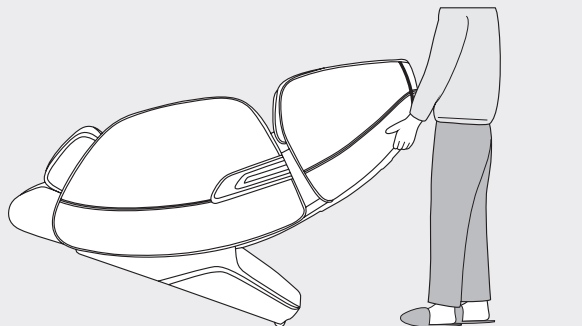

NOTA

Antes de comenzar con el transporte deberá desconectar el suministro eléctrico y los cables de red y del control remoto deberán estar desenchufados.

Particularidades



SHIATSU

El SHIATSU (presión con los dedos) es una forma de terapia corporal desarrollada en Japón. La técnica de masaje consiste en extensiones y rotaciones suaves y rítmicas con profundos efectos. El shiatsu tiene como objetivo estimular puntos concretos del cuerpo y movilizar la musculatura.



MASAJE 2D

El mecanismo de masaje en 2D permite al sillón de masaje medir su espalda y ser capaz de reconocer la posición exacta de las secciones de la columna vertebral.



KNEADING

Este masaje simula movimientos de los dedos pulgar e índice de ambas manos para masajear los músculos. Esta técnica de masaje se utiliza especialmente para aliviar tensión.



FLAP

Golpeando suavemente con la mano hueca se consigue favorecer la circulación sanguínea de la musculatura y el estiramiento del tejido conjuntivo, al mismo tiempo que se reduce la tensión.



TAPPING

Este masaje se caracteriza por movimientos cortos que se llevan a cabo con el borde de la mano, la palma de la mano o el puño. Estos mejoran la circulación y reducen la tensión de los músculos. Si el masaje se realiza a nivel de los pulmones, se aliviará la acumulación de mucosidad en ellos.



KNEADING Y FLAP

Una combinación de kneading y flap.



ROLLING

Es una combinación agradable entre descarga y relajación de los músculos. Esta técnica se utiliza a menudo como finalización del masaje para la relajación de los músculos y recuperación.

Particularidades



CALOR CON CARBONO

Mediante el calor por infrarrojos con carbono, los vasos sanguíneos se dilatan, la circulación aumenta y el tono muscular se reduce. Además, tiene un efecto realmente beneficioso sobre las neuronas, que son las responsables de transportar los mensajes de dolor hasta el cerebro.



GUA SHA

La forma de esta pieza ejerce una leve presión en la planta del pie que activa los vasos sanguíneos superficiales y estimula la circulación de la sangre. GuaSha se puede combinar perfectamente con un tratamiento de acupresión para así actuar sobre los puntos shu y aliviar los dolores.



PRESIÓN

El inflado y desinflado de las bolsas de aire provoca un movimiento de bombeo que crea reflejos musculares naturales. Esto es especialmente agradable en la zona de la pantorrilla y el pie.



BLUETOOTH

Transferencia de datos sin cables.



BRAINTRONICS®

La tecnología braintronic® sincroniza sus ondas cerebrales mediante estimulación acústica. Combinado con un programa de masaje especialmente desarrollado, su cuerpo se relajará. Da igual si quiere relajarse, soñar, o estudiar – todo es posible.



EN FORMA DE L

Sentir un masaje profundo por todo el cuerpo, desde el cuello hasta el glúteo.



EN FORMA DE S

El mecanismo „en forma de S” se ha constituido de acuerdo con la anatomía natural de la columna. Con ello, los cabezales de masaje, de una manera particularmente cercana al cuerpo, masajean todos los músculos de la espalda recorriendo desde el cuello hasta el glúteo.



DIMENSIONES REDUCIDAS

Ahorro de espacio. El sillón de masaje se reclina moviéndose hacia adelante sobre su base, lo que permite dejar solo 5 cm de distancia con la pared u otro objeto. ¡Compacto y cómodo!

Particularidades



SIN GRAVEDAD

Se coloca en la posición de un astronauta, sintiendo la sensación de ingravidez.



AUTOMÁTICO

Los programas automáticos especialmente desarrollados para todo el cuerpo ofrecen una amplia variedad de técnicas de masaje. Además, se puede activar la función calor si lo desea.



MEMORIA

Con la función inteligente de memoria, el sillón de masaje recuerda exactamente su tratamiento preferido y comienza directamente sin tener que realizar el escaneo. Con los botones (M1 y M2) usted podrá guardar dos programas distintos.

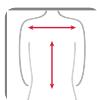

ÁREA DE LA ESPALDA

Un área de masaje que se puede modificar para ajustarla a la altura y espalda de cada usuario.



REPOSAPIÉS AJUSTABLE

El reposapiés se puede alargar, ajustándose así al tamaño de cada usuario.



ACCESO RÁPIDO

Con el mando de inicio rápido del reposabrazos, podrá controlar en todo momento las funciones más importantes con un solo mando.



ALMOHADA AJUSTABLE

Si se necesita, se puede colocar el cojín doble para reducir la intensidad del masaje en cuello y hombros.



POSICIÓN RECLINABLE

La opción de ajustar el respaldo y el reposapiés contribuye a conseguir una posición de bienestar.

Particularidades



SENSACIÓN MANOS DE MASAJE

Los cabezales de masaje especialmente desarrollados simulan el movimiento de las manos del masajista. Con un ángulo de estiramiento máximo de 41 grados se pueden estirar hasta 6,5 cm y masajear eficazmente el cuello, las vértebras torácicas y lumbares como lo haría una mano.



AJUSTE DE HOMBROS

Los cabezales de masaje de la zona de los hombros se pueden desplazar hacia arriba o hacia abajo.



INTENSIDAD DEL AIRE

La intensidad del masaje de aire se puede ajustar.



ÁREAS DE AIRE

Masaje de aire para 3 zonas (todo el cuerpo, brazos y piernas, parte inferior).



ESTIRAMIENTO DE CADERA

Los airbags de la zona inferior de la espalda proporcionan un agradable estiramiento de la cintura. Ideal en caso de tensión en la zona.



PUNTO

Los cabezales de masaje pueden amasar de forma puntual.



VELOCIDAD

La velocidad del masaje es ajustable.



AMPLITUD

La distancia entre los cabezales de masaje se puede ajustar (reducido, medio, amplio).

Particularidades



MÚSICA

Con la función musical se relaja y disfruta aún más.



PUNTOS DE ACUPRESIÓN

Se masajean puntos distintos de acupresión.



IONIZADOR O2

El aire ambiental es neutralizado por los contaminantes y le permite respirar oxígeno purificado durante el masaje.



CARGADOR USB

Mientras se relaja y se deja masajear, puede utilizar el puerto USB integrado para cargar su teléfono, por ejemplo.



YOGA

Un masaje de elongación localizado que activa el cuerpo y tiene un efecto reanimante en todo el organismo.



ZONAS REFLEJAS

El masaje de reflexología podal regenera la musculatura del pie y tiene un efecto en casi todo los órganos del cuerpo.

Búsqueda de fallos

FALLO

- Cuando el aparato está en marcha se escucha el ruido del motor.
- El control remoto no funciona bien.
- El aparato deja de funcionar.
- No se inicia el programa braintronics.

ACLARACIÓN

- Este es el sonido normal en funcionamiento.
- Asegúrese de que el cable está bien conectado al enchufe y que el interruptor de corriente está encendido. Revise el cable del control remoto.
- Después de alcanzar el tiempo de funcionamiento predefinido o tras un período de uso demasiado largo, el sillón se desconecta automáticamente. Así se garantiza una larga vida útil del sillón.
- Asegúrese de que su aplicación braintronics está instalada y de que su cuenta está activada. Compruebe asimismo que hay conexión Bluetooth® entre el smartphone y el sillón de masaje.

Almacenaje | Cuidados

- Si no va a utilizar el aparato durante mucho tiempo, guárdelo en una estancia seca con el cable de corriente enrollado.
- No coloque el aparato en estancias con temperaturas muy elevadas o cerca de llamas abiertas, evite exponerlo durante largos periodos a la luz solar.
- Para limpiarlo utilice únicamente productos convencionales aptos para el cuidado del cuero. No lo limpie en ningún momento con disolventes, benzol ni alcoholes.
- Si el aparato está colocado en una superficie irregular no lo arrastre ni desplace utilizando sus ruedas; levántelo para desplazarlo.
- Haga pausas cuando utilice el aparato y no lo use varias veces seguidas sin interrupción.

Datos técnicos

Medidas:	en posición vertical: 81 x 119 x 147 cm en posición horizontal: 81 x 92 x 176 cm
Peso:	96 kg
Tensión:	220-240 V ~ 50/60 Hz
Potencia nominal:	150 W
Duración:	20 minutos
braintronics:	21 minutos
Certificados:	



Declaración de conformidad UE

Este aparato cumple las directivas europeas EMC 2014/30/UE y LVD 2014/35/UE.

Disposiciones de garantía

El vendedor concede el periodo de garantía establecido legalmente para el producto indicado. Esta garantía es válida desde la fecha de compra. La fecha de compra se certificará con el justificante de compra correspondiente. El fabricante reparará o sustituirá gratuitamente los productos adquiridos dentro de Alemania en los que se hayan detectado fallos o desperfectos. No se incluyen las piezas de desgaste, por ejemplo superficies de tela. El cliente deberá enviar el aparato defectuoso dentro del periodo de garantía establecido adjuntando el tique de compra.

El cliente perderá su derecho de garantía siempre que se detecte un fallo en el producto que se haya producido, por ejemplo, por influencia externa o como consecuencia de reparaciones o modificaciones no realizadas por el fabricante ni por un proveedor autorizado. La garantía del vendedor se limita a la reparación o sustitución del producto. Por tanto, en el marco de esta garantía ni el fabricante ni el vendedor asumen ningún tipo de responsabilidad adicional y no se harán cargo de daños producidos por el incumplimiento de este manual de instrucciones y/o por una utilización inadecuada del producto.

En caso de que al revisar el producto el fabricante detecte que la garantía no cubre el fallo notificado o que el plazo de esta ha concluido, será el cliente quien deba cubrir los gastos de revisión y reparación.

Información legal: Los contenidos no representan afirmaciones médicas. El diagnóstico y la terapia de enfermedades y demás alteraciones corporales requieren un tratamiento por parte de un/a médico/a, sanitario o terapeuta. Los datos son meramente informativos y en ningún caso pueden reemplazar un tratamiento médico. Los usuarios deben comprobar mediante una evaluación cuidadosa y, si es necesario, consultando con un especialista, si se recomienda la aplicación en cada caso concreto. Cualquier aplicación o terapia se realiza bajo responsabilidad del usuario. Nosotros no nos responsabilizamos de posibles afirmaciones o promesas de curación.

Casada International GmbH
Obermeiers Feld 3
33104 Paderborn, Alemania
info@casada.com
www.casada.com

Los textos y las fotografías de estas instrucciones son propiedad de CASADA International GmbH y no pueden ser reproducidos ni facilitados a terceros sin una autorización expresa.
Copyright © 2021 CASADA International GmbH.
Todos los derechos reservados.





< timetorelax

Od 2000 roku – kiedy CASADA została założona, nazwa ta jest symbolem najwyższej jakości produktów wellness & spa.

Dzisiaj produkty CASADA są dostępne na całym świecie! Ciągła ewolucja, niepowtarzalny design oraz niekończące się dążenie w kierunku poprawy jakości życia, wyróżniają produkty CASADA tak samo, jak najwyższa jakość naszych produktów, na której można polegać.

Gratulujemy!

Dokonując tego zakupu udowodnili Państwo wysoką świadomość profilaktyki zdrowia.

Aby fotel masujący służył Państwu jak najdłużej, prosimy o dokładne zapoznanie się z niniejszą instrukcją i przestrzeganie jej.

Życzymy Państwu wielu przyjemnych chwil w fotelu masującym AlphaSonic II.

Spis treści

Instrukcja bezpieczeństwa.....	92
Przeciwwskazania.....	93
Wyposażenie Funkcje	94
Pilot zdalnego sterowania.....	95
Szybki dostęp pilot zdalnego sterowania.....	95
Uruchomienie	100
Właściwości	103
Rozwiązywanie problemów	110
Przechowywanie Konserwacja.....	110
Dane techniczne	110
Europejska – deklaracja zgodności.....	111
Warunki gwarancji.....	111

Instrukcja bezpieczeństwa



Prosimy o zapoznanie się z instrukcją przed pierwszym uruchomieniem fotela masującego, by zapewnić jego prawidłowe i najbardziej efektywne funkcjonowanie. Prosimy o zachowanie niniejszej instrukcji.

- Fotel masujący odpowiada obowiązującym normom technicznym i aktualnym wymogom bezpieczeństwa.
- Fotel masujący posiada ogrzewane obszary. Osoby wrażliwe na ciepło powinny zachować ostrożność przed użyciem fotela. (ICE 60335-2-32)
- Urządzenie nie wymaga konserwacji. Wszystkie naprawy powinny być dokonywane przez autoryzowany serwis techniczny.
- Niewłaściwe użytkowanie urządzenia i nieautoryzowane naprawy są zabronione ze względów bezpieczeństwa i prowadzą do utraty gwarancji.
- W celu uniknięcia wypadku prosimy o nie wsuwanie palców pomiędzy rolki masujące.
- Nigdy nie należy dotykać wtyczki urządzenia mokrymi rękami.
- Prosimy o zabezpieczenie urządzenia przed kontaktem z wodą, wysokimi temperaturami oraz bezpośrednim promieniowaniem słonecznym.
- Fotela masującego nie należy używać w pomieszczeniach o dużym stopniu wilgotności np. w łazienkach.
- Nie należy korzystać z fotela w miejscach o ograniczonej powierzchni lub takich, gdzie wentylatory urządzenia są zasłonięte, a dopływ świeżego powietrza jest ograniczony.
- Aby uniknąć ryzyka wystąpienia zwarcia, urządzenie należy odłączać od zasilania, jeśli nie jest użytkowane przez dłuższy czas.
- Nie należy używać uszkodzonych wtyczek, kabli lub gniazd wtykowych.
- Jeśli kable / wtyczki są uszkodzone muszą zostać wymienione na fabrycznie nowe przez producenta, autoryzowany serwis lub wykwalifikowany personel.
- W przypadku nieprawidłowego funkcjonowania urządzenia należy je niezwłocznie odłączyć od zasilania.
- Użytkowanie urządzenia niezgodnie z przeznaczeniem lub w sposób nieprawidłowy prowadzi do utraty gwarancji.
- Nie należy przekraczać zalecanego dziennego limitu czasu masażu, wynoszącego 30 min, aby uniknąć nadmiernej stymulacji mięśni i nerwów.
- Nie należy używać ostrych przedmiotów, by uniknąć uszkodzenia fotela.
- Urządzenie należy podłączać wyłącznie do odpowiednich, pasujących gniazd elektrycznych. Zawsze należy się upewnić, że wtyczka jest całkowicie wetknięta do gniazda, aby ograniczyć ryzyko wystąpienia zwarcia lub pożaru.
- Urządzenie należy odłączyć od zasilania niezwłocznie po zakończeniu użytkowania i przed rozpoczęciem jego czyszczenia.
- Czyszczenie i konserwacja nie mogą być przeprowadzane przez dzieci poniżej 14 roku życia bez nadzoru.
- Jeśli w trakcie użytkowania urządzenia nastąpi przerwa w dostawie prądu, należy niezwłocznie przesunąć główny wyłącznik na pozycję OFF i odłączyć urządzenie od zasilania, aby uniknąć jego uszkodzenia.
- Nie należy używać urządzenia jeśli kable zasilające są mokre lub uszkodzone.
- Dzieci poniżej 14 roku życia, osoby niepełnosprawne oraz niedołążne przebywające w pobliżu urządzenia lub korzystające z niego nie powinny być pozostawiane bez nadzoru.
- Nie należy korzystać z urządzenia bezpośrednio po zjedzeniu posiłku ani pod wpływem alkoholu.
- Urządzenie należy użytkować zgodnie z przeznaczeniem, opisanym w niniejszej instrukcji.
- Należy korzystać wyłącznie z akcesoriów do urządzenia, pochodzących od producenta urządzenia.
- Nie wolno stawać, siadać ani huścić się na podnóżku fotela, aby uniknąć jego uszkodzenia.
- Nie należy siadać na poręczach, ani oparciu fotela, aby uniknąć zranienia czy uszkodzenia fotela.
- Urządzenie należy utrzymywać w czystości i dbać o to, by żadne ciało obce nie dostawało się w zagłębienia fotela.
- Nie wolno ciągnąć urządzenia za kabel zasilający w celu np. przesunięcia fotela.
- Podczas regulacji pozycji fotela należy upewnić się, że ani za podnóżkiem, ani za oparciem nie znajdują się żadne obiekty, a w szczególności dzieci poniżej 14 roku życia.
- Produkt przeznaczony do użytku domowego.
- Jeśli elastyczny kabel zasilający zostanie uszkodzony musi zostać zastąpiony kablem o tym samym przeznaczeniu – powinien on zostać zakupiony od producenta lub w autoryzowanym punkcie serwisowym.

Przeciwwskazania

W przypadku wystąpienia jakichkolwiek wątpliwości, dotyczących korzystania z urządzenia należy zasięgnąć opinii lekarza.

- Nie należy korzystać z masażu podczas ciąży, po niedawno przebytych urazach, w chorobach zakrzepowych, stanach zapalnych i obrzękach, ani w chorobach nowotworowych. Zaleca się konsultację lekarską przed rozpoczęciem korzystania z masażu, jeśli jest się w trakcie leczenia.
- Osoby z zaburzeniami fizycznymi i psychicznymi, a także osoby nieposiadające odpowiedniej wiedzy i doświadczenia powinny korzystać z urządzenia wyłącznie pod nadzorem opiekuna.
- W celu uniknięcia nieprzyjemnych doznań lub wystąpienia jakiegokolwiek zagrożenia prosimy o zasięgnięcie porady lekarskiej przed rozpoczęciem korzystania z urządzenia:
 - Osoby obłożnie chore
 - Osoby będący w trakcie terapii
 - Osoby cierpiące na schorzenia kręgosłupa, bóle pleców, mające nieprawidłową postawę
 - Osoby z rozrusznikami serca
- Jeśli podczas korzystania z urządzenia pojawi się ból należy natychmiast przerwać masaż.
- Jeśli podczas korzystania z urządzenia wystąpi jakikolwiek uraz ciała należy niezwłocznie wezwać pomoc medyczną.
- Nie należy korzystać z masażu w przypadku wystąpienia zaczerwienienia skóry, jej stanów zapalnych lub obrzęku.
- Niniejszy produkt przeznaczony jest do użytku domowego w celu realizowania masażu relaksacyjnego i nie jest urządzeniem medycznym. Z tego powodu nie może być on użytkowany zamiast specjalistycznej terapii.
- Zaleca się, aby czas użytkowania urządzenia nie przekraczał 30 min dziennie. Każda partia ciała powinna być masowana przez maks. 15 min, w przeciwnym razie masaż może przynieść efekt odwrotny do zamierzonego.
- Produkt nie jest przeznaczony dla dzieci poniżej 14 roku życia.
- Dzieci poniżej 14 roku życia znajdujące się w pobliżu urządzenia muszą przebywać pod opieką. Nie należy dopuszczać, aby dzieci manipulowały przy fotelu.

PRZECIWSKAZANIA „BRAINTRONICS“

- Psychozy (np. schizofrenia, zaburzenie dwubiegunowe, depresje endogenne)
- Zaburzenia osobowości
- Epilepsja i podobne zaburzenia napadowe
- Choroby serca
- Choroby centralnego systemu nerwowego
- Zakrzepica żył głębokich
- Depresje endogenne
- ADS (hipoaktywny)
- Niedawno przebyty zawał lub udar
- Niepełnosprawność umysłowa
- Choroba natógowa jak narkotyki, alkohol i uzależnienie od leków
- Regularne przyjmowanie substancji o działaniu psychoaktywnym
- Cięża

UWAGA: Z przyczyn etycznych i prawnych Braintronics nie może być stosowany przez osoby nieletnie, bez zgody ich opiekuna prawnego. Od stosowania tej funkcji powinny się również powstrzymać osoby, których wyznaczenie zabrania uprawiania medytacji.

Wyposażenie | Funkcje

1. Poduszka zagłówka
2. Poduszka powietrzna – barki
3. Szybki dostęp pilot zdalnego sterowania
4. Poduszka powietrzna – przedramię
5. Siedzisko
6. Poduszka powietrzna – masaż łydek
7. Poduszka powietrzna – masaż stóp
8. Oparcie podnóżka
9. Oparcie
10. Listwa ozdobna
11. Boczek
12. Podstawa fotela

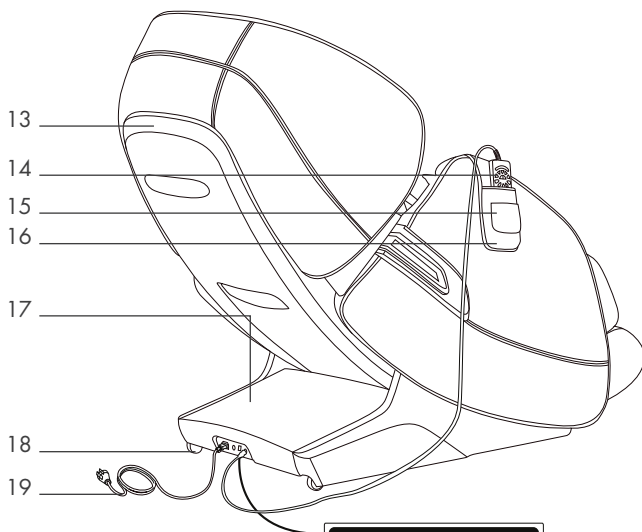
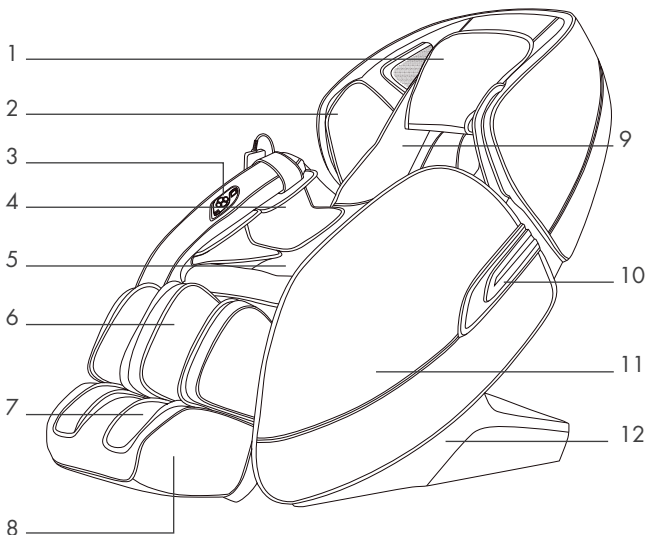

13. Tylna pokrywa
14. Pilot zdalnego sterowania
15. Kieszneń na telefon komórkowy
16. Kieszneń na pilota zdalnego sterowania
17. Osłona skrzyni napędowej
18. Kółka transportowe
19. Kabel zasilający i wtyczka
20. Gniazdo zasilania
21. Skrzynka z bezpiecznikami
22. Właczneń zasilania
23. Gniazdo pilota zdalnego sterowania



20 21 22 23

Pilot zdalnego sterowania

1. ON | OFF
2. Menu
3. Programy automatyczne
4. Programy manualne
5. Pozycja podnóżka
górze / dół
6. Zero grawitacji
7. Przerwa
8. Cofnij
9. Ustawienia zaawansowane
10. Dopasowanie oparcia
górze / dół

**DOPASOWANIE OPARCIA
GÓRZE | DÓŁ**

Wysokość ramion

Ustawienia



Szybki dostęp pilot zdalnego sterowania



Dopasowanie
oparcia górze / dół

Zero grawitacji

Ładowarka USB

ON | OFF

Programy automatyczne

Dopasowanie oparcia
górze / dół

Pilot zdalnego sterowania



Program automatyczny

Demo	Program demonstracyjny zawierający wszystkie funkcje urządzenia
Yoga	Ukierunkowany masaż rozciągający aktywuje Twoje ciało i ma ożywczy wpływ na cały organizm.
Relax	Rozluźnienie mięśni i kości pobudza krążenie.
Terapia przeciwbólowa	Głęboki masaż punktów akupresury, efektywnie usuwa ból.
Regeneracja	Penetrujące techniki masażu (uciskanie i ugniatanie) odciążają stawy. Idealny masaż mający na celu wzmocnienie i odciążenie pleców i nóg.
Kompresja	Wszystkie poduszki powietrzne i walek do stóp są aktywne
Kark i barki	Masaż skoncentrowany na górnych partiach ciała
Plecy i talia	Masaż skoncentrowany na dolnych partiach ciała

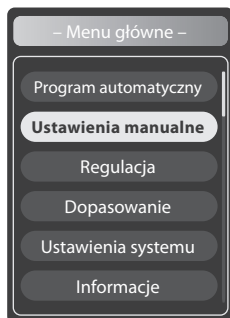

Ustawienia manualne

Tryb masażu	Tryb masażu
Obszar masażu	
Kompresja	
Więcej	
Stop	Zatrzymanie wszystkich funkcji masażu
Wyłączenie ugniatania	Technika masażu łagodząca spięte ciało z 3 stopniami regulacji prędkości.
Wyłączenie oklepywania	3 stopnie regulacji szerokości i prędkości.
Wyłączenie ugniatania i oklepywania	Połączenie ugniatania i oklepywania. 3 stopnie regulacji prędkości.
Wyłączenie Shiatsu	Shiatsu stymuluje określone części ciała i mobilizuje mięśnie. 3 stopnie regulacji szerokości i prędkości.
Wyłączenie opukiwania	Ostukiwanie pobudza krążenie krwi i relaksuje napięte mięśnie. 3 stopnie regulacji szerokości i prędkości.

Pilot zdalnego sterowania

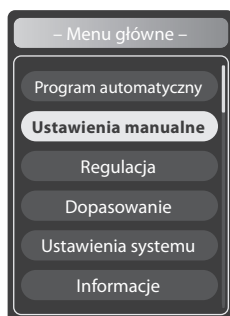

Ustawienia manualne

Tryb masażu

Obszar masażu

Kompresja

Więcej

- Masaż punktowy
- Masaż zwrotny wybranego odcinka
- Masaż zwrotny całego ciała
- Masaż zwrotny górnych partii ciała
- Masaż zwrotny dolnych partii ciała
- Jeśli nie został wybrany inny tryb masażu, można uruchomić funkcję Wałkowania.

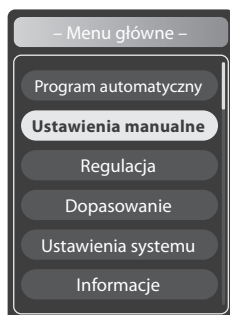

Ustawienia manualne

Tryb masażu

Obszar masażu

Kompresja

Więcej

Kompresja

Wyłączenie kompresji

Kompresja całościowa Masaż poduszkami powietrznymi dla trzech obszarów (całe ciało / ramiona / nogis).

Kompresja – ramiona

Kompresja – stopy

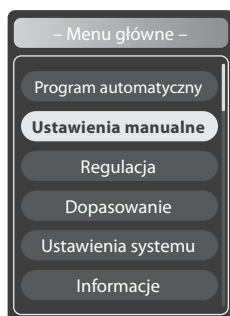

Ustawienia manualne

Tryb masażu

Obszar masażu

Kompresja

Więcej

Więcej

Ogrzewanie w oparciu

Włączanie / wyłączenie funkcji ogrzewania (ogrzewanie zaczyna być odczuwalne po ok. 5 min).

Wałek do masażu stóp

WAŁEK DO STÓP ON/OFF

Jonizacja powietrza

JONIZATOR O2
Zanieczyszczenia znajdujące się Powietrze z otoczenia zostają zneutralizowane. Cieszyć się oczyszczonym tlenem podczas masażu.

Pilot zdalnego sterowania

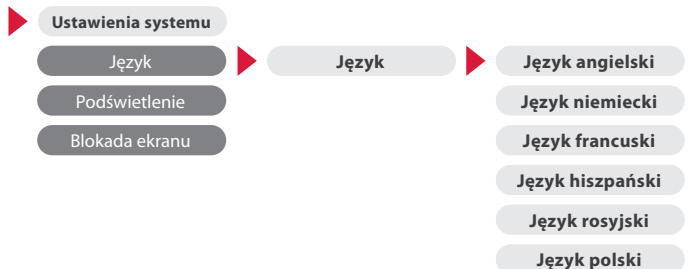
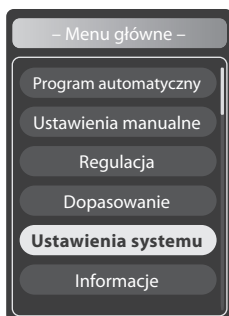
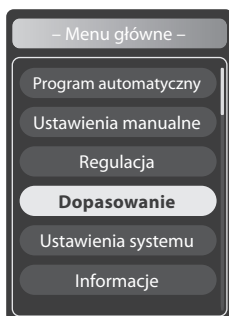
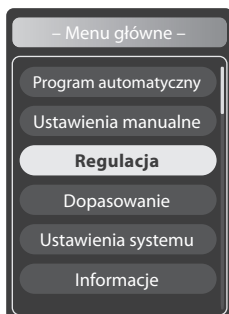

Pilot zdalnego sterowania

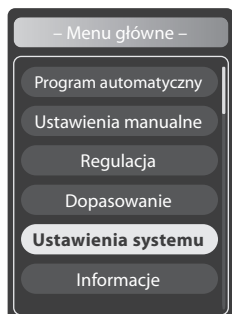

Ustawienia systemu

Język

Podświetlenie

Blokada ekranu

Ekran blokady funkcji Standy-By.

Możliwości regulacji:

- 15 sekund
- 30 sekund
- 1 minuta
- 2 minuty
- 3 minuty
- nigdy

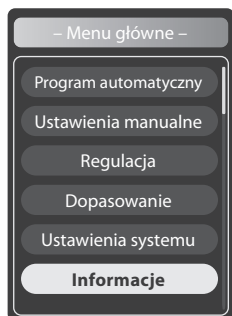

Informacje

Numer seryjny

Tutaj znajdziesz numer seryjny Twojego fotela masującego.

Uruchomienie

1 – MONTAŻ BOKÓW FOTEŁA

- a) Najpierw należy zlokalizować złącze i przewód powietrzny, które znajdują się z boku siedziska (Rys. 1).
- b) Po wyciągnięciu złącza i przewodu powietrznego należy je podłączyć do złącza i przewodu powietrznego wychodzącego z części podłokietnika. Należy się upewnić, że kable zostały prawidłowo podłączone do kabli tego samego koloru. (Rys. 2 i 3).

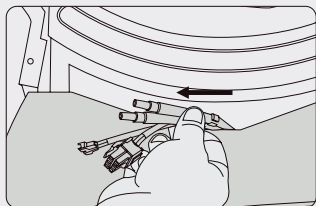

Rysunek 1

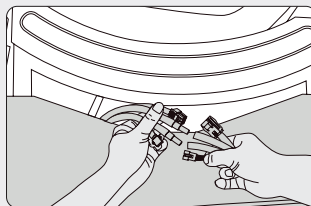

Rysunek 2

- c) Po podłączeniu kabli należy zabezpieczyć je dołączoną osłonką (znajduje się pod kablami na podłokietniku). Następnie schowaj kable z powrotem z boku siedziska. Należy uważać, aby kable nie rozłączyły się, a przewody nie zagięły. (Rys. 4)

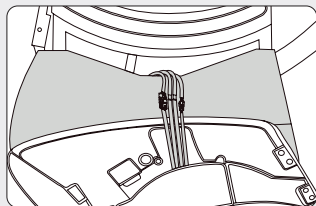

Rysunek 3

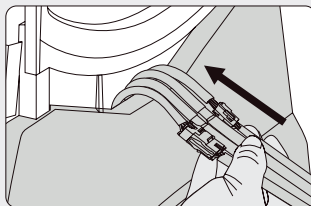

Rysunek 4

- d) Ustaw tył części bocznej tak, aby jego otwory zachodziły na otwory w siedzisku i przymocuj go z lewej i z prawej strony za pomocą 2 śrub, które są dołączone. (Rys. 5)
- e) Zamocuj osłonę, wpinając ją w lukę nad śrubami. Osłony oznaczone są od wewnątrz oznaczeniami lewa / prawa. (Rys. 6)

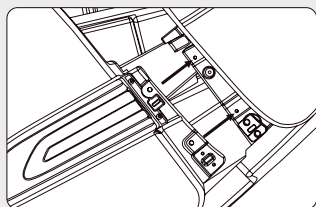

Rysunek 5

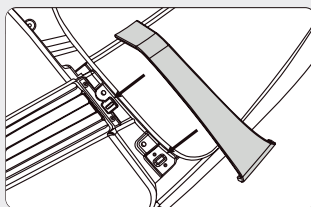

Rysunek 6

Uruchomienie

Teraz należy zabezpieczyć boki fotela od przodu siedziska. Po każdej stronie należy wkręcić dwie śruby. Umieść wspornik montażowy części bocznej z dwoma otworami w kierunku przedniej części siedziska, tak, by elementy mocowania naszły na siebie, następnie mocno dokręcając śruby. Upewnij się, że hak części bocznej jest zaczepiony na łączniku części siedziska przed dokręceniem śrub. (Rys. 7, Rys. 8 & Rys. 9).

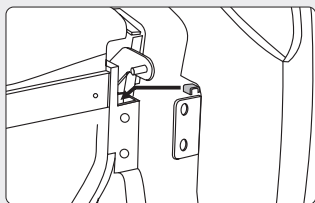

Rysunek 7

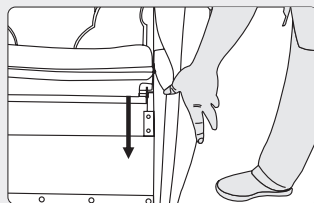

Rysunek 8

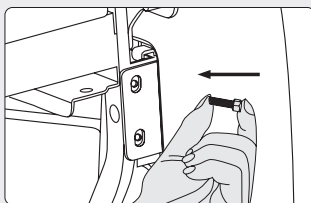

Rysunek 9

Powyższe kroki należy powtórzyć podczas mocowania drugiego boku.

2 – INSTALACJA PODNÓŻKA

- Należy zamocować wał obrotowy na nieruchomej osi, zwracając uwagę na prawidłową pozycję bolca R. (Rys. 1)
- Po wyrównaniu i prawidłowym podłączeniu nieruchomej osi należy połączyć elementy, jak pokazano na drugim rysunku. (Rys. 2).

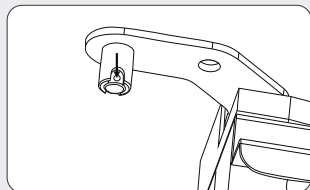

Rysunek 1

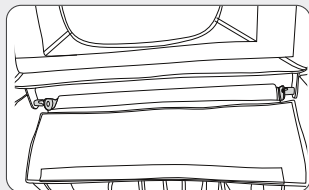

Rysunek 2

Uruchomienie

c) Należy zbliżyć bolec R do tylnej części podnóżka, jak pokazano na Rysunku 3.

d) Instalacja została zakończona (Rys. 4)

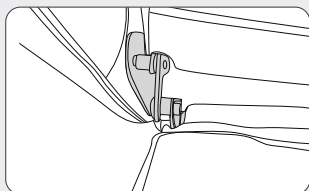

Rysunek 3

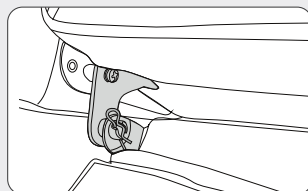

Rysunek 4

UWAGA

- W celu uniknięcia urazów oraz uszkodzenia produktu ustawienia podnóżka nie należy regulować go manualnie w czasie trwania masażu. (Rys. 1)
- Aby uniknąć dyskomfortu podczas siedzenia należy upewnić się, że mechanizm masujący znajdujący się w siedzisku nie został zatrzymany. (Rys. 2)

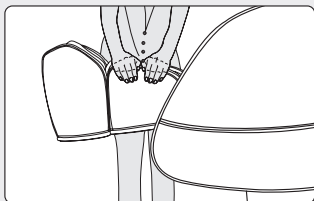

Rysunek 1

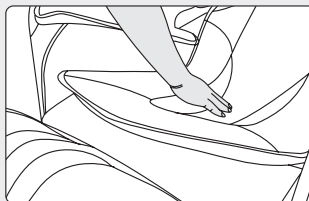

Rysunek 2

3 – PODUSZKA ZAGŁÓWKA I OPARCIA – MONTAŻ I SPOSÓB UŻYCIA

Poduszkę oparcia należy zamocować za pomocą praktycznego zamka błyskawicznego, w sposób pokazany na Rys. 1. Poduszka zagłówek mocowana jest na rzep w górnej części oparcia – Rys. 2. W przypadku konieczności wyczyszczenia fotela poduszkę oparcia można łatwo i szybko odpiąć. Nigdy nie należy korzystać z fotela masującego bez tych dwóch poduszek.



Zamka błyskawicznego

текстильных застежек

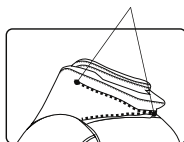

(1)

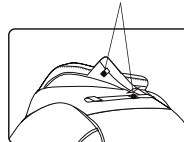

(2)

Uruchomienie

4 – OCHRONA PODŁOGI

Aby uniknąć zarysowania podłogi zalecamy podłożenie pod fotel dywanu lub innego materiału.

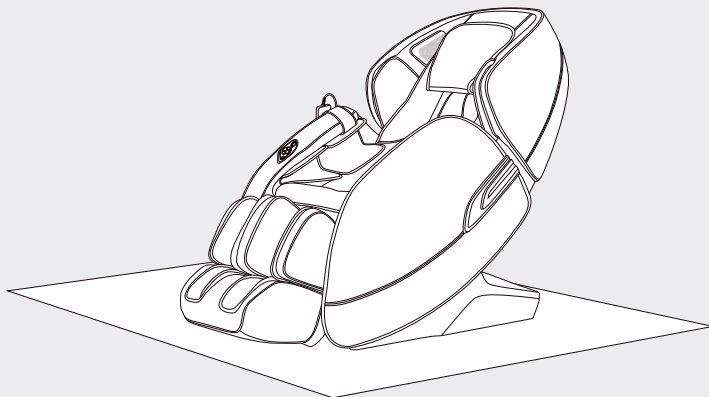

UWAGA

Fotel masujący nie powinien być przesuwany po wrażliwych na zarysowania nawierzchniach, a przenoszony przez co najmniej dwie osoby. Aby unieść fotel należy chwycić go za specjalne wgłębienia, znajdujące się z tyłu i na spodzie urządzenia. Podnóżek automatycznie uniesie się w górę.

5 – USTAW WŁĄCZNIK W POZYCJI ON



Schemat podłączenia do sieci

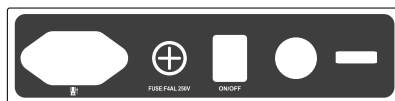

Schemat pozycji włącznika

Uruchomienie

6 – ZATRZYMYWANIE MASAŻU

- a) Wyłączenie urządzenia za pomocą przycisku na pilocie w trakcie trwania masażu powoduje zatrzymanie masażu i powrót podnóżka oraz oparcia fotela do pozycji początkowej.
- b) Po zakończeniu masażu należy odłączyć fotel od źródła zasilania.



Schemat pozycji włącznika



Schemat pozycji włącznika

7 – PRZEMIESZCZANIE FOTEŁA

Należy się upewnić, że podniesione zostały wszystkie kable. Następnie należy odchylić fotel do tyłu, aby przenieść jego ciężar na kółka transportowe. Powoli i ostrożnie przesuujemy fotel w pożądane miejsce. Delikatnie opuszczamy go i upewniamy się, że stoi stabilnie na równej powierzchni.

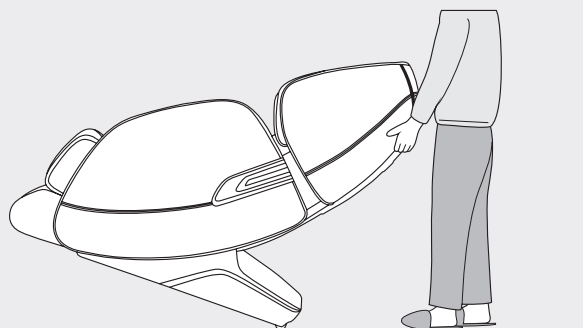

UWAGA

Przed przemieszczeniem fotela należy go wyłączyć, odłączyć od źródła zasilania oraz odłączyć pilot zdalnego sterowania.

Właściwości



SHIATSU

Shiatsu (uciskanie palcami) to technika lecznicza, wywodząca się z Japonii. Masaż shiatsu polega na płynnym, delikatnym i rytmicznym ruchu rozciągająco – rotacyjnym. Jego celem jest stymulowanie poszczególnych partii ciała i pobudzanie mięśni.



MASAŻ 2D

Fotel wyposażony jest w inteligentny system masażu 2D. Dokonuje on pomiaru pleców, by ustalić dokładną pozycję poszczególnych odcinków kręgosłupa.



UGNIATANIE

Skóra i mięśnie są ściskane i ugniatane pomiędzy kciukami a palcami wskazującymi obu dłoni – mechanizm masujący realizuje tę technikę, skutecznie łagodząc napięcia mięśniowe.



OKLEPYWANIE

Poprzez delikatne oklepywanie, niczym dłońmi złożonymi w miseczki, pobudzone zostaje krążenie w mięśniach i kurczenie się ścięgien, a napięcia zostają zredukowane.



OSTUKIWANIE

Ostukiwanie to seria krótkich ruchów, wykonywanych krawędzią dłoni, otwartą dłonią lub pięścią. Technika ta, dokładnie naśladowana przez mechanizm masujący, poprawia ukrwienie skóry i łagodzi napięcie mięśniowe. Wykonywana na wysokości płuc ułatwia odkrztuszenie wydzieliny z płuc.



UGNIATANIE I OKLEPYWANIE

Połączenie techniki ugniatania i oklepywania daje wspaniały efekt synergii – rozluźnia i daje zastrzyk energii całemu ciału. Zastosowanie takiej kombinacji jest niemożliwe podczas wykonywania masażu ręcznego.



WAŁKOWANIE

Wałkowanie to przyjemny ruch, powodujący naprzemienne napinanie i rozluźnianie mięśni, który kojąco działa na organizm. Ta technika stosowana jest zazwyczaj na koniec masażu, aby rozluźnić mięśnie oraz w celach regeneracyjnych.



OGRZEWANIE WĘGLOWE PODCZERWONE

Włókna węglowe są elastyczne, a przez to niezwykle wytrzymałe. Doskonale przewodzą ciepło, przy czym same nie nagrzewają się do wysokich temperatur. Emitowane w ten sposób ciepło przenika ludzkie ciało, rozluźniając najgłębsze warstwy mięśni.

Właściwości



GUA SHA

Fotel naśladuje technikę masażu skrobiącego Gua Sha z delikatnym uciskiem (akupresurą) punktów „shu”. Otwiera on powierzchniowe naczynia krwionośne i pobudza krążenie krwi, a także przynosi ulgę w bólu.



KOMPRESJA POWIETRZNA

Poduszki powietrzne są naprzemiennie pompowane i opróżniane – ten pompujący ruch pobudza naturalne odruchy mięśni. Ta technika masażu ma szczególnie dobroczynny wpływ na okolice łydek i stóp.



BLUETOOTH

Bluetooth – bezprzewodowa transmisja danych.



BRAINTRONICS®

Technologia braintronics® synchronizuje fale mózgowe przy pomocy audiostymulacji. Jej połączenie ze specjalnie zaprojektowanym programem masażu pozwala zrelaksować zestresowane ciało. Możesz się rozluźnić, uczyć się lub śnić – wszystko jest możliwe.



KSZTAŁT „L”

Fotel realizuje głęboki, pełny masaż na odcinku od szyi do pośladków.



LINIA-S

Dzięki specjalnemu wyprofilowaniu mechanizmu, głowice masujące pracują bardzo blisko ciała, masując całe plecy aż do pośladków. Kształt mechanizmu naśladuje naturalne wygięcie kręgosłupa.



OSZCZĘDNOŚĆ MIEJSCA

Fotel rozkłada się, wysuwając mechanizm do przodu, dzięki czemu nie potrzebuje dużej przestrzeni z tyłu – wystarczy postawić go w odległości 5 cm od ściany. Kompaktowe rozwiązanie, zapewniające komfort użytkownika!



ZERO GRAWITACJI

Ta technika stworzona została na potrzeby astronautów. Pozycja „Zero-G” redukuje ucisk na kręgosłup, odciążając go całkowicie.



PROGRAM AUTOMATYCZNY

Specjalnie zaprojektowane programy masażu całego ciała, wykorzystujące różnorodne techniki masażu. Dodatkowo można uruchomić funkcję ogrzewania.

Właściwości



ZAPAMIĘTYWANIE

Używając tej inteligentnej funkcji, fotel zapamiętuje dokładnie ulubione ustawienia masażu i rozpoczyna go bez skanowania. Dwa przyciski (M1 i M2) pozwalają zapisać dwa programy.



CAŁE PLECY

Użycie tej technologii pozwala na dokładne wymasowanie całych pleców – niezależnie od ich gabarytów.



DOPASOWANIE PODNÓŻKA

Podnózek może być wyciągnięty, co pozwala na jego dostosowanie do wzrostu użytkownika.



SZYBKI DOSTĘP

Dzięki funkcji szybkiego dostępu znajdującej się w boczku fotela możliwe jest sterowanie najważniejszymi funkcjami urządzenia.



DOPASOWANIE PODUSZKI

W razie konieczności podwójna poduszka zredukuje intensywność masażu karku i barków.



POZYCJA LEŻĄCA

Ta funkcja ma na celu regulację pozycji oparcia i podnóżka, dla zapewnienia maksymalnego komfortu użytkownika.



UCZUCIE MASAŻU DŁOŃMI

Specjalnie zaprojektowane głowice masujące imitują ruchy dłoni masażyisty. Maksymalny kąt nachylenia fotela wynosi 41 stopni, a obszar rozciągania – aż 6,5 cm. Takie parametry fotela sprawiają, że masaż odcinka szyjnego, piersiowego i lędźwiowego będzie skuteczny niemal tak samo, jak masaż manualny.



DOPASOWANIE RAMION

Regulacja głowic masujących góra / dół w obszarze ramion.

Właściwości



INTENSYWNOŚĆ KOMPRESJI

Regulacja intensywności masażu poduszkami powietrznymi.

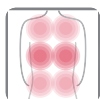

OBSZAR MASAŻU KOMPRESYJNEGO

Masaż poduszkami powietrznymi w trzech obszarach (całe ciało, ręce i nogi).



ROZCIĄGANIE TALII

Poduszki powietrzne w dolnym obszarze pleców realizują o delikatne rozciąganie miednicy. Działa świetnie na napięcia.



MASAŻ PUNKTOWY

Główki masujące mogą masować dowolnie wybrany punkt.



PRĘDKOŚĆ

Regulacja prędkości masażu.



SZEROKOŚĆ

Regulacja odległości pomiędzy głowicami masującymi (wąska – średnia – szeroka).



MUZYKA

Funkcja muzyki potęguje uczucie relaksu podczas masażu.

Właściwości



PUNKTY AKUPRESURY

Masaż kluczowych punktów akupresury.



JONIZATOR O2

Zanieczyszczenia znajdujące się w powietrzu z otoczenia zostają zneutralizowane. Ciesz się oczyszczonym tlenem podczas masażu.



ŁADOWARKA USB

Podczas kojącego masażu za pomocą zintegrowanego portu USB możesz naładować swój telefon komórkowy.



YOGA

Masaż skoncentrowany na rozciąganiu, pobudza ciało i ma ożywczy wpływ na cały organizm.



REFLEKSOLOGIA

Masaż stref refleksologicznych regeneruje mięśnie stóp oraz harmonizuje pracę wszystkich organów wewnętrznych.

Rozwiązywanie problemów

BŁĄD	OPIS
<ul style="list-style-type: none"> Silniki urządzenia głośno pracują. 	<ul style="list-style-type: none"> Jest to normalny objaw pracy silników.
<ul style="list-style-type: none"> Pilot zdalnego sterowania nie działa prawidłowo. 	<ul style="list-style-type: none"> Należy upewnić się, że wtyczka przewodu zasilającego została dobrze wetknięta do gniazdka oraz że włączony został przycisk zasilania. Następnie należy sprawdzić kabel pilota zdalnego sterowania.
<ul style="list-style-type: none"> Urządzenie zatrzymało się. 	<ul style="list-style-type: none"> Gdy ustawiony czas pracy dobiegnie końca, urządzenie wyłącza się automatycznie. Przekłada się to na dłuższą żywotność fotela masującego.
<ul style="list-style-type: none"> Nie można uruchomić programów braintronics. 	<ul style="list-style-type: none"> Upewnij się, że aplikacja Braintronics została zainstalowana, a Twoje konto jest aktywne. Następnie sprawdź czy połączenie Bluetooth pomiędzy Twoim smartfonem, a fotelem jest aktywne.

Przechowywanie | Konserwacja

- Jeśli urządzenie nie będzie używane przez dłuższy czas kabel zasilający powinien zostać odłączony i zabezpieczony, a urządzenie powinno znajdować się w bezpiecznym, suchym miejscu.
- Nie należy narażać urządzenia na kontakt z wysokimi temperaturami, otwartym ogniem, ani wystawiać go na długotrwałą ekspozycję słoneczną.
- Do czyszczenia należy używać jedynie ogólnodostępnych preparatów do pielęgnacji skóry. Nigdy nie należy czyścić urządzenia przy pomocy rozcieńczalników, benzyny czy alkoholu.
- Jeśli urządzenie stoi na nierównej powierzchni nie należy go przesuwac, a podnieść i przenieść na równe podłoże
- Rządzenie nie jest przeznaczone do pracy ciągłej – pomiędzy kolejnymi cyklami pracy należy zachować odstęp czasowy.

Dane techniczne

Wymiary:	w pozycji pionowej: 81 x 119 x 147 cm w pozycji leżącej: 81 x 92 x 176 cm
Waga:	96 kg
Napięcie:	220-240V ~ 50/60Hz
Moc znamionowa:	150 W
Czas pracy:	20 minut
braintronics:	21 minut
Certyfikaty:	



Europejska deklaracja zgodności

Produkt zgodny z europejskimi dyrektywami EMC 2014/30/UE, LVD 2014/35/UE.

Warunki gwarancji

Produkt objęty jest przez dystrybutora ustawowym czasem gwarancji. Bieg okresu gwarancji rozpoczyna się w dniu dokonania zakupu urządzenia. Wymogiem do roszczenia gwarancji jest okazanie dowodu zakupu. W okresie gwarancji dystrybutor dokonuje naprawy lub wymiany oryginalnego urządzenia nieodpłatnie. Gwarancja nie obejmuje części, które ulegają zużyciu jak m.in. pokrycie fotela. Wymogiem do roszczenia gwarancji jest dostarczenie uszkodzonego urządzenia wraz z dowodem zakupu przed upływem obowiązującego czasu gwarancji.

Prawo do gwarancji nie obowiązuje, jeśli uszkodzenie urządzenia spowodowane zostało np. przez czynniki zewnętrzne, wskutek dokonywania naprawy lub modyfikacji przez osoby nieupoważnione do takich czynności przez autoryzowanego dystrybutora. Obowiązki gwarancyjne dystrybutora ograniczone są do naprawy lub wymiany urządzenia. Na podstawie niniejszej gwarancji ani producent, ani dystrybutor nie ponoszą odpowiedzialności za szkody spowodowane wskutek niezgodnego z instrukcją i/lub nieprawidłowego użytkowania urządzenia.

Jeśli w trakcie przeglądu reklamowanego urządzenia okaże się, że istniejące uszkodzenie nie jest objęte gwarancją, lub że upłynął okres gwarancji klient zostanie obciążony kosztem przeglądu urządzenia i jego naprawy.

Uwagi prawne: Niniejsze treści nie stanowią zaleceń medycznych. Postawienie diagnozy oraz leczenie schorzeń i zaburzeń natury medycznej powinno być przeprowadzane przez lekarza lub terapeutę. Niniejsze treści mają charakter informacyjny i nie mogą być traktowane jako alternatywa dla terapii medycznych. Każdy użytkownik powinien kontrolować swój stan zdrowia, a jeśli zachodzi taka konieczność skonsultować możliwość i sposób korzystania z urządzenia z lekarzem lub terapeutą. Użytkownik korzysta z urządzenia na własną odpowiedzialność. Producent nie gwarantuje, że nastąpi poprawa stanu zdrowia, ani tym bardziej całkowite wyleczenie.

Casada International GmbH
Obermeiers Feld 3
33104 Paderborn, Niemcy
info@casada.com
www.casada.com

Prawa autorskie. Zdjęcia i teksty są chronione prawem autorskim przez CASADA International GmbH i nie mogą być wykorzystywane bez otrzymania zgody.
Copyright © 2021 CASADA International GmbH.
Wszystkie prawa zastrzeżone.





< timetorelax

2000. évi alapítása óta a CASADA név kiváló minőségű wellness és fitness termékeket jelöl.

Ma a CASADA készülékek világszerte kaphatók. A megbízható és kiváló minőség mellett a folyamatos továbbfejlesztés, az összetéveszthetetlen design és az életminőség javítására való szigorú törekvés tüntetik ki a CASADA termékeit.

Gratulálunk!

A masszázsfotel megvásárlásával Ön egészségtudatos életmódról tett bizonyítékot.

Annak érdekében, hogy hosszú ideig élvezhesse a készülék előnyeit, kérjük, hogy figyelmesen olvassa el és vegye figyelembe a biztonsági tudnivalókat.

Reméljük, hogy örömet leli személyes AlphaSonic II masszázsfotelében.

Tartalomjegyzék

Biztonsági tudnivalók	114
Ellenjavallatok	115
Felszerelés funkciók.....	116
Távírányító	117
Gyors hozzáférés távírányító.....	117
Üzembe helyezés.....	122
Jellegzetességek.....	127
Hibakeresés.....	132
Tárolás ápolás.....	132
Műszaki adatok.....	132
EU – megfelelőségi nyilatkozat	133
Jótállási feltételek	133

Biztonsági tudnivalók



Mielőtt üzembe helyezi a masszázsfotel, kérjük, a kifogástalan működés és az optimális hatásmód biztosítása érdekében figyelmesen olvassa el a következő tudnivalókat. Kérjük, gondosan őrizze meg ezt a használati utasítást!

- A masszázsfotel megfelel a műszaki tudományok elismert alapelveinek és az aktuális biztonsági előírásoknak.
- A masszázsfotel fűtött területekkel rendelkezik. Olyan személyek, akik hőre érzékenyen reagálnak, óvatosan használják a készüléket. (ICE 60335-2-32)
- A masszázsfotel nem igényel karbantartást. Az adott esetben szükséges javításokat csak egy felhatalmazott szakember végezheti.
- A szakszerűtlen használat, valamint a nem felhatalmazott szakember által végzett javítás biztonsági okokból tilos és a garancia elvesztéséhez vezet.
- Balesetek elkerülése érdekében ujjaival ne nyúljon a masszázsgörgők közé.
- Nedves kezekkel soha ne érintse meg a hálózati dugót.
- Kerülje a masszázsfotel vízzel, magas hőmérsékletekkel és közvetlen napsugárzással való érintkezését.
- Ne használja a masszázsfotel magas léggpártartalommal rendelkező helyiségekben, mint pl. a fürdőszobában.
- Kérjük, ne használja a masszázsfotel, ha kis helyre van beszorítva vagy olyan helyen áll, ahol el vannak takarva a ventilátorok és nem biztosított a friss levegő beáramlása.
- Rövidzárlat veszélyének elkerülésére kérjük, válassza le a masszázsfotel az áramellátásról, ha hosszabb ideig nem használja.
- Ne használjon sérült hálózati dugókat, kábeleket vagy meglazult foglalatokat.
- A sérült hálózati dugókat/kábeleket a gyártónak, egy szervizképviselőnek vagy szakképzett személyzetnek kell pótolnia.
- Működési zavarok esetén kérjük, azonnal válassza le a készüléket az áramellátásról.
- Nem rendeltetésszerűen vagy helytelen használat folytán keletkezett károokra nézve kizárt a jótállás.
- Az izomzat és az idegek túlzott megerőltetésének elkerülésére ne lépje túl a javasolt napi 30 perces masszázsidőt.
- A masszázsfotel megrongálódásának elkerülése érdekében soha ne használjon hegyes vagy éles tárgyakat.
- Rövidzárlat vagy tűz veszélyének elkerülésére feltétlenül a hálózati dugóhoz megfelelő dugaszoló aljzatokat használjon, és gondoskodjon arról, hogy a hálózati dugó teljesen be legyen dugva a dugaszoló aljzatba.
- Használat után és tisztítás előtt feltétlenül válassza le a masszázsfotel az áramellátásról.
- A tisztítást és a karbantartást 14 év alatti gyermekek csak felügyelet mellett végezhetik.
- Amennyiben a használat során váratlan áramkimaradás lép fel, akkor a masszázsfotel megrongálódásának elkerülése érdekében kérjük, haladéktalanul állítsa a kapcsolót OFF állásba és húzza ki a hálózati dugót.
- Nedves és megrongálódott villamos kábelekkel tilos a masszázsfotel használata.
- Ha 14 év alatti gyermekek, fogyatékosággal élő vagy beteges személyek tartózkodnak a masszázsfotel közelében vagy azt használják, akkor feltétlenül felügyelet szükséges.
- Kérjük, ne használja a masszázsfotel közvetlenül az étkezések után vagy alkohol hatása alatt.
- Csak a használati utasításban leírt célra használja a terméket.
- Kérjük, csak a szállító tartozékait használja.
- Kérjük, a készülék megrongálódásának elkerülése érdekében ne álljon, üljön vagy ugorjon a lábtámaszra.
- A készülék megrongálódásának vagy személyi sérülések elkerülése érdekében ne próbáljon meg a kar- vagy a háttámlára ülni.
- Kérjük, rendszeresen tartsa tisztán a masszázsfotel és ügyeljen arra, hogy jussanak idegen tárgyak a fotel részeibe.
- Kérjük, kerülje a masszázsfotel hálózati csatlakozószínójának közvetlen meghúzását.
- Kérjük, a lábtámasz vagy a háttámla beállításánál gondoskodjon arról, hogy ne legyenek más tárgyak azok alatt és ne tartózkodjanak ott személyek, kiváltképpen 14 év alatti gyermekek.
- A termék kizárólag otthoni használatra készült.
- A rugalmas hálózati csatlakozószínő megrongálódása esetén cseréhez egy megfelelő rugalmas kábelt kell

Ellenjavallatok

használni, vagy a gyártótól vagy annak szervizképviselétől egy megfelelő rugalmas kábelt kell beszerezni. **Amennyiben nem biztos abban, hogy használhatja-e a masszázsfotelt, akkor mindenképpen forduljon orvoshoz.**

- A terhesség ideje alatt vagy a következő panaszok egyike/többje esetén tilos a masszázsfotel használata: Friss sérülések, trombózisos megbetegedések, gyulladások és bármilyen típusú duzzadások, valamint rákos megbetegedések esetén. Sérülések és betegségek kezelésének ideje alatt a kezelőorvossal történő egyeztetés javasolt.
- Testi, érzékszervi vagy pszichikai problémákkal élő, vagy hiányos tapasztalatokkal és ismeretekkel rendelkező személyek a masszázsfotelt csak a biztonságukért felelős személyek felügyelete mellett használhatják.
- Kellemetlenségek vagy a masszázsfotel használatából eredő veszélyek elkerülésére kérjük, hogy a következő személyek forduljanak orvoshoz a masszázsfotel használata előtt:
 - Fekvő betegek
 - Orvosi kezelés alatt álló személyek
 - Hátpanaszokkal rendelkező betegek és gerincproblémákban vagy -ferdülésben szenvedő személyek
 - Szívritmus-szabályozóval élő személyek
- A masszázs során fellépő fájdalomérzetek esetén kérjük, haladéktalanul szakítsa meg a használatot.
- Használat során fellépő sérülések esetén kérjük, azonnal forduljon orvoshoz.
- Kérjük, ne masszírozzon bepirosodott, megdagadt vagy gyulladt bőrterületeket.
- Ez a masszázsfotel csak az otthoni wellness-masszázs céljára szolgál, nem orvosi masszázskészülék és ezért nem pótolhatja a szakorvosi kezelést.
- Napi 30 perces kezelés javasolt a masszázsfotellel. Ugyanazt a részt a testen legfeljebb 15 percig javasolt masszírozni, mivel a túlzott masszázs miatt az ellenkező hatás léphet fel.
- Ezt a terméket 14 év alatti gyermekek nem használhatják.
- 14 év alatti gyermekek felügyelete szükséges. Gondoskodjon arról, hogy ne játsszanak a masszázsfotellel.

ELLENJAVALLATOK „BRAINTRONICS“

- Pszichózisok (pl. skizofrén vagy bipoláris zavarok, endogén depressziók)
- Személyiségzavarok
- Epilepszia és hasonló, rohamokkal járó megbetegedések
- Szívbetegségek
- A központi idegrendszer megbetegedései
- Trombózis
- Endogén depressziók
- ADS (figyelemzavar)
- Rövid ideje fellépett szívinfarktus vagy szélütés
- Szellemi fogyatékoság
- Szennedélybetegségek mint kábítószer-, alkohol- és gyógyszerfüggőség
- Pszichoaktív szerek rendszeres szedése
- Terhesség

TUDNIVALÓ: Etikai és jogi okokból ne alkalmazzon braintronic-ot gyermekeknél és fiataloknál a törvényes képviselő kifejezett hozzájárulása nélkül. Olyan személyek, akiknél meditáció által hitbeli konfliktusok léphetnek fel, kerüljék az alkalmazást.

Felszerelés | Funkciók

1. Fejpárna
2. Váll-légzsák
3. Gyors hozzáférés távirányító
4. Alsókar-légzsák
5. Ülőpárna
6. Vádli-légzsák
7. Láb-légzsák
8. Lábrész
9. Hátpárna
10. Dekoratív lécs
11. Kartámla
12. Oldalsó burkolat

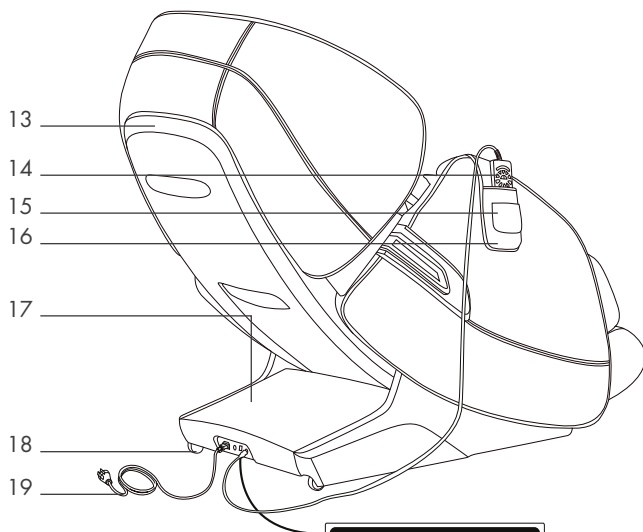
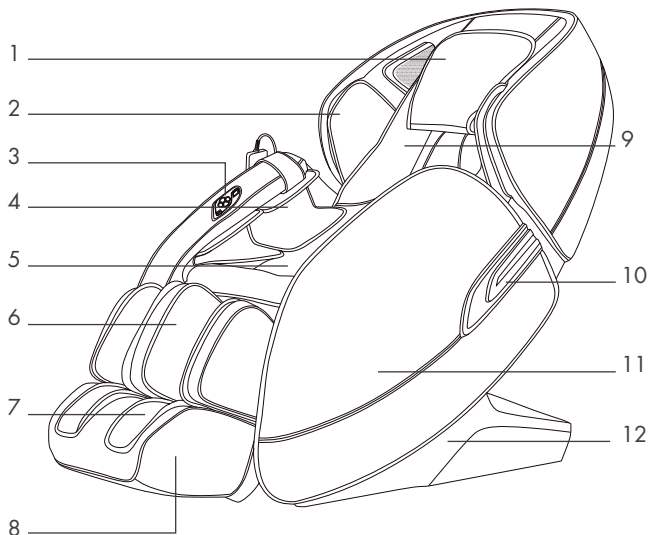

13. Hátdoldali burkolat
14. Távirányító
15. Zseb mobiltelefon számára
16. Zseb a távirányító számára
17. Biztonsági burkolat
18. Szállítógörgők
19. Hálózati kábel és dugasz
20. Hálózati kábelcsatlakozás
21. Biztosítódoboz
22. Power kapcsoló
23. Kapcsolóhévely távirányító számára



20 21 22 23

Távírányító

1. BE | KI
2. Menü
3. Automatikus programok
4. Kézi beállítás
5. A lábtámasz mozgatása felfelé/lefelé
6. Súlytalan állapot
7. Szünet
8. Vissza
9. Bővített beállítás
10. A háttámla mozgatása felfelé/lefelé

A KÉPERNYŐ BEÁLLÍTÁSA

Vállmagasság

Beállítás



Gyors hozzáférés távirányító

A háttámla mozgatása
felfelé/lefelé

Súlytalan állapot

Usb töltőkészülék



BE | KI

Automatikus programok

A háttámla mozgatása
felfelé/lefelé

Távirányító

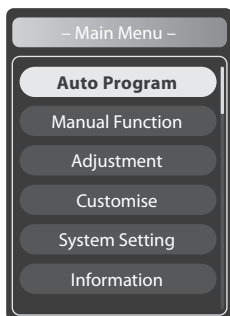

Auto Program

Demo	Demonstrációs program minden funkcióhoz
Yoga	A célzatos nyújtó masszázs aktiválja testét és élénkítő hatással van az egész szervezetre.
Relax	Az izmok és a csontok ellazulása elősegíti a vérkeringést.
Ease ache	Az akupunktúrás pontok mély masszázsa, amely enyhülést biztosít a merev testrészek számára.
Fatigue Recover	Az átható masszázstechnikák (nyomás és gyúrás) kímélik az ízületeket. Ideális masszázs hátának és lábainak erősítésére és tehermentesítésére.
Full Air	Minden légszák és lábgörgő aktív
Neck Shoulder	Masszázsprogram a felsőtestre irányítva
Back & Waist	Masszázsprogram az alsótestre irányítva

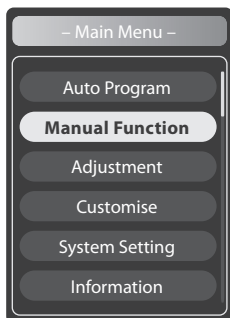

Manual Function

Message Mode	Message Mode
Message Area	
Air	
More	
Stop	Minden masszázsfunkció leállítása
Knead OFF	Merev izmok és testrészek ellazítására szolgáló technika 3 sebességi fokozattal.
Flap OFF	3 fokozatban állítható sebesség és szélesség.
Knead & Flap OFF	A gyúrás és az veregetés kombinációja. 3 fokozatban állítható sebesség.
Shiatsu OFF	A shiatsu masszázs a test egyes pontjait stimulálja és mobilizálja az izomzatot. 3 fokozatban állítható sebesség és szélesség.
Knock OFF	A veregető masszázs elősegíti a vérkeringés és ellazítja a feszült izmokat. 3 fokozatban állítható sebesség és szélesség.

Távirányító

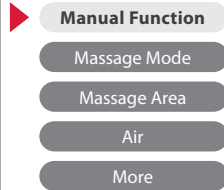
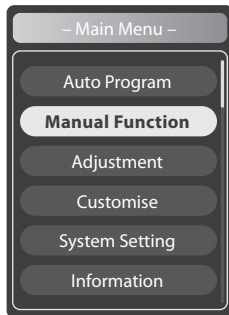

- Masszázs egy meghatározott ponton
- Részbeni masszázsa a test egy meghatározott területén
- Masszázs a test teljes területén
- Részbeni masszázsa a hát felső részén
- Részbeni masszázsa a hát alsó részén
- Amennyiben nincs más masszázsmód aktiválva, akkor itt a „görgetés” funkciót lehet kiválasztani.

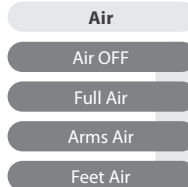
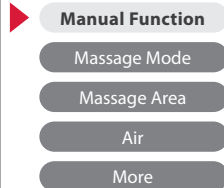
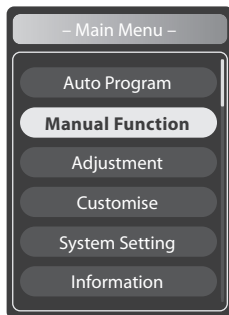

Légszák masszázsa 3 területen (teljes test / karok / lábak)

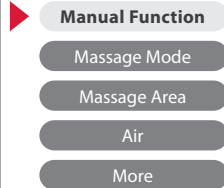
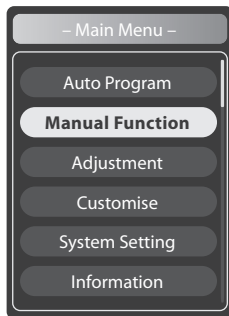

Back Heating

Az infravörös hátoldali hőnek kiválasztása után kb. 5 percre van szüksége a teljes felmelegedéshez.

Foot Roller

Lábgörgő BE|KI

Anion Function

O2 IONIZER
Semlegesíti a környezeti levegőben levő káros anyagokat, és a masszázsa ideje alatt tisztá oxigént lélegeztet Önnel.

Távirányító

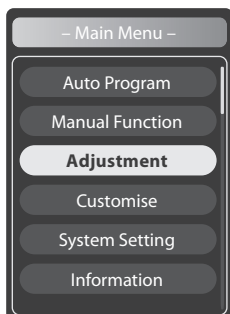

Adjustment

Speed 3 sebességi fokozat

Width 3-szorosan állítható szélesség

Massage area A masszírozó robot pozíciójának kijelzése

Intensity Légzsák intenzitás A légzsák-masszázs intenzitás 3 fokozatban állítható

Feet Lábgörgő: 3 intenzitási fokozat

More

Time Setting

Az idő beállítása 5 perces időközökben, legfeljebb 30 perc

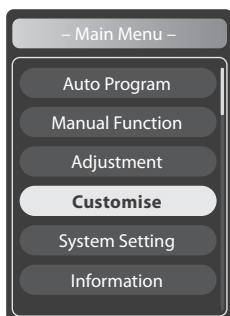

Customise

Memory 1 & 2

Elmentett masszázsprogramok: M1 & M2

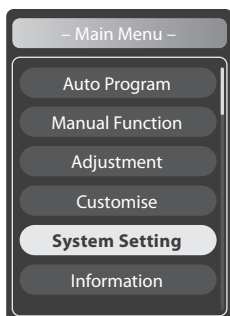

System Setting

Language

Back Light

Lock Screen

Language

English

German

French

Spanish

Russian

Polish

Távírányító

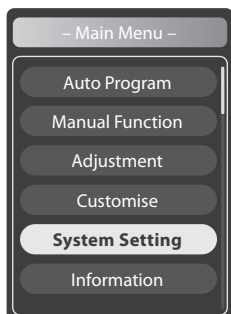

System Setting

Language

Back Light

Lock Screen

Standy-by zárképernyő.

Beállítási lehetőségek:

- 15 másodperc
- 30 másodperc
- 1 perc
- 2 perc
- 3 perc
- Soha

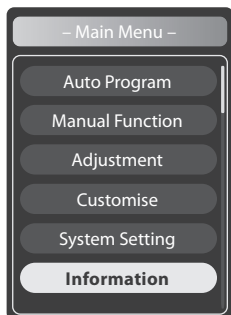

Information

Serial No.

Itt találja a fotel sorozatszámát.

Üzembe helyezés

1 – AZ OLDALRÉSZEK FELSZERELÉSE

- a) Először fogja meg a dugaszos csatlakozókat és a légtömlőt, amelyek az ülőrész oldalán találhatóak (1. ábra).
- b) Miután átvezette a dugaszos csatlakozókat és a légtömlőt a fém szerkezeten, kössön össze minden csatlakozót a hozzátartozó ellendarabbal a kartámlában. A kábelek bedugásánál ügyeljen arra, hogy mindig az azonos színeket kösse össze! (2. ábra és 3. ábra).

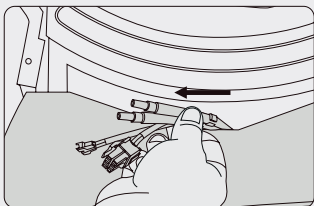

1. ábra

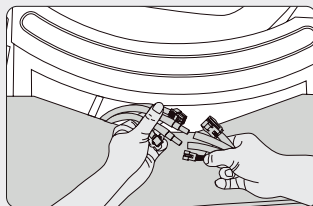

2. ábra

- c) A csatlakozók összekötése után burkolja be a csatlakozásokat a szövet köpennyel, amely a csatlakozások alatt a kartámlára van rögzítve. Vezesse vissza az ülőrészbe a csatlakozások kiálló részét. Legyen óvatos és kerülje a dugaszos csatlakozók és a légtömlő megtörését vagy becsípődését. (4. ábra)

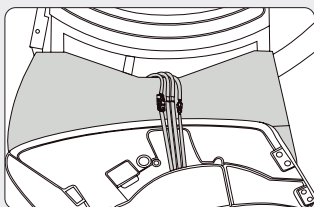

3. ábra

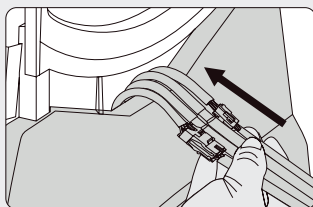

4. ábra

- d) Állítsa be az oldalrész hátsó oldalát úgy, hogy átfedje a fotelon található furatokat, és rögzítse jobb- és baloldalon a csomagban található 2 csavarral. (5. ábra)
- e) Ezt követően pattintsa a díszleceket a csavarok feletti mélyedésbe. Vegye figyelembe, hogy a díszlecek belső oldalukon Jobb és Bal felirattal vannak megjelölve. (6. ábra)

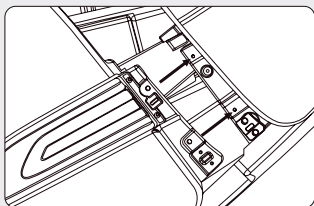

5. ábra

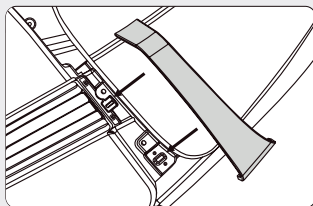

6. ábra

Üzembe helyezés

Most rögzítse a két oldalrész a fotel elülső oldalára. Ehhez két-két csavar szükséges a jobb- és a baloldalon. Helyezze el az oldalrész rögzítő derékszögét a két furattal az ülőrész elülső részén úgy, hogy átfedje a rögzítőelemet, és csavarozza oda. Itt vegye figyelembe, hogy a kampó az oldalrésznél be legyen akasztva a fotel összekötőelemébe, mielőtt azt odacsavarozza (7. ábra, 8. ábra és 9. ábra).

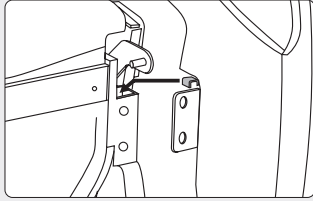

7. ábra

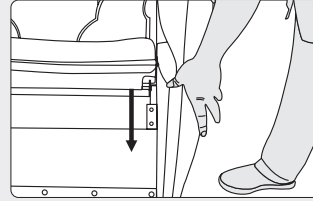

8. ábra

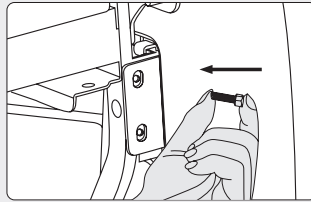

9. ábra

Ismételje meg ezeket a lépéseket a másik oldalon is.

2 – A LÁBTÁMASZ FELSZERELÉSE

- Először szerelje a forgó tengelyt a fix tengelybe. Ennek során ügyeljen az R-csapszeg helyes irányára. (1. ábra)
- Miután beállított és összekapcsolta a fix tengelyt (2. ábra), illeszze össze.

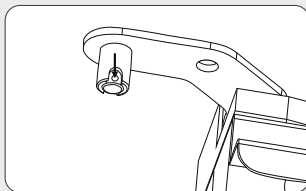

1. ábra



2. ábra

Üzembe helyezés

c) Zárja le a (3. ábrának) megfelelően az R-csapszeget a lábtámasz másik oldalán.

d) Elkészült összeszerelés (4. ábra)

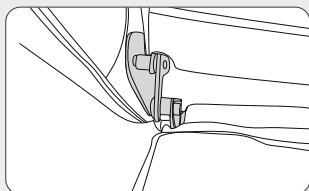

3. ábra

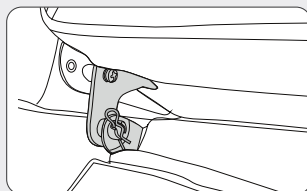

4. ábra

TUDNIVALÓ

- Sérülések és a termék megrongálódásának elkerülése a lábtámaszt soha ne emelje meg kívülről, és ne nyomja le. (1. ábra)
- A kényelmetlen ülési helyzet elkerülése érdekében győződjön meg arról, hogy a masszírozó mechanizmus nem az ülőpárnázásban állt le. (2. ábra)

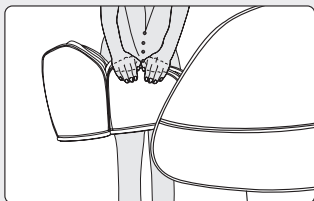

1. ábra

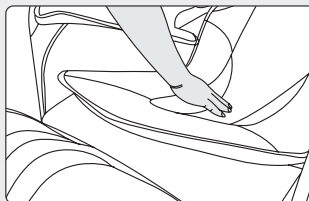

2. ábra

3 – A FEJ- ÉS A HÁTPÁRNA FELSZERELÉSE ÉS HASZNÁLATA

Kérjük, a hátpárnát az (1. ábrának) megfelelően, a praktikus cipzárral rögzítse a masszázsfotelre. A fejpárnát a tépőzárakkal rögzítse a hátpárna felső részére (2. ábra). A hátpárna tisztításhoz a cipzár segítségével egyszerűen levehető a fotelről. Nem javasoljuk a masszázsfotel használatát fej- és hátpárnák nélkül.

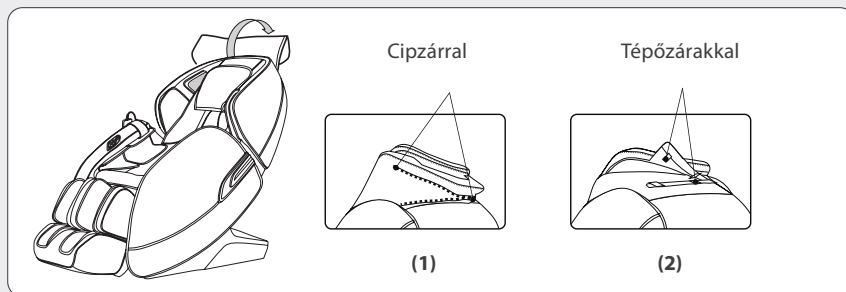

Üzembe helyezés

4 – A PADLÓ VÉDELME

A padlóburkolat erős kopásának elkerülése érdekében javasolt a nehéz masszázsfotelt egy szőnyegre vagy hasonló alátételre állítani.

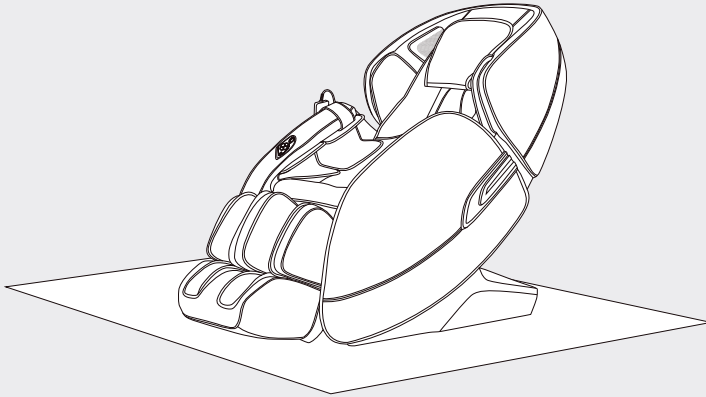

TUDNIVALÓ

Nem sima vagy érzékeny padlóburkolatokon ne tolja el a masszázsfotelt, hanem azt legalább 2 személy megemelve szállítsa. Ehhez emelje meg a fotelt a hátrészen található fogantyún és a láb részen megfogva, ennek során a láb rész automatikusan teljesen felhajtódik.

5 – AZ ÁRAMELLÁTÁS BEKAPCSOLÁSA



Csatlakoztatás – eljárási módszer

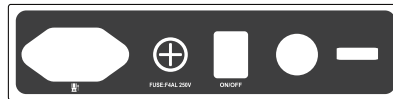

Az áramellátás kapcsolója

Üzembe helyezés

6 – MASSÁZS BEFEJEZÉSE

- A power gomb a masszázs közben történő működtetésével valamennyi masszázsfunckió leáll, a háttámla és a lábtámasz visszatérnek kiindulási helyzetükbe.
- Használat után válassza le a masszázsfotelt az áramellátásról.



Kapcsolóállás és áramellátás



Csatlakoztatás – eljárási módszer

7 – SZÁLLÍTÁS

Győződjön meg arról, hogy a kábelek messze vannak a padlótól. Tolja a fotelt a háttámlán a kívánt helyre, majd óvatosan állítsa fel ismét.

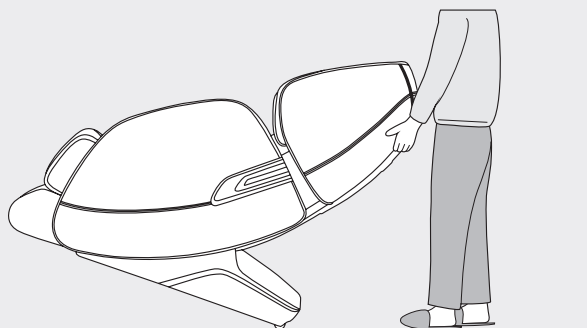

TUDNIVALÓ

Szállítás előtt ki kell kapcsolni az áramellátást és ki kell húzni a hálózati kábelt a távirányító kábelrel.

Jellegzetességek



SHIATSU

A Shiatsu (ujjnyomás) a testterápia egy Japánban kifejlesztett formája. A masszázstechnika gyengéd, ritmikus, mélyre ható nyújtásokból és forgatásokból áll. A shiatsu célja, hogy serkente a test bizonyos pontjait és mozgósítsa az izmokat.



2D MASSÁZS

A 2D masszázis-mechanizmus lehetővé teszi a masszírozó fotel számára az Ön hátának lemérését és képes az Ön gerince egyes szakaszai pontos helyzetének felismerésére.



GYÚRÁS

A GYÚRÁS során a bőrt és az izmokat hüvelykujjal és mutatóujjal vagy két kézzel markolászák és gyúrnák. Ezt a masszázstechnikát elsősorban az izommerevség lazítására használják.



ÜTÖGETÉS

A kézzel történő enyhe ütögetés elősegíti az izomzat vérellátását és a kötőszövetek feszebbé tételét, egyidejűleg enyhíti az izomzat megfeszítettségét.



VEREGETÉS

A VEREGETÉS során rövid ütögető mozdulatokat végeznek kézzel, tenyérrel vagy ököllel. Ez serkenti a bőr vérellátását és lazítja a feszült izmokat. A tüdő magasságában végzett VEREGETÉS masszázis javítja a nyákkoldást a tüdőben.



GYÚRÁS & ÜTÖGETÉS

A gyúrást és az ütögetést kombinációja.



GÖRGETÉS

A GÖRGETÉS az izomzat feszülésének és elernyedésének kellemes váltakozása, ezért különösen nyugtató és pihentető. Ezt a technikát gyakran alkalmazzák a masszírozás végén az izmok ellazításához és kikapcsolódás gyanánt.



SZÉN HŐ

A mélyre ható karbon infravörös fűtés tágítja az ereket, megnövekszik a vérellátás és csökkenti az izmok tónusát. Továbbá különlegesen kellemes hatással van az idegsejtekre, amelyek a fájdalmak az agy részére való jelentésére szolgálnak.

Jellegzetességek



SZÉN HŐ

A mélyre ható karbon infravörös fűtés tágítja az ereket, megnövekszik a vérellátás és csökkenti az izmok tónusát. Továbbá különlegesen kellemes hatással van az idegsejtekre, amelyek a fájdalmak az agy részére való jelentésére szolgálnak.



LÉGNYOMÁS

A felemelkedő és lelapadó légpárnák egy pumpáló mozgást eredményeznek, ami természetes izomreflexeket kelt. Különösen jótékony hatású a vádli és a lábfej területén.



BLUETOOTH

Kábel nélküli adatátvitel



BRAINTRONICS®

A braintronics® technológia audióstimuláció segítségével szinkronizálja az Ön agyhullámain. Egy speciálisan kifejlesztett masszázsprogram kombinációjával pihenteti az Ön stressztől terhes szervezetét.



L-ALAK

Mélyre ható teljes testmasszázs a nyaktól egészen a fenéig.



S-ALAK

Ezeknél az automata programoknál a különösen testközeleli masszírozó fejek az egész hátat masszírozzák egészen a fenéig. Az S-alakú mechanizmus a gerinc természetes felépítését utánozza.



HELYTAKARÉKOS

A fekvő pozícióhoz a masszázsfotel előre megy és ezáltal csak 5 cm faltávolságra van szükség. Helytakarékos és kényelmes!



NEHÉZSÉGI ERŐ NÉLKÜL

Ön az úrhajósok részére kifejlesztett – „súlytalan érzés” állapotába kerül.

Jellegzetességek



AUTOMATIKA

A 9 speciálisan kifejlesztett, teljes testre ható automatikus program különböző masszázstechnikák széles választékát kínálja. Itt a meleg/fűtés funkció igény szerint bekapcsolható.



MEMÓRIA

Az intelligens Memory funkcióval az ön fotelja pontosan emlékszik az Ön kedvenc masszázsára és szkennelés nélkül rögtön elindul. A gombok segítségével (M1 & M2) lehetősége van két program elmentésére.



HÁTRÉSZ

Minden mérethez hozzáigazítható masszázsterület.



BEÁLLÍTHATÓ LÁBTÁMASZ

A lábtámasz is meghosszabbítható és így minden testmagassághoz egyénre szabottan hozzáigazítható.



GYORS HOZZÁFÉRÉS

A kartámlában található gyors starttal a legfontosabb funkciók egy kézmozdulattal vezérelhetők.



BEÁLLÍTHATÓ PÁRNA

Szükség esetén felhelyezhető a dupla párna a tarkó- és a vállmasszázs intenzitásának csökkentésére.



FEKVŐ POZÍCIÓ

Az állítható háttámla és lábtámasz hozzájárulnak a test kellemes érzetet biztosító helyzetnek egyéni beállításához.



MASSZÍROZÓ KEZEK ÉRZET

A speciálisan kifejlesztett masszázsfekék a masször kezének mozgását utánozzák. Legfeljebb 41 fokban akár 6,5 cm távolságra is ki tudnak nyúlni, és a kezekhez hasonló módon, hatékonyan masszírozni tudják a nyak-, a hát- és az ágyékcsigolyákat.

Jellegzetességek



VÁLLRÉSZ BEÁLLÍTÁSA

A váll területén található masszírozó fejek felfelé és lefelé mozgathatóak.



LEVEGŐ INTENZITÁSA

Az airbag masszázs intenzitása beállítható.



LEVEGŐTERÜLET

Airbag masszázs 3 területhez (teljes test, karok és lábak, alsótest).



DERÉK HÚZÁSA

Az alsó háttájék légpárnái gondoskodnak a medence kímélő nyújtásáról. Ideálisan hat feszülések ellen.



PONT

A masszírozó fejek pontosan tudnak masszírozni.



SEBESSÉG

A masszázs-sebesség beállítható.



SZÉLESSÉG

A két masszírozó fej közötti távolság beállítható (szoros, közepes és széles).



ZENE

További kikapcsolódás és élvezet a zene funkcióval.

Jellegzetességek



AKUPRESSZÚRÁS PONTOK

Döntő akupressúra pont masszírozása.



O² IONIZÁLÓ

Semlegesíti a környezeti levegőben levő káros anyagokat, és a masszázs ideje alatt tisztá oxigént lélegeztet Önnel.



USB TÖLTŐKÉSZÜLÉK

Amíg Ön ellazulva masszíroztatja magát, addig az integrált USB csatlakozás feltölti pl. az Ön mobiltelefonját.



JÓGA

A célzott nyújtó masszázs aktiválja az Ön egész testét és élénkítő hatást fejt ki a teljes szervezetre.



REFLEXZÓNÁK

A láb-reflexzóna masszázs regenerálja a láb izomzatát és harmonizáló hatással van szinte valamennyi szervre.

Hibakeresés

HIBA

- Üzemelés közben a motor hangja hallható.
- Nem működik helyesen a távirányító.
- A készülék leáll.
- Nem indulnak el az braintronics programok.

MAGYARÁZAT

- Ez egy normál üzemi hang.
- Győződjön meg arról, hogy a hálózati dugó helyesen be van dugva a dugaszoló aljzatba, és az áramkapcsoló be van kapcsolva. Ellenőrizze a távirányító kábelét.
- Az előre beállított futásidő elérése vagy túl hosszú idejű használat után a fotel automatikusan kikapcsol. Ez biztosítja a fotel hosszabb élettartamát.
- Győződjön meg róla, hogy a braintronics alalmazás telepítve van és a kontója aktiválva van. Ezen kívül ellenőrizze, hogy létrejött-e egy Bluetooth® kapcsolat az okostelefon és a masszázsfotel között.

Tárolás | Ápolás

- Ha hosszabb ideig nem használja a terméket, akkor javasolt az áramvezetékét feltekerni és a készüléket száraz környezetben tárolni.
- Soha ne tárolja a készüléket magas hőmérsékleteken vagy nyílt láng közelében, és ne tegye ki hosszabb ideig közvetlen napfénynek.
- Tisztításhoz kérjük, csak kereskedelemben kapható műbőrpoló szereket használjon. Soha ne tisztítsa higítóval, benzollal vagy alkohollal.
- Amennyiben a készülék nem sima felületen áll, akkor ne görgesse vagy tolja; emelje meg a mozgatáshoz.
- Kérjük, használat után tartson szüneteket, és ne használja a készüléket szünet nélkül többször egymás után.

Műszaki adatok

Mérete:	felállítva: 81 x 119 x 147 cm fektetve: 81 x 92 x 176 cm
Súlya:	96 kg
Feszültség:	220-240V ~ 50/60Hz
Névleges teljesítmény:	150 W
Futásidő:	20 perc
Braintronics:	21 perc
Tanúsítványok:	



EU megfelelési nyilatkozat

Megfelel az EMC 2014/30/EU és az LVD 2014/35/EU európai irányelveknek.

Jótállási feltételek

A kereskedő a túloldalon leírt termékekre a törvény által előírt jótállási időt biztosítja. A jótállás a vásárlás dátumától érvényes. A vásárlás dátumát a vásárlási blokkal kell igazolni. A kereskedő a Németországon belül regisztrált termékeket, amelyeken hibákat állapítottak meg, költségmentesen megjavítja, ill. pótolja. Ez nem vonatkozik a gyorsan kopó alkatrészekre mint pl. a szövet huzatokra. Ennek feltétele a meghibásodott készülék beküldése a számlával együtt, a jótállási idő lejárta előtt.

A jótállási igény megszűnik, amennyiben a megállapított hiba pl. külső behatás, vagy nem a gyártó vagy egy felhatalmazott szerződéses forgalmazó által végzett javítási vagy átalakítási munkák következtében lépett fel. A kereskedő által nyújtott jótállás a termék javítására, ill. cseréjére korlátozódik. A jótállás keretében a gyártó, ill. az eladó nem vállal további felelősséget, és nem felel olyan károkért, amelyek a használati utasítás figyelmen kívül hagyása és /vagy a termék visszaélészerű használata folytán keletkeztek. Ha a gyártó a termék átvizsgálásánál megállapítja, hogy a jótállási igény olyan hibára vonatkozik, amely nem tartozik a jótállásba, vagy lejárt a jótállási idő, akkor a termék átvizsgálásának és javításának költségei az ügyfelet terhelik.

Jogi tudnivaló: A tartalmak egyike sem képez gyógyászati kijelentést. Betegségek és más testi zavarok diagnózisa és terápiája orvosi, természetgyógyászati vagy terapeuta általi kezelést tesznek szükségessé. Az adatok kizárólag informatív jellegűek és nem pótolhatják az orvosi kezelést. Minden felhasználó köteles gondos ellenőrzés és adott esetben egy specialistaival történő konzultáció után megállapítani, hogy az alkalmazás előnyös-e a konkrét esetben. Minden alkalmazás vagy terápia a felhasználó felelősségére történik. Tartózkodunk bármilyen gyógyászati kijelentésektől vagy ígéretektől.

Casada International GmbH
Obermeiers Feld 3
33104 Paderborn, Németország
info@casada.com
www.casada.com

A képek és a szövegek szerzői joga a CASADA International GmbH cég birtokában van, ezek további felhasználása tilos a cég kifejezett hozzájárulása nélkül.
Copyright © 2021 CASADA International GmbH.
Minden jog fenntartva.



< timetorelax

Sedan grundandet år 2000 står namnet CASADA för högkvalitativa produkter inom wellness och fitness.

Idag kan man köpa CASADA-utrustning i hela världen. Kontinuerlig vidareutveckling, omisskännlig design och ett strikt fokus på att förbättra livskvaliteten karakteriserar CASADA-produkterna precis som tillförlitlig och enastående kvalitet.

Grattis!

Genom köpet av denna massagefåtölj har du bevisat hälsomedvetenhet.

För att du ska kunna använda den här utrustningens fördelar under en lång tid vill vi be dig, att noga läsa och beakta säkerhetsinformationen.

Vi önskar dig mycket nöje med din personliga AlphaSonic II.

Innehållsförteckning

Säkerhetsinformation	136
Kontraindikationer	137
Utrustning funktioner	138
Fjärrkontroll.....	139
Snabb åtkomst fjärrkontroll.....	139
Idrifttagande	144
Specialfunktioner	149
Felsökning.....	154
Lagring skötsel.....	154
Tekniska data	154
EU-försäkran om överensstämmelse	155
Garantibestämmelser	155

Säkerhetsinformation



Innan du börjar använda din massagefåtölj, läs noga följande upplysningar för att säkerställa en felfri funktion och ett optimalt verknings sätt. Förvara den här bruksanvisningen på en säker plats!

- Massagefåtöljen motsvarar teknikens senaste rön och uppfyller gällande säkerhetsbestämmelser.
- Massagefåtöljen är utrustad med uppvärmda områden. Personer som är känsliga för värme bör vara försiktiga före användning. (ICE 60335-2-32)
- Massagefåtöljen är underhållsfri. Eventuellt nödvändiga reparationer får endast genomföras av en auktoriserad fackman.
- Icke fackmässig användning och obehöriga reparationer är av säkerhetsskäl förbjudna och leder till att garantin upphör att gälla.
- För att undvika olyckor, ta inte med fingrarna mellan massagerullarna.
- Rör aldrig nätkontakten med våta händer.
- Undvik att massagefåtöljen kommer i kontakt med vatten, höga temperaturer och direkt solljus.
- Använd inte massagefåtöljen i miljöer med hög luftfuktighet, såsom exempelvis i ett badrum.
- Använd inte massagefåtöljen om det är för trångt eller om den står på en plats där fläktarna täcks över och tillförsel av friskluft inte är tillgänglig.
- För att undvika risken för kortslutning, måste massagefåtöljen skiljas från elnätet om den inte ska användas på ett tag.
- Använd inga skadade stickkontakter, kabel eller lösa fattningar.
- Skadade stickkontakter/kablar måste bytas av en servicerepresentant eller kvalificerad personal.
- Vid funktionsstörningar måste produkten omedelbart skiljas från elnätet.
- Inget ansvar för skador på grund av icke ändamålsenlig eller felaktig användning.
- För att undvika överdriven belastning på musklerna och nerverna, bör du inte överskrida den rekommenderade dagliga massagestiden på 30 minuter.
- För att undvika skador på din massagefåtölj, får aldrig spetsiga eller skarpa föremål komma till användning.
- För att reducera risken för kortslutning eller brand, bör du under alla omständigheter vara noga med att använda eluttag som passar till stickkontakten. Se till att stickkontakten sätts in i eluttaget komplett.
- Efter användning och före rengöring måste din massagefåtölj under alla omständigheter skiljas från elnätet.
- Rengöring och underhåll får inte utföras av barn under 14 år om de inte hålls under uppsikt.
- För att undvika skador på din massagefåtölj vid ett oväntat strömavbrott under användning, måste omkopplaren omedelbart ställas in på OFF och stickkontakten dras ut ur vägguttaget.
- Massagefåtöljen får inte användas om strömkablarna är fuktiga eller skadade.
- Om barn under 14 år, människor med funktionshandikapp eller skröpliga personer vistas i närheten av massagefåtöljen eller använder den, måste de under alla omständigheter hållas under uppsikt.
- Använd inte massagefåtöljen direkt efter en måltid eller när du har druckit alkohol.
- Använd produkten endast för det ändamål som beskrivs i bruksanvisningen.
- Använd endast leverantörens tillbehör.
- För att undvika skador, stå eller hoppa inte på fotstödet.
- Försök inte att sitta på arm- eller ryggstöd. I annat fall föreligger risk för skador eller självförvållade personskador.
- Se till att din massagefåtölj alltid hålls ren och förhindra att främmande föremål faller ner i massagefåtöljens springor.
- Undvik att dra i nätkabeln på din massagefåtölj.
- Se vid justering av fotstöd eller ryggstöd till, att det inte finns några andra objekt under dem, i synnerhet inga barn under 14 år.
- Produkten är uteslutande avsedd för användning i hemmet.
- Vid skador på den flexibla strömkabeln måste en för detta ändamål avsedd flexibel kabel användas eller köpas av tillverkaren eller dennes kundtjänst för att byta ut den skadade kabeln.

Kontraindikationer

Konsultera din läkare om du är osäker på om du ska använda massagefåtöljen.

- Massage under graviditeten eller vid ett eller flera av följande besvär på de ställen som ska masseras är förbjuden: Nya skador, trombotiska sjukdomar, alla slags inflammationer och svullnader, liksom cancer. Under behandlingen av sjukdomar och besvär rekommenderas samråd med din läkare innan massage utförs.
- Personer med kroppslig funktionsnedsättning, nedsatt varseblivning eller psyke eller personer med brist på erfarenhet och kunskap – får endast använda massagefåtöljen under uppsikt och handledning av personer, som är ansvariga för deras säkerhet.
- För att undvika eventuella olägenheter eller risker genom användning av massagefåtöljen ber vi att följande personer konsulterar en läkare före användning:
 - Sängliggande personer
 - Personer som får läkarvård
 - Ryggpatienter, personer med problem eller deformation av ryggraden
 - Personer med pacemaker
- Om du upplever smärta under massagen, måste du sluta användningen omedelbart.
- Uppsök läkare omedelbart om du skadar dig vid användning.
- Massera inte rödfärgade, svullna eller inflammerade hudställen.
- Denna massagefåtölj är endast avsedd för wellness massage hemma, det är ingen medicinsk massageprodukt och kan därför inte ersätta en medicinsk behandling.
- Vi rekommenderar en daglig användning av massagefåtöljen på 30 minuter. Massera högst 15 minuter på samma kroppsområde, annars föreligger risk för att motsatt effekt kan uppstå på grund av överdriven massage.
- Den här produkten är inte lämplig för barn under 14 år.
- Barn under 14 år måste hållas under uppsikt. Se till att de inte använder massagefåtöljen som leksak.

KONTRAINDIKATIONER "BRAINTRONICS"

- Psykoser (t.ex. schizofreni, bipolär sjukdom, endogena depressioner)
- Personlighetsstörningar
- Epilepsi och liknande krampsjukdomar
- Hjärtsjukdomar
- Sjukdomar som attackerar det centrala nervsystemet
- Trombos
- Endogena depressioner
- ADHD (underaktiva)
- Nyligen inträffad hjärtinfarkt eller stroke
- Psykisk funktionsnedsättning
- Missbrukssjukdomar som narkotika, alkohol och läkemedelsmissbruk
- Regelbunden användning av psykofarmaka
- Graviditet

UPPLYSNING: Av etiska och juridiska skäl bör braintronics inte användas på barn och ungdomar utan uttryckligt tillstånd från vårdnadshavaren. Personer som på grund av meditation kan hamna i konflikter på grund av sin tro bör avstå från användning.

Utrustning | funktioner

1. Huvudkudde
2. Luftkudde – axlar
3. Snabb åtkomst fjärrkontroll
4. Luftkudde – underarmar
5. Sittkudde
6. Luftkudde – vader
7. Luftkudde – fötter
8. Fotdel
9. Ryggkudde
10. Dekorlist
11. Armstöd
12. Sidoskydd

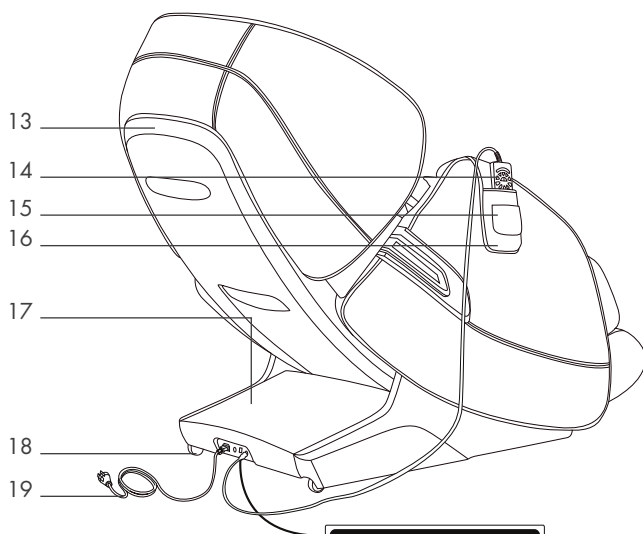
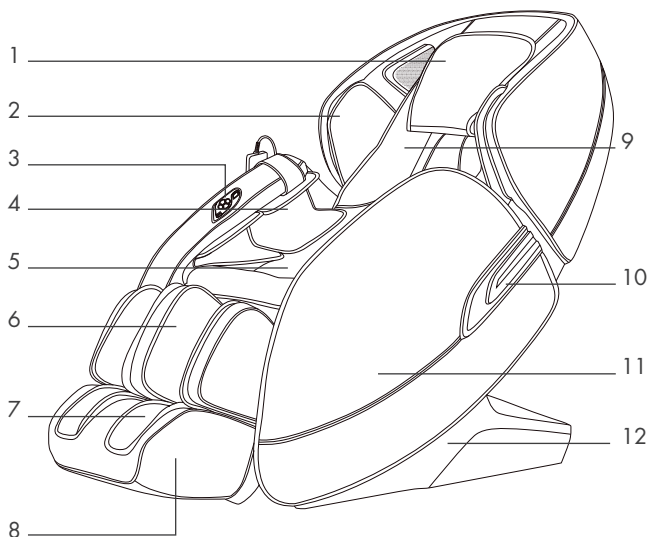

13. Ryggskydd
14. Fjärrkontroll
15. Ficka till mobilen
16. Ficka till fjärrkontroll
17. Skydd
18. Transporthjul
19. Nätkabel och -kontakt
20. Nätkabelanslutning
21. Säkringslåda
22. Power-knapp
23. Uttag till fjärrkontroll



20 21 22 23

Fjärrkontroll

1. TILL | FRÅN
2. Meny
3. Auto program
4. Manuell inställning
5. Fotstöds rörelse uppåt/nedåt
6. Tyngdlös position
7. Paus
8. Tillbaka
9. Utvidgad inställning
10. Ryggstöds rörelse uppåt/nedåt

BILDSKÄRM INSTÄLLNING

Axelhöjd

Inställning



Snabb åtkomst fjärrkontroll

Ryggstöds rörelse uppåt/nedåt

Tyngdlös position

USB laddare



TILL | FRÅN

Auto program

Ryggstöds rörelse uppåt/nedåt

Fjärrkontroll

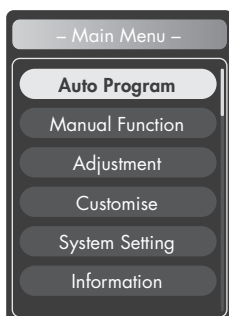

Auto Program	
Demo	Demoprogram samtliga funktioner
Yoga	Målinriktad stretchmassage aktiverar din kropp och har en stimulerande effekt på hela organismen.
Relax	Avkoppling för muskler och ben främjar genomblödningen.
Ease ache	En djup massage av akupunkturpunkterna, som skapar lindring för spända ställen.
Fatigue Recover	Genomträngande massageteknik (tryck och knådning) avlastar dina leder. Perfekt massage för att stärka och avlasta din rygg och dina ben.
Full Air	Alla luftkuddar och fotrollern är aktiva
Neck Shoulder	Massageprogram avsett för överkroppen
Back & Waist	Massageprogram avsett för underkroppen

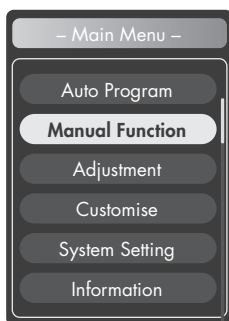

Manual Function	
Message Mode	Message Mode
Message Area	
Air	
More	

Message Mode	
Stop	Stopp för alla massagefunktioner
Knead OFF	Massageteknik för att lossa spänningar med en hastighet som kan ställas in på 3 nivåer.
Flap OFF	Hastighet och bredd kan ställas in på 3 nivåer.
Knead & Flap OFF	Kombination av knåda och vibrera. Hastighet kan ställas in på 3 nivåer.
Shiatsu OFF	Shiatsu stimulerar enskilda punkter på kroppen och mobiliserar musklerna. Hastighet och bredd kan ställas in på 3 nivåer.
Knock OFF	Knackningsmassage främjar genomblödningen och får spända muskler att slappna av. Hastighet och bredd kan ställas in på 3 nivåer.

Fjärrkontroll

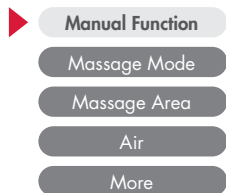
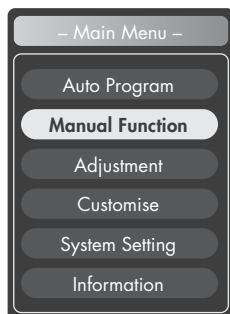

- Massage på fastställd punkt
- Partiell massage i ett visst kroppsområde
- Massage för hela kroppen
- Partiell massage för övre ryggen
- Partiell massage för nedre ryggen
- Om inget annat massageläge är aktiverat, kan man här välja funktionen "Rolling".

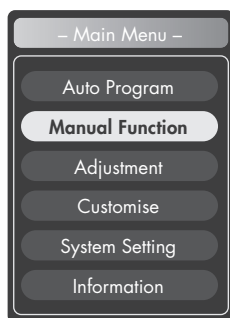
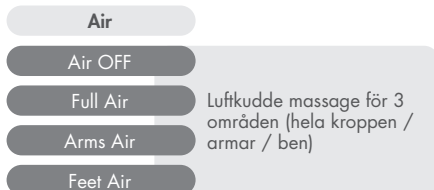
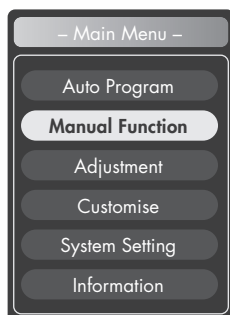

Fjärrkontroll

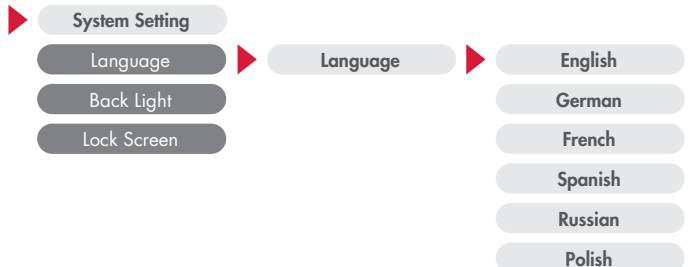
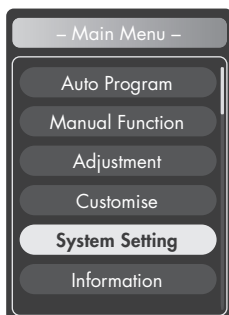
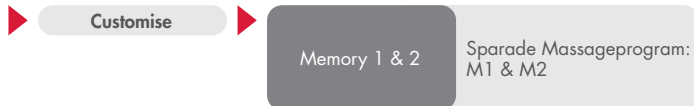
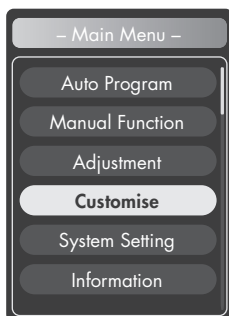
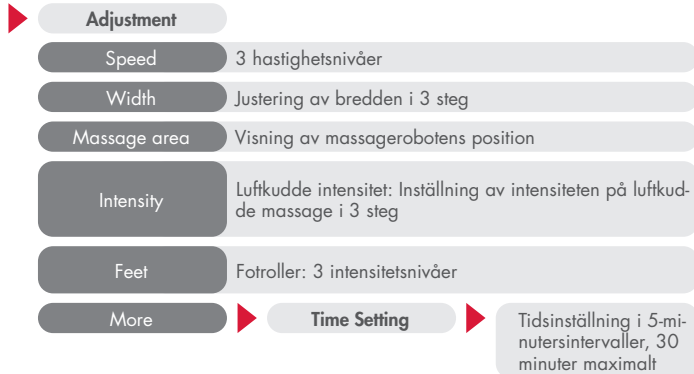
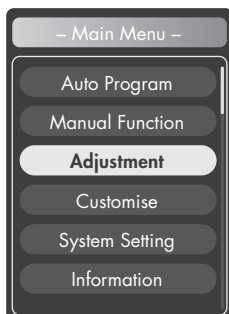

Fjärrkontroll

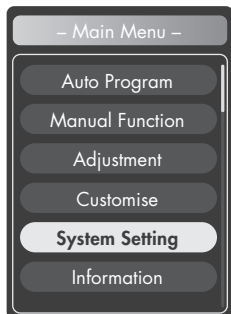

System Setting

Language

Back Light

Lock Screen

Standby låsskärm.
Inställningsmöjligheter:

- 15 sekunder
- 30 sekunder
- 1 minuter
- 2 minuter
- 3 minuter
- Aldrig

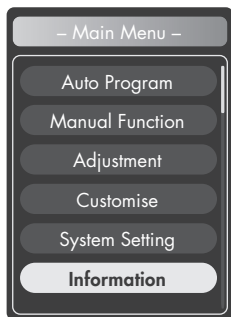

Information

Serial No.

Här finns din fätöljs serienummer.

Idrifttagande

1 – MONTERING AV SIDODELARNA

- a) Börja med anslutningskontakterna och luftslangen som sitter på sidan av sitsdelen (Bild 1).
- b) När du har fört kontakterna och luftslangen genom metallfästet kopplar du nu varje kontakt till den tillhörande anslutningen på armstödet. När du ansluter kablarna, se till att du alltid kopplar ihop samma färger med varandra! (Bild 2 & Bild 3).



Bild 1



Bild 2

- c) När du har kopplat ihop anslutningarna, ska du täcka anslutningarna med tygsyddet som är fäst på armstödet under anslutningarna. För den överblivande delen av anslutningarna tillbaka in i sitsdelen. Var försiktig så att du inte viker eller klämmer fast kontakterna och luftslangen. (Bild 4)

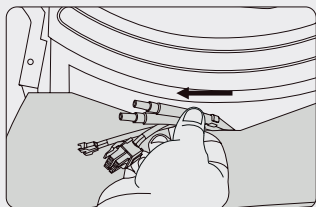

Bild 3

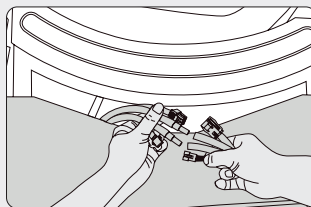

Bild 4

- d) Placera baksidan av sidodelen så att den överlappar hälen på stolen och fäst den åt höger och åt vänster med vardera 2 skruvar (medföljer). (Bild 5)
- e) Ta sedan dekorationspanelen och lås den i urtaget ovanför skruvarna. Observera att panelerna är markerade med höger och vänster på insidan. (Bild 6)

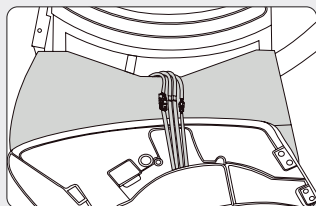

Bild 5

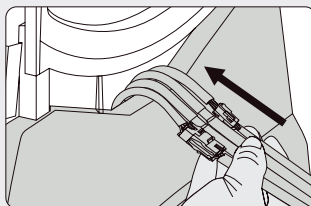

Bild 6

Idrifttagande

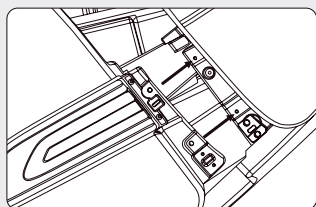
Montera nu de två sidodelarna på stolens framsida. För detta behöver du två skruvar vardera till höger och vänster. Positionera monteringsvinkeln på sidodelen med de två hålen på sitsdelens framsida (överlappa fäststycket) och skruva fast. Se till att kroken på sidodelen hakar fast i stolens anslutningsstycke innan du skruvar fast den (Bild 7, Bild 8 & Bild 9).

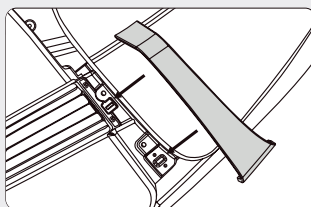

Bild 7



Bild 8

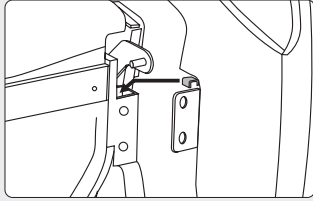

Bild 9

Upprepa dessa steg på andra sidan också.

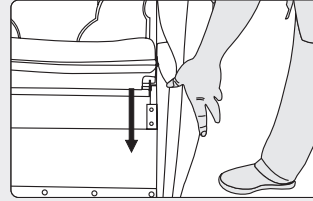
2 – MONTERING AV FOTSTÖDEN

- Installera först den roterande valsen i den fasta axeln. Se därvid till att R-bulten är rätt inställd. (Bild 1)
- När den fasta axeln ställts in och har anslutits (Bild 2), sammanfoga.

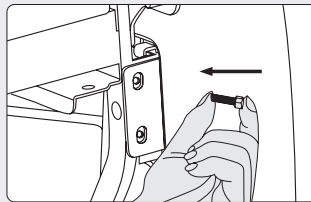

Bild 1



Bild 2

Idrifttagande

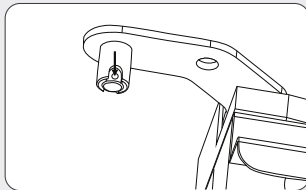
c) Stäng R-bulten på andra sidan av fotstödet. (se Bild 3)

d) Avslutad installation. (Bild 4)



Bild 3



Bild 4

UPPLYSNING

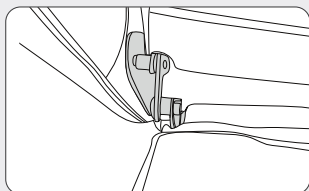
- För att undvika personskador och produktskador, bör fotstödet varken lyftas eller sänkas utifrån under pågående drift. (Bild 1)
- För att undvika en obehaglig sittposition, ska du förvissa dig om, att massagemekanismen inte har stannat i sittdynan. (Bild 2)

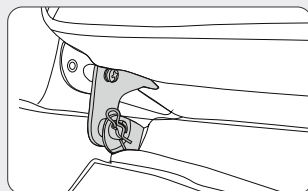

Bild 1



Bild 2

3 – MONTERING OCH ANVÄNDNING AV HUVUD- OCH RYGGKUDDEN

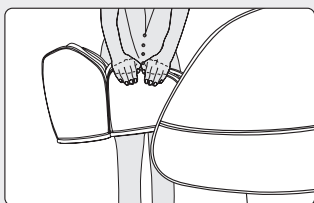
Ryggkudden kan du fästa (enligt bild 1) via den praktiska dragkedjan på massagefåtöljen. Huvudkudden sätter du fast med hjälp av kardborrebanden på ryggkuddens övre del (bild 2). För rengöring av ryggkudden kan du utan problem ta loss den från fåtöljen med hjälp av dragkedjan. Massagefåtöljen bör under inga omständigheter användas utan huvud- och ryggkudde.

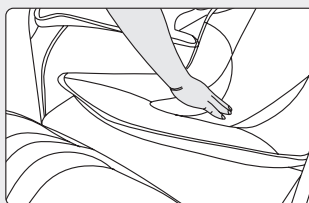
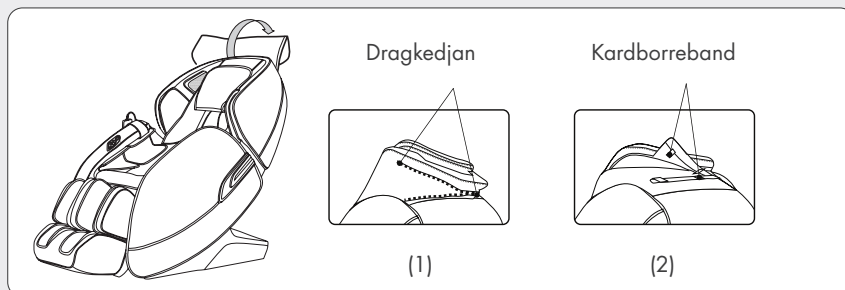

Idrifttagande

4 – GOLVSKYDD

För att förhindra att din golvbeläggning slits för mycket genom den tunga massagefåtöljen rekommenderar vi att lägga under en matta eller något liknande.

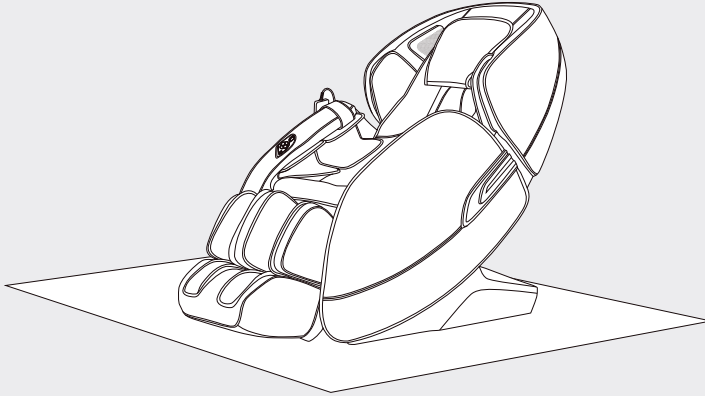

UPPLYSNING

På ojämna eller känsliga golvbeläggningar bör massagefåtöljen inte skjutas utan bäras av minst 2 personer. För detta ändamål lyfter du upp fåtöljen i greppkanten och fotdelen, därvid fälls fotdelen upp fullständigt automatiskt.

5 – SLÅ PÅ STRÖMFÖRSÖRJNINGEN



Anslutning tillvägagångssätt

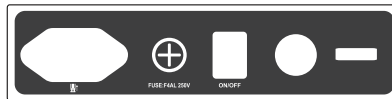

Omkopplare till strömförsörjningen

Idrifttagande

5 – AVSLUTA MASSAGE

- När du trycker på strömbrytaren under pågående massage kommer alla massagefunktioner, ryggstöd samt fotstöd att köras tillbaka till deras ursprungliga läge.
- Skilj massagefåtöljen från elnätet efter användning.



Strömbrytarens läge och strömförsörjning



Anslutning tillvägagångssätt

6 – TRANSPORT

Se till att alla kablar befinner sig långt borta från golvet. Skjut stolen genom att hålla i ryggstödet till önskad position och ställ den åter upp försiktigt.

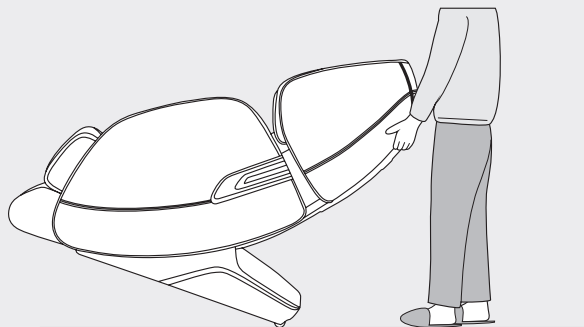

UPPLYSNING

Före transport måste strömförsörjningen stängas av och nätkabeln med kabeln till fjärrkontrollen dras ut.

Specialfunktioner



SHIATSU

Shiatsu (fingertrycksmassage) är en form av kroppsterapi som utvecklats i Japan. Den här massagetekniken består av mjukt och rytmiskt sträckande och cirklande rörelser som verkar på djupet. Målet med shiatsu är att stimulera enskilda punkter på kroppen och mobilisera muskulaturen.



2D-MASSAGE

2D-massagemekanismen gör att massagestolen kan mäta din rygg och även se den exakta positionen för delar av ryggraden.



KNÅDNING

Här fattar man tag om hud och muskulatur och knådar, antingen med tummar och pek-fingrar eller med båda händerna. Den här massagetekniken används framför allt för att lösa upp spänningar.



KLAPPA

Genom att lätt klappa med kupad hand ökar blodflödet till musklerna och bindväven stramas åt, samtidigt som spänningar minskar.



KNACKNING

Knackning innebär snabba klappande rörelser med sidan av handen, handflatan eller knytnäven. Det främjar hudens genomblödning och mjukar upp spända muskler. Knackning i området kring lungorna hjälper till att lossa slem.



KNÅDA & KLAPPA

En massagekombination av knådning och klappning.



RULLNING

Rullning är behagligt omväxlande spänning och avslappning av muskulaturen med synnerligen lugnande och avslappnande effekt. Den här tekniken används ofta för att avsluta en massage, lösa upp spänningar i muskulaturen samt för återhämtning.

Specialfunktioner



KOLUPPVÄRMNING

Genom djupverkande infraröd koluppvärmning vidgas blodkärlen, blodflödet ökar och muskelspänningen minskar. Dessutom har den en mycket gynnsam effekt på nervcellerna, vilka är ansvariga för att meddela smärta till hjärnan.



GUA SHA

Skrapning med ett lätt tryck för att öppna de ytliga blodkärlen och stimulera blodcirkulationen. GuaSha används ofta i kombination med akupressur, för att via „Shu-punkterna“ ge ytterligare stimulans som lindrar besvär.



LUFTRYCK

Luftkuddar som sväller och sjunker ihop skapar en pumprörelse som framkallar naturliga muskelreflexer. Särskilt välgörande på vader och fötter.



BLUETOOTH

Trådlös dataöverföring.



BRAINTRONICS®

Braintronics®-tekniken synkroniserar dina hjärnvågor med hjälp av ljudstimulering. I kombination med ett speciellt utvecklat massageprogram kan din stressade kropp slappna av. Oavsett om du vill slappna av, drömma dig bort eller samtidigt studera – allt är möjligt.



L-FORM

Djupverkande helkroppsmassage från nacken till nedanför sätet.



S-LINJE

I det här autoprogrammet masseras hela ryggen ner till sätet med extra kroppsnära massagehuvuden. Den S-formade mekaniken efterliknar ryggradens naturliga anatomi.



INGET UTRYMME

När man ställer in liggande positioner åker fåtöljen framåt och det behövs bara ett avstånd på 5 cm till väggen. Det är både bekvämt och sparar plats!

Specialfunktioner



INGEN GRAVITATION

Du hamnar i ett läge som är tänkt för astronauter och får uppleva en känsla av tyngdlöshet.



AUTOMATISK

Specialdesignade automatiska helkroppsprogram erbjuder ett brett utbud av olika massagetekniker. Du kan därmed välja mellan antingen värme- eller uppvärmningsfunktionen.



MINNE

Med den intelligenta minnesfunktionen minns massagestolen din favoritmassage och startar den direkt utan att skanna. Med knapparna (M1 & M2) har du möjlighet att spara två programsekvenser.



RYGGOMRÅDET

Ett individuellt och för varje storlek användbart massageområde.



JUSTERBART FOTSTÖD

Fotstödet kan förlängas och anpassar sig därmed efter alla kroppsstorlekar.



SNABB ÅTKOMST

Med snabbstartfunktionen i armstödet kan de viktigaste funktionerna alltid styras med en hand.



JUSTERBAR KUDDE

Vid behov kan den dubbla kudden användas, i syfte att minska intensiteten på massagen av nacke och axlar.



NEDFÄLLBAR POSITION

Att ryggstöd och fotstöd kan justeras bidrar till en personlig, bekväm position för kroppen.

Specialfunktioner



MASSAGEHÄNDER KÄNSLA

De specialutvecklade massagehuvudena imiterar härvid de rörelser som massörens händer utför. De kan sticka ut med en maximal vinkel på 41 grader upp till 6,5 cm och kan precis som en hand effektivt massera hals-, bröst- och ländkotorna.



JUSTERA AXELN

Massagehuvudena i axelområdet kan förflyttas uppåt eller nedåt.



LUFTINTENSITET

Intensiteten på airbag-massagen är justerbar.



LUFTOMRÅDE

Airbag-massage (luftkuddar) för 3 områden (hela kroppen, armar och ben, underkroppen).



MIDJETRECHING

Luftkuddar i nedre delen av ryggen ger en mild sträckning av bäckenet. Mycket verkligt mot spänningar.



PUNKT

Massagehuvudena kan massera vissa punkter.



HASTIGHET

Massagehastigheten är justerbar.



BREDD

Avståndet mellan de båda massagehuvudena är justerbart (smal, medium och bred).

Specialfunktioner



MUSIK

Du kan koppla av ännu bättre när du lyssnar på musik.



AKUPRESSURPUNKTER

Viktiga akupressurpunkter masseras.



O2 IONIZER

Den omgivande luften neutraliseras av föroreningar och låter dig andas in rent syre under massagen.



USB LADDARE

Medan du slappnar av och låter dig masseras, kan den integrerade USB-porten exempelvis försörja din smarttelefon med ström.



YOGA

Riktad stretchingmassage som aktiverar din kropp och har en vitaliserande effekt på hela organismen.



ZONTERAPI

Zonterapi regenererar fotmuskulaturen och har en harmoniserande effekt på nästan alla kroppens organ.

Felsökning

STÖRNING

- Vid drift hörs motorns ljud.
- Fjärrkontrollen fungerar inte korrekt
- Utrustningen slutar att fungera.
- Det går inte att starta braintronics program.

FÖRKLARING

- Det är ett normalt driftljud.
- Förvissa dig om att nätkontakten har satts i vägguttaget korrekt och att strömbrytaren är påslagen. Kontrollera fjärrkontrollens kabel.
- När den förinställda gångtiden har nåtts eller efter en för lång användningstid stängs fätöljen av automatiskt. På detta sätt säkerställs fätöljens längre livslängd.
- Förvissa dig om att du har installerat braintronics-appen och aktiverat ditt konto. Kontrollera dessutom om det finns en Bluetooth®-förbindelse mellan smarttelefonen och massagefätöljen.

Lagring | skötsel

- Om utrustningen inte används under en längre tid bör strömkabeln lindas upp och utrustningen förvaras i en torr miljö.
- Förvara aldrig utrustningen vid hög temperatur eller i närheten av öppen eld, undvik långvarig exponering för solljus.
- Vid rengöring använd endast vanligt rengöringsmedel för konstläder som finns i handeln. Rengör den aldrig med förtunningsmedel, bensol eller alkohol.
- Om utrustningen står på en ojämn yta får den inte rullas eller skjutas fram; lyft den om du vill flytta på den.
- Ta pauser efter användning och använd inte utrustningen flera gånger efter varandra utan avbrott.

Tekniska data

Mått:	upprätt: 81 x 119 x 147 cm liggande: 81 x 92 x 176 cm
Vikt:	96 kg
Spänning:	220-240V ~ 50/60Hz
Nominell effekt:	150 W
Gångtid:	20 minuter
Braintronics:	21 minuter
Certifikat:	



EU-försäkran om överensstämmelse

Motsvarar de europeiska direktiven EMC 2014/30/EU och LVD 2014/35/EU.

Garantibestämmelser

Återförsäljaren lämnar en lagstadgad garantiperiod på den beskrivna produkten. Garantin gäller från och med inköpsdatum. Respektive inköpsdatum måste styrkas med inköpskvittot. Återförsäljaren kommer kostnadsfritt att reparera eller ersätta de defekta produkter som registrerats i Tyskland. Detta kommer att ske utan kostnad. Detta gäller inte för slitedelar som exempelvis skydd av tyg. Förutsättningen är att retursändning av den defekta utrustningen måste ske med inköpskvittot före garantitidens utgång.

Garantianspråket upphör att gälla om det fel som upptäckts, orsakats genom yttre påverkan eller som resultat av en reparation eller ändring som inte utförts av tillverkaren eller en auktoriserad återförsäljare. Återförsäljarens garanti omfattar endast reparation eller byte av produkten. Inom ramen för denna garanti åtar sig tillverkaren eller återförsäljaren inget ansvar därutöver och ansvarar inte för skador som orsakas av att bruksanvisningen inte beaktas och/eller genom att produkten används på ett icke ändamålsenligt sätt.

Om tillverkaren vid kontroll av produkten konstaterar att garantianspråket avser en defekt som inte omfattas av garantin eller att garantitiden har gått ut, ska kostnaderna för inspektion och reparation betalas av kunden.

Rättslig information: Samtliga innehåll är inga hälsopåståenden. Diagnosen och behandlingen av sjukdomar och andra fysiska sjukdomar kräver behandling av läkare, naturläkare eller terapeuter. Uppgifterna är endast avsedda för att informera och bör inte användas som ersättning för medicinsk behandling. Varje användare är skyldig att, genom noggrann granskning och i förekommande fall efter samråd med en specialist, bestämma om användningarna är lämpliga i det specifika fallet. Varje användning eller behandling sker på användarens egen risk. Vi tar avstånd från alla hälsopåståenden eller löften.

Casada International GmbH
Obermeiers Feld 3
33104 Paderborn, Germany
info@casada.com
www.casada.com

Copyright bilder och text omfattas av den Copyright som tillhör CASADA International GmbH och får inte användas utan uttrycklig bekräftelse.
Copyright © 2021 CASADA International GmbH.
Alla rättigheter förbehålls.





< timetorelax

Yhtiö perustettiin vuonna 2000, nimi CASADA valmistaa korkealaatuisia tuotteita kehon hyvinvointiin ja kuntoutukseen.

Nykyään CASADA-tuotteet ovat saatavilla maailmanlaajuisesti. Jatkuva kehitys, selkeä muotoilu ja tarkka painopiste elämänlaadun parantamisessa. CASADA-tuotteet ovat luotettavia ja laadukkaita.

Onneksi olkoon!

Tämän hieronta-tuolin ostaminen on osoittanut, että olet kiinnostunut terveydestäsi. Jotta voisit hyötyä tämän laitteen eduista pitkään, pyydämme lukemaan ja noudattamaan turvallisuusohjeita huolellisesti.

Toivomme että nautit henkilökohtaisesta AlphaSonic II hierontatuolista.

Sisältö

Turvallisuus ohjeet.....	158
Kontraindikaatio	159
Varusteet Toiminnot	160
Kaukosäädin	161
Kaukosäätimen nopea käyttö.....	161
Käyttöönotto	166
Ominaisuudet.....	171
Vian etsintä.....	176
Varastointi Huolto	176
Tekniset tiedot.....	176
EU – Vaatimustenmukaisuus.....	177
Takuu ehdot	177

Turvallisuus ohjeet



Lue seuraavat ohjeet huolellisesti ennen hierontatuolin käyttöä varmistaaksesi, että se toimii kunnolla ja optimaalisella tehokkuudella. Säilytä nämä käyttöohjeet myöhempiä käyttöä varten!

- Hierontatuoli vastaa tunnustettuja teknisiä periaatteita ja uusimpia turvallisuusmääräyksiä.
- Hierontatuolilla on lämmitetyt osat. Herkät henkilöt, jotka ovat herkkiä lämmölle, tulisi varoa toiminnon käyttämistä. (ICE 60335-2-32)
- Hierontatuoli ei vaadi huoltoa. Mahdollisia korjauksia saa suorittaa vain valtuutetut asiantuntijat.
- Luvaton käyttö ja luvattomia korjauksia ei sallita turvallisuusyistä ja johtaa Takuun menetykseen.
- Jotta vältetään vahinko, älä pidä sormia hydrauliikan välissä.
- Älä kosketa verkkovirtaliitäntää märin käsin.
- Älä anna hierontatuolin joutua kosketuksiin veden, korkeiden lämpötilojen tai suoran auringonvalon kanssa.
- Älä käytä hierontatuolia sellaisessa ympäristössä, jossa on korkea kosteus, esim. kylpyhuoneessa.
- Älä käytä hierontatuolia alueelle, jossa ei ole riittävästi tilaa tai alueelle, jossa ilmanvaihto on peitetty, eikä raitista ilmaa ole taattu.
- Jotta vältät oikosulun, irrota hierontatuoli virtalähteestä, jos se ei ole käytössä pitkään aikaan.
- Älä käytä vaurioituneita kaapeleita, pistokkeita tai irrallisia pistorasioita.
- Kaapelit / liittimet ovat vaurioituneet, ne on vaihdettava valmistajan, huoltoliikkeen tai pätevän henkilöstön toimesta.
- Jos hierontatuoliin tulee toimintahäiriöitä, irrota laite heti verkkovirrasta.
- Yhtiö ei ole vastuussa vahingoista, jos tuote on käytetty väärin
- Älä ylitä päivittäistä suositeltua hierontakestoja 30 minuuttia, jotta vältät liiallisen rasituksen lihaksissa ja hermoissa.
- Jotta hierova-tuoli ei vahingoitu, älä koskaan säilytä teräviä esineitä hierontatuolin läheisyydessä.
- Jos haluat välttää oikosulun- tai tulipalo-mahdollisuuden, on tärkeää käyttää vain pistorasioita, jotka sopivat pistokkeeseen.
- Irrota hierontatuoli virtalähteestä käytön jälkeen ja ennen puhdistusta.
- Älä anna alle 14-vuotiaiden lasten puhdistaa tai säilyttää tuotetta ilman valvontaa.
- Jos odottamaton sähkökatkos ilmenee käytön aikana, aseta katkaisin heti OFF-asentoon ja irrota pistoke, jotta hierontatuolin vaurioituminen ei onnistu.
- Älä käytä hierontatuolia, jos sähkökaapelit ovat märät tai vahingoittuneet.
- Alle 14-vuotiaita, vammaisia ja heikkoja henkilöitä on valvottava aina hierontatuolin läheisyydessä tai hierontatuolin käytön aikana.
- Älä käytä hierontatuolia välittömästi aterian käytön jälkeen tai alkoholin vaikutuksen alaisena.
- Käytä laitetta vain käyttöohjeessa kuvattuun tarkoitukseen.
- Käytä vain toimittajan toimittamia lisävarusteita.
- Älä vahingoita, äläkä seiso, istu tai pudota mitään jalkatukeen.
- Vahingoittumisen tai loukkaantumisen välttämiseksi älä yritä istua käsinojilla tai selkänöjillä.
- Puhdista hierontatuoli säännöllisesti ja estä vieraita kappaleita lävistämästä hierontatuolia.
- Älä vedä suoraan verkkojohdosta.
- Kun säädät jalkatilan tai selkänöjan sijaintia, varmista, ettei alla ole muita esineitä, etenkin alle 14-vuotiaita lapsia.
- Tuote on tarkoitettu vain kotikäyttöön.
- Jos taipuisa virtakaapeli vaurioituu, on käytettävä samaa tarkoitusta varten tarkoitettua joustavaa kaapelia tai valmistajan tai huoltopisteen hankkimalla sopiva vaihtokaapeli.

Kontraindikaatio

Jos et ole varma voitko käyttää hierontatuolia keskustele lääkärisi kanssa.

- Hierontatuolin käyttö on kiellettyä raskauden aikana tai yhden tai seuraavissa tapauksissa: Viimeaikaiset vammat, tromboottiset sairaudet, kaikenlaiset tulehdukset ja turvotus sekä syöpä. Jos parhaillaan hoidetaan sairauksia tai sairauksia, on suositeltavaa ottaa yhteys lääkäriin ennen hieronnan aloittamista.
- Henkilöt, joilla on fyysisiä, kognitiivisia tai psyykkisiä häiriöitä tai joilla ei ole kokemusta ja tietämystä, että saisivat käyttää tätä tuolia. heidän turvallisuutensa takia toisen henkilöiden valvonnassa ja ohjauksessa.
- Jotta voisit välttää epämukavuutta tai vaaraa, kun käytät hierontatuolia, pyydämme seuraavaa henkilöä ottamaan yhteyttä lääkäriin ennen tuotteen käyttöä:

- ei-ambulantit
- Hoitoa saavat henkilöt
- potilaat, joilla on selkäkipu ja selkärangan ongelmat / selkärangan kaarevuus.
- henkilöt, joilla on sydämentahdistin

- Jos sinulla on kipua hieronnan aikana, lopeta tuotteen käyttö välittömästi.
- Jos vahingoitat itseäsi tuolin käytön aikana, ota välittömästi yhteyttä lääkäriin
- Älä hierota ihon punoitettuja, turvotettuja tai tulehtuneita alueita.
- Tämä hierova tuoli on tarkoitettu käytettäväksi vain kodin wellness-hierontalaitteisiin eikä ole keskilämpöinen hierontalaite. Sitä ei sen vuoksi voida käyttää erikoislääkärin hoitona.
- Suosittelemme, että käytät hierontatuolia 30 minuutin ajan päivittäin. Kehon yksittäisiä alueitatu-lee hieroa enintään 15 minuuttia kerrallaan, koska liiallinen hierominen voi muutoin olla haitallinen.
- Tämä tuote ei sovellu alle 14-vuotiaille lapsille.
- Alle 14-vuotiaita lapsia on valvottava. Varmista, että lapset eivät leiki hierontatuolla.

“BRAINTRONICS” TURVALLISUUS

Psykoosit(esim.Skitsofrenia, kaksisuuntainen mielialahäiriö, endogeeninen masennus)

- Persoonallisuushäiriöt
- Epilepsiaja vastaavat kouristuskohtaukset
- Sydänanolosuhteet
- Keskushermoston sairaudet
- Tromboosi
- Endogeeninen masennus
- ADHD(aliaktivoiva)
- Viimeaikainen ydänkohtausta aia ivohalvaus
- Henkinen vamma
- Riippuvuudet, kuten huumeet aia lkoholiitt air iippuvuus lääkkeistä
- Psykotropisten lääkkeiden säännöllinen käyttö
- Raskaus

HUOMAUTUS: eettisistä ja oikeudellisista syistä braintronicsia ei tule käyttää lapsille ja nuorille ilman laillisten edustajien nimenomaista lupaa. Henkilöt, joille meditaatio on ristiriidassa uskonnollisten vakaumusten kanssa, pitäisi olla käyttämättä tuotetta.

Varusteet | Toiminnot

1. Tyyny
2. Olkapään ilmatyyny
3. Nopea käyttö
Kaukosäädin
4. kyynenvarren ilmatyyny
5. Istuin tyyny
6. Pohkeen ilmatyyny
7. Jalka ilmatyyny
8. Jalkatukki
9. selän suojatyyyny
10. Koristelilistat
11. Käsinoja
12. Sivusuoja

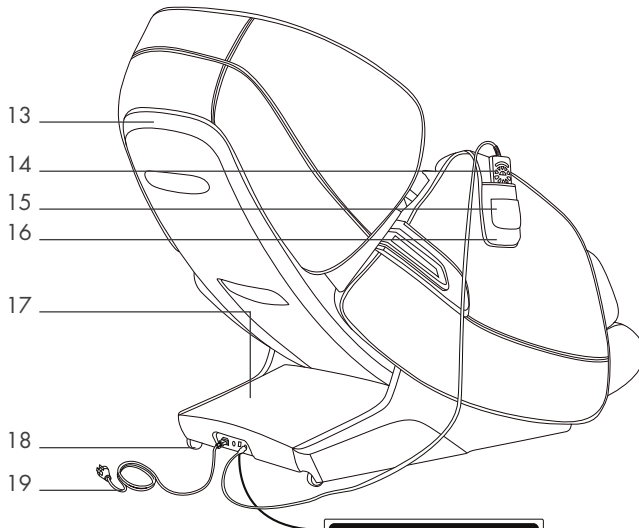
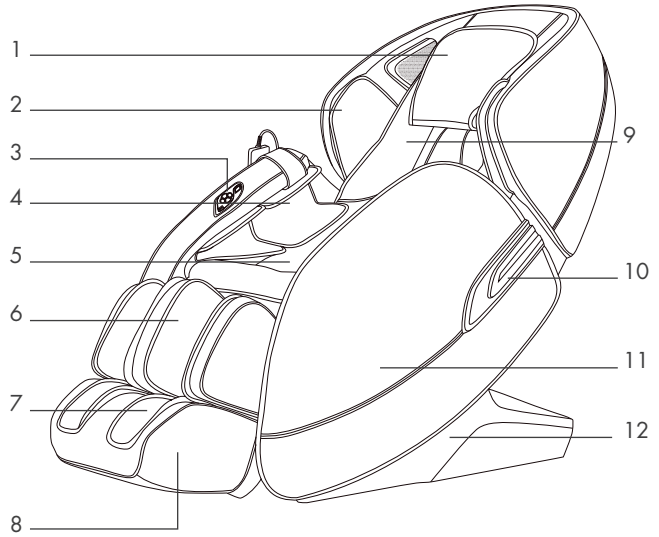

13. Takasuoja
14. Kaukosäädin
15. tasku puhelimelle
16. tasku kakosäätimelle
17. Turva suoja
18. Pyörät
19. Virtajohto
20. Virran yhdistäminen
21. Sulakerasia
22. Virtakatkaisin
23. kytkentä kaukosäätimelle



20 21 22 23

Kaukosäädin

1. ON | OFF
2. Menu
3. Automaatti ohjelmat
4. Manuaali käyttö
5. Siirrä jalkatukkia ylös/alas
6. Painoton tila
7. Pause toiminto
8. Selkä noja
9. Lisäasetukset
10. Siirrä selkänöjää ylös/alas

NÄYTÖN ASETUKSET

Olkapääkorkeus

Asetukset



Nopea käyttö Kaukosäädin



Kaukosäädin

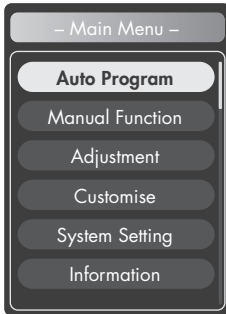

Auto Program	
Demo	Kaikkien ohjelmien Demo-ohjelma
Yoga	Venytyshieronta aktivoi kehosi ja sillä on stimuloiva vaikutus koko olemukseen.
Relax	Rentoutuminen lihaksille ja luustolle edistää verenkiertoa.
Ease ache	Akupunktiopisteiden syvä hieronta, joka auttaa lievittämään jännittyneitä pisteitä
Fatigue Recover	Ihanteellinen hieronta selän ja jalkojen vahvistamiseen ja rentouttamiseen.
Full Air	Kaikki ilmatyynyttä jalkarullat ovat aktiivisia.
Neck Shoulder	Hierontaohjelma, joka keskittyy yläosaan.
Back & Waist	Hierontaohjelma keskittyy alavartaloon.

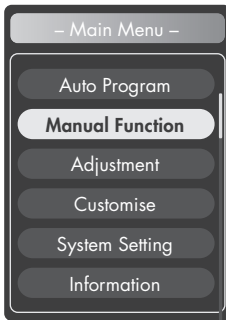

Manual Function	
Message Mode	Message Mode
Message Area	
Air	
More	

Stop	Pysäyttää hierontatoiminon
Knead OFF	Hierontateknikka jännityksen lievittämiseksi 3-portaisella säädöllä ja nopeudella.
Flap OFF	3 säädettävää nopeus- ja leveysasetusta
Knead & Flap OFF	Yhdistelmä pyörien liikkein muokkaavaa ja taputtelua 3 nopeus säätö vaihtoehtoa
Shiatsu OFF	Shiatsu stimuloi kehon erityisiä osia ja aktivoi lihakset. 3 säädettävää nopeus- ja leveysasetusta.
Knock OFF	Taputtelu hieronta helpottaa verenkiertoa ja rentouttaa jännittyneitä lihaksia. 3 säädettävää nopeus- ja leveysasetusta.

Kaukosäädin

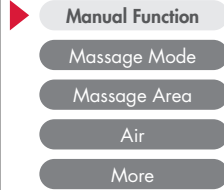
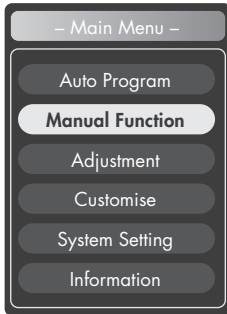

- Hieronta valitussa pisteessä
- Osittainen hieronta tietyllä kehon alueella
- Hieronta ylävartalon alueella
- Osittainen hieronta yläselän alueella
- Osittainen hieronta ala-selän alueella
- Jos mikään muu hierontatila ei ole käytössä, voidaan valita Rullaus-toiminto.

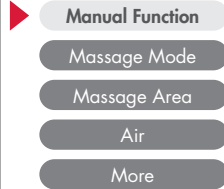
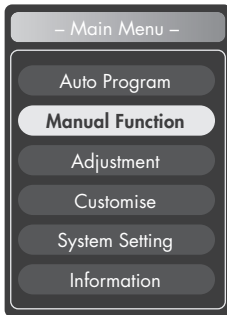

- Air**
- Air OFF
 - Full Air
 - Arms Air
 - Feet Air
- Ilmatyyny hieronta 3 alueelle (koko keho / käsivarret / jalat)

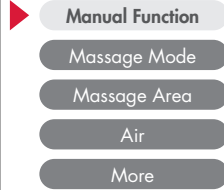

- More**
- Back Heating** Infra-red selkä lämmitys lämpenee noin 5 minuuttia sen jälkeen, kun asetus on on valittu
 - Foot Roller** Jalkarullat ON | OFF
 - Anion Function** **O2 IONISER** Ympäröivä ilma on puhdistettu epäpuhtauksista, joiden avulla voit hengittää puhdistettua happea hieronnan aikana.

Kaukosäädin

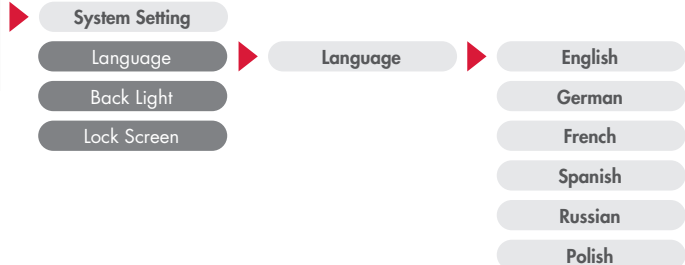
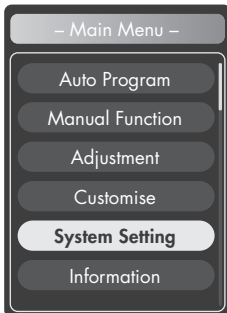
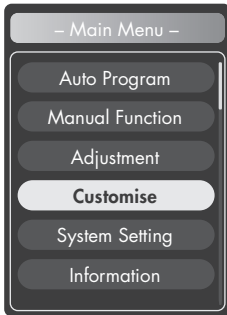
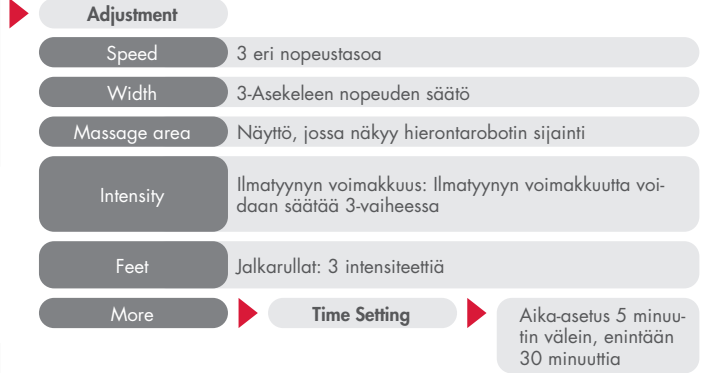

Kaukosäädin

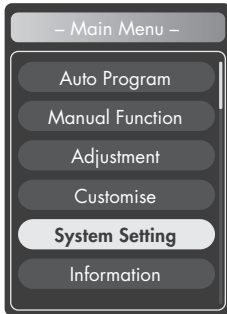

System Setting

Language

Back Light

Lock Screen

Valmiustilan lukitusruutu
Asetusvaihtoehdot:

- 15 sekuntia
- 30 sekuntia
- 1 minuutti
- 2 minuutti
- 3 minuutti
- ei koskaan

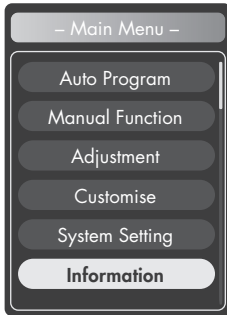

Information

Serial No.

Tässä löydät tuolin sarjanumeron.

Käyttöön otto

1 – LIITTIMEN SIVUN OSAT

- a) Paikanna ensin liitin ja ilmaletku, joka löytyy istuimen puolelta (Kuva 1).
- b) Kun liitin ja ilmaletku syötetään metallilaitteen läpi, kytke jokainen liittämä käsinojan vastakappaleeseen. Varmista, että liitit kaapelit, jotka kytkeytyvät aina samaan väreihin! (Kuva 2 ja kuva 3).

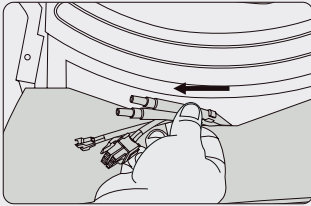

Kuva 1

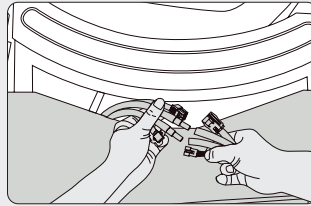

Kuva 2

- c) Kun liitit liitokset yhteen, kääri liitokset pölysuojukseen joka on kiinnitetty käsinojatuuletin alle. Syötä ulkonevat kaapelit takaisin istuimeen. Varmista, että liittimet ja ilmaletku eivät taivu tai tukkeudu. (Kuvio 4)

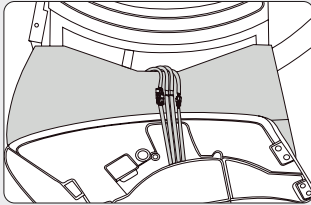

Kuva 3

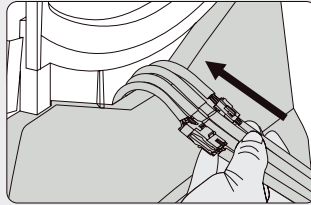

Kuva 4

- d) Aseta sivuseinän takaosa päällekkäin istuimen reikien kanssa ja kiinnitä se 2 toimitukseen sisältyvillä ruuvilla. (Kuva 5)
- e) Ota sitten koristeellinen näyttö ja kiinnitä se ruuvien yläpuolelle olevaan aukkoon. Huomaa, että näytöt on merkitty vasemmalla ja oikealla sisäpuolella. (Kuva 6)

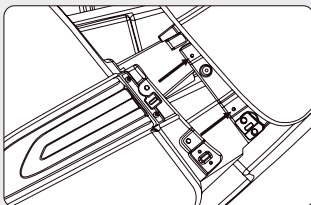

Kuva 5

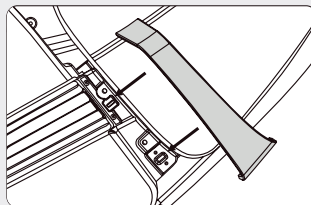

Kuva 6

Käyttöön otto

Kiinnitä molemmat sivu-paneelit istuimen etuosaan. Molemmille puolille tarvitaan kaksi ruuvia. Aseta sivuseinän kiinnityskannatin kaksi reikää kohti istuimen etuosaa kohti päällekkäin asennuskappaleen kanssa ja kiristä ruuvit tiukasti. Varmista, että sivuseinän koukku on kiinnitetty istuimen liitoskappaleeseen ennen ruuvien kiristämistä (Kuva 7, kuva 8 ja kuva 9).

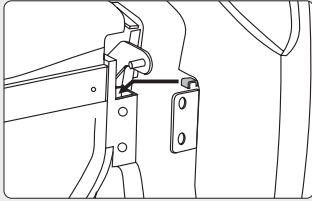

Kuva 7

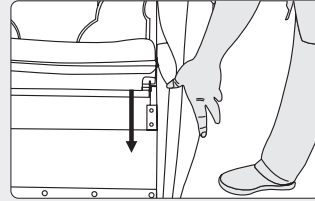

Kuva 8

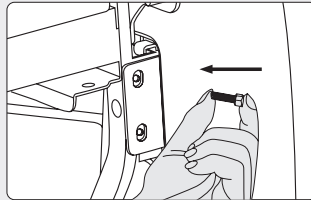

Kuva 9

Toista nämä vaiheet toisella puolella.

2 – JALKATUKIN ASENTAMINEN

- Asenna toinen pääpyörivään kiinteään akseliin (Kuva 1).
- Jonkajälkeen aseta toinen puoli (varmista kiinnitys sokilla) (Kuva 2).

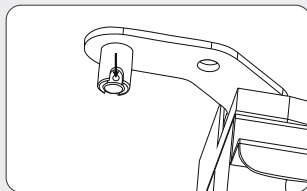

Kuva 1

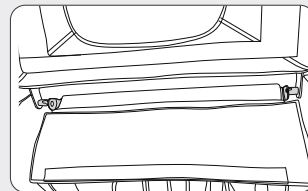

Kuva 2

Käyttöön otto

c) Laita sokat paikalleen molemmille puolille. (kuten kuvassa 3).

d) Asennus valmis (Kuva 4)

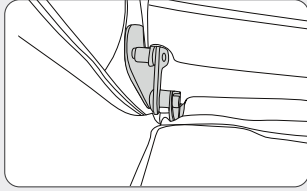

Kuva 3

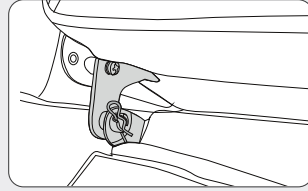

Kuva 4

HUOMAUTUS

- Välttääksesi vahinkoja älä nosta jalkatukki väkisin. (Kuva 1)
- Jotta vältät istumisen epämukavassa asennossa, varmista hieronta mekanismi ei ole pysähtynyt pystyasentoon istuintyytyssä. (Kuva 2)

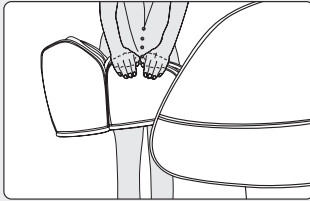

Kuva 1

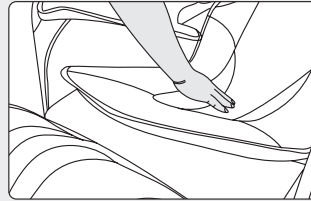

Kuva 2

3 – HIERONTASUOJIEEN ASENNUS JA IRROITTAMINEN

Irroita selkänöjan tyynty, kuten on esitetty (kuva 1) käyttämällä käytännöllistä vetoketjua hierontatuolilla. Kiinnitä tyynty käyttämällä takatyyntyn yläosassa olevia tarranauhoja (kuva 2). Selkänöjan tyyntyn puhdistaminen voit helposti erottaa sen tuolista vetämällä vetoketjua. Suosittelemme, ette käytä hierontatuolia ilman selkänöjan tyyntyä.

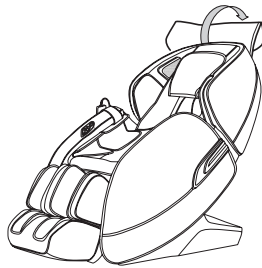

Vetoketju

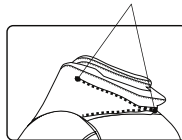

(1)

Vetoketju

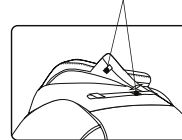

(2)

Käyttöön otto

4 – LATTIAN SUOJAUS

Jotta hierontatuolin lattiapäällysteen liiallinen kuluminen estettäisiin, suosittelemme asettamasta varten mattoa tai vastaavaa.

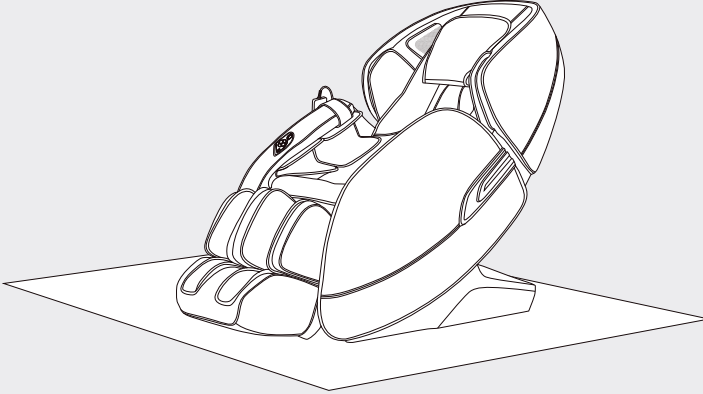

HUOMAUTUS

Ei saa työntää hierontapenkkiä epätasaisten tai herkkien lattiapintojen päällä, hierontatuolia pitäisi kuljettaa vähintään 2 henkilöä. Voit tehdä tämän nostamalla tuolin selkäosan ja jalkatilan kahvan avulla. Näin jalkatuki on kokonaan taitettu.

5 – VIRTALÄHTEEN KYTKENTÄ



Kytentä menetely

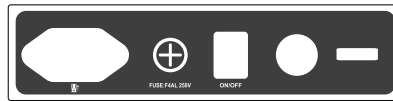

Sähkökytkin

Käyttöön otto

5 – HIERONNAN LOPETTAMINEN

- Virtapainikkeen painaminen hieronnan aikana pysäyttää kaikki hierontatoiminnot ja sekä selkänoja että jalkatuki palaavat alkuperäiseen asentoonsa.
- Irrota hierontatuoli irti, kun olet käyttänyt sitä.



Kytkinasento ja virtalähde



kytkentä menetelmä

6 – KULJETUS

Varmista, että kaikki kaapelit ovat kaukana maasta. Liu'uta istuinta paikalleen ja aseta se varovasti pystysuoraan.

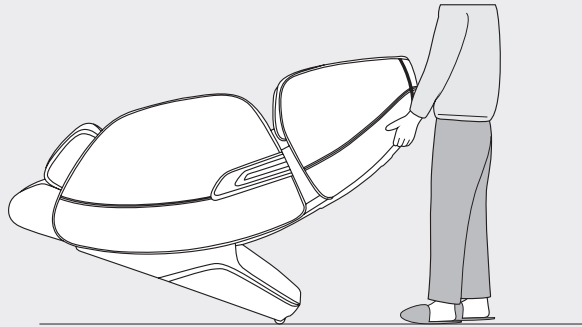

HUOMAUTUS

Ennen kuljetusta sähköverkko on kytkettävä pois päältä ja kauko-ohjaimen kaapelin virtajohto on irrotettava.

Ominaisuudet



SHIATSU

Shiatsu (painelu) on Japanissa kehitetty hoitomuoto. Hierontatekniikka koostuu pehmeistä, rytmisistä, syvälle vaikuttavista venytyksistä ja pyörivistä liikkeistä. Shiatsun tavoitteena on stimuloida kehon yksittäisiä pisteitä ja edistää lihasten liikkuvuutta.



2D HIERONTA

Älykäs 2D hieronta mekanismi mahdollistaa hierontatuolin mittaamaan selkäsi ja määrittelemään hierontapäiden paikan tarkasti selässäsi.



PYÖRIVÄ LIIKE

Tätä ohjelmaa kannattaa käyttää erityisesti poistamaan lihaksista jännitystä. Ohjelmasa tuntuu, kuin molempien käsien peukalot ja sormet hieroisivat.



TAPUTUS

Kevyt taputtelu käsillä edistää lihasten verenkiertoa ja kiinteyttää sidekudoksia ja lievittää samalla jännityksiä.



KOPUTUS

Pyörivät liikkeet edistävät verenkiertoa pehmittäen jännittyneitä lihaksia. Jos ohjelmaa käytetään keuhkojen korkeudella, se voi parantaa liman irtoamista kurkusta.



PYÖRIVÄ LIIKE & TAPUTUS

PYÖRIVÄ LIIKE ja TAPUTUS – hieronnan yhdistelmä.



RULLAUS

Rentouttaa ja poistaa jännitystä lihaksista. Rauhoittava ja rentouttava vaikutus. Tätä ohjelmaa kannattaa käyttää hieronnan loppuksi rentouttamaan lihaksia.

Ominaisuudet



HIILIKUITU-LÄMPÖ

Syväälle vaikuttava hiilikuitu-infrapunalämpö laajentaa verisuonia, edistää verenkiertoa ja vähentää lihasjännitystä. Lisäksi se virkistää hermosoluja, jotka vastaavat kivun aistimisesta aivoissa.



GUA SHA

Hankaus kevyellä paineella avaa pinnallisia verisuonia ja vilkastuttaa verenkiertoa. GuaSha-toimintoa käytetään mielellään yhdessä akupainannon kanssa ärsykkeiden laukaisemiseksi "shu-pisteiden" kautta, mikä lievittää kipuja.



ILMANPAIN

Tässä ohjelmassa turvattuynyt tekevät pumppausliikettä, joka saa aikaan luonnollista lihaksen refleksiä. Tätä ohjelmaa kannattaa käyttää pohkeissa ja jalkojen alueella.



BLUETOOTH

Langaton tiedonsiirto.



BRAINTRONICS®

Braintronics® teknologia syncnorisoi sinun aivotoimintaa audio stimulaation avulla. yhdessä erityisesti kehitetyn hieronta ohjelman avulla stressaantunut kehosi pystyy rentoutumaan.



L-MUOTO

Syvälinen kokovartalohieronta kaulasta pakaroihin.



S-MUOTO

Tässä automaattiohjelmassa hierontapäät tulevat hyvin lähelle vartaloa hieroen pakaroihin. Ohjelma mukaillee selkärangan luonnollista asentoa.



TILAA SÄÄSTÄVÄ

Tuoli liikkuu eteenpäin ja vaatii etäisyyttä seinästä 5cm tälle lepoasennolle. Kompakti ja mukava asento.

Ominaisuudet



PAINOVOIMATON

Tässä ohjelmassa voit laittaa itsesi astronautin asemaan ja tuntea "painottoman tunteen".



AUTOMATIikka

Eryyisesti kehitettyä automaattiohjelma koko keholle, jotka tarjoavat suuren valikoiman erilaisia hierontatekniikoita. voit kytkeä myös lämmön halutessasi.



MUISTITOIMINTO

Älykäs muistitoiminto tallentaa hierontatuoliisi suosikkihierontasi ja aloittaa hieronnan suoraan ilman skannausta. Painikkeilla (M1 & M2) sinulla on mahdollisuus tallentaa kaksi ohjelmaa.



SELÄN ASENTO

Voit valita selän hierontaalueen.



SÄÄDETTÄVÄ JALKATUKI

Jalkatuki voidaan laajentaa, näin se on sovitettavissa kehon koon mukaan..



NOPEA KÄYTTÖ

Yhden kosketuksen avulla käsinojasi nopeat käynnistuspainikkeet mahdollistavat tärkeimpien toimintojen hallinnan.



SÄÄDETTÄVÄ TYYNY

Tarvittaessa voidaan käyttää kaksinkertaista tyyntyä niskan ja hartioiden hierontavoimakkuuden pienentämiseksi.



MAKUUASENTO

Selkä ja jalkatuen säädettävyys edistää edistää henkilökohtaista hyvinvointia kehon asennossa.

Ominaisuudet



TUNNE IHMISTEN KÄSISTÄ

Erityisesti suunnitellut hierontapäät jäljittelevät ammatillisen hierojan käsi-liikkeitä. Suurin venytystila on 6,5 cm ja maksimaalinen venytyskulma on 41 astetta, joten mekaaniset kädet voivat tehdä tehokkaan hieronnan ihmisen kohdunkaulan selkärangan rintakehän ja lannerangan alueille.



HARTIOIDEN SÄÄTÄMINEN

Hartioiden alueen hierontapäitä voidaan liikuttaa ylös – ja alaspäin.



ILMANPAINEN VOIMAKKUUS

Ilmatyynyhieronnan tehoa voidaan säätää.



ILMANPAIN-ALUEET

Kolme Ilmanpaine hieronta ohjelmaa (koko keho, kädet ja jalat / ala selkä).



LANTION VENYTYS

Alaselän ilmatyynyt venyttävät pehmeästi selkää. Lievittää jännityksiä.



PISTEHIERONTA

Hieronta alueen valinta.



NOPEUS

Hieronta-nopeuden säätö.



LEVEYS

Hierontapäiden etäisyyden säätö.

Ominaisuudet



MUSIIKKI

Rentoudu ja nauti samalla musiikista.



AKUPAINANTAPISTEET

Akupainanta pistettä reisien, pohkeitten ja nilkkojen hierontaan.



O2 IONISAATTORI

Saastunut ilma ympärillänne neutraloidaan ja hengität puhdasta happea hengityksen aikana.



USB-LATAUS

Samalla kun rentoudut, integroitu USB-portti toimii puhelimesi lataus paikkana.



JOOGA

Kohdennettu venyttely hieronta aktivoi kehoa ja on virkistävä vaikutus koko keholle.



VYÖHYKETERAPIA

Vyöhyketerapiahieronta elvyttää jalkalihaksia ja vaikuttaa lähes kaikkiin kehon elimiin.

Vian etsintä

VIKA

- Moottorin kohinaa voi kuunnella käytön aikana.
- Kaukosäädin ei toimi kunnolla.
- Laite lakkaa toimimasta.
- Braintronics-ohjelmat eivät käynnisty.

SELITYS

- Tämä on normaali toiminta ääni.
- Varmista, että verkkopistoke on kunnolla kiinni pistorasiasta ja että virtakytkin on kytketty päälle. Tarkista kauko-ohjaimen kaapeli.
- Tuoli sammuu itsestään automaattisesti, kun asetettu aika on saavutettu tai liiallinen käyttö. Tämä takaa, että tuolilla on pitkä käyttöikä.
- Varmista, että braintronics -sovellus on asennettu ja että tilisi on aktivoitu. Tarkista lisäksi, onko älypuhelimien ja hieronta-tuen välinen Bluetooth®-yhteys edelleen olemassa.

Varastointi | Huolto

- Jos laitetta ei käytetä pidemmäksi ajaksi, virtakaapeli on irrotettava ja laite on säilytettävä kuivassa ympäristössä.
- Älä koskaan säilytä laitetta korkeissa lämpötiloissa tai avotulen läheisyydessä. Vältä pitkäaikaista altistumista auringonvalolle.
- Käytä vain kaupallisesti saatavilla olevia keinotekoisia nahkahuoltotarvikkeita puhdistukseen. Älä puhdistu sitä ohuemilla, benseeneillä tai alkoholilla milloin tahansa.
- Laite on epätasaisella alustalla, älä rullaa tai työnnä sitä; nosta sitä ylöspäin liikuttaaksesi sitä.
- Ota taukoja jokaisen käytön jälkeen, äläkä käytä laitetta useita kohteita ilman taukoja.

Tekniset tiedot

Mitat:	upright: 81 x 119 x 147 cm reclining: 81 x 92 x 176 cm
Paino:	96 kg
Jännite:	220-240V ~ 50/60Hz
virran kulutus:	150 W
Käyttöaika:	20 minuutti
Braintronics:	21 minuutti
Sertifikaatit:	



EU-Vaatimuksenmukaisuus

Täyttää eurooppalaiset säätely standardit EMC 2014/30/EU ja LVD 2014/35/EU.

Takuu ehdot

Jälleenmyyjä takaa takuun piiriin kuuluvan tuotteen lakisäätöisen takuuaajan. Takuu on voimassa ostopäivästä. Ostopäivä on dokumentoitava ostotodistuksella. Jälleenmyyjä korjaa tai korvaa Suomessa rekisteröidyt vialliset tuotteet maksutta. Tämä ei sisällä kulutusta aiheuttavia osia, kuten kangaspäällysteitä. Tämä edellyttää, että vianmäärityslaitte lähetetään ostotodistuksella ennen takuun voimassaolon päättymistä. Takuu on mitätön, jos vika ilmenee esim. jotka johtuvat ulkoisista vaikutuksista tai sellaisen korjauksen tai muutoksen seurauksena, jota valmistaja tai valtuutettu jälleenmyyjä ei ole suorittanut. Jälleenmyyjän takuu rajoittuu tuotteen korjaukseen tai vaihtoon. Takuu ei sisällä valmistajan tai jälleenmyyjän vastuuta, eikä hän ole vastuussa vahingoista, jotka johtuvat tuotteen käyttöohjeiden ja / tai väärinkäytön noudattamatta jättämisestä. jos valmistaja tutki tuotteen tarkastelun jälkeen, että takuuvaatimus ei koske takuuaikaa tai takuuajan päättymistä, asiakas vastaa tarkastuksen ja korjauksen kustannuksista. Oikeudellinen huomautus: Mikään sisällöstä ei ole mitään parantavaa arvoa. Sairauksien ja muiden fyysisten häiriöiden diagnoosi ja hoito edellyttävät lääkärin, vaihtoehtoisen lääkärin tai terapeutin hoitoa. Lausunnot ovat yksinomaan informatiivisia eikä niitä tule käyttää korvaamaan lääketieteellistä hoitoa. Jokaisista käyttäjiä kehoitetaan arvioimaan huolellisesti tilannettaan ja tarvittaessa keskustele lääkärin kanssa siitä, onko tuotetta kannustettava omassa yksilöllisessä tapauksessa. Jokainen käyttö tai hoito toteutetaan käyttäjän omalla vastuulla. Jakaamme itsemme kaikista parantavista ominaisuuksista tai sitoumuksista.

Casada International GmbH
Obermeiers Feld 3
33104 Paderborn, Germany
info@casada.com
www.casada.com

Copyright Kuvia ja tekstiä koskevat CASADA International GmbH: n tekijänoikeudet ja niitä ei saa käyttää ilman nimenomaista suostumusta.
Copyright © 2021 CASADA International GmbH. Kaikki oikeudet pidätetään.





< timetorelax

Сегодня продукты CASADA доступны по всему миру. Непрерывное развитие, безошибочный дизайн и постоянная направленность на повышение качества жизни, а также непревзойденное качество – все это отличает продукцию CASADA.

ВНИМАНИЕ!

Данный прибор предназначен только для личного домашнего использования и не может применяться в промышленных и медицинских учреждениях. Массажное кресло – это идеальное решение проблем усталости и стресса. Массаж в кресле снимает напряжение и обеспечивает полное расслабление и отдых усталым мышцам.

Поздравляем!

Приобретя это массажное кресло, вы проявили осведомленность о необходимости заботиться о себе.

Для того, чтобы вы могли получать пользу от преимуществ своего массажного кресла на протяжении длительного времени, мы просим вас прочесть и тщательно соблюдать правила безопасности.

Мы очень надеемся, что вы сможете получить удовольствие от использования своего личного AlphaSonic II.

Содержание

Правила безопасности.....	180
Противопоказания.....	181
Оборудование Функции.....	182
Дистанционное управление	183
Быстрый доступ дистанционное управление.....	183
Подготовка кресла к использованию	188
Отличительные особенност.....	193
Устранение неполадок.....	198
Хранение Обслуживание	198
Технические данные.....	198
Декларация соответствия ЕС.....	199
Гарантийные условия	199

Правила безопасности



Прежде чем начать эксплуатацию массажного кресла, пожалуйста, внимательно прочтите приведенные ниже инструкции, что позволит обеспечить надлежащую работу кресла с максимальной эффективностью. Данные инструкции по эксплуатации необходимо сохранить для использования в будущем!

- Массажное кресло соответствует принятым техническим принципам и новейшим правилам техники безопасности.
- В массажном кресле имеются нагреваемые секции. Чувствительным к теплу людям следует соблюдать осторожность при использовании оборудования. (ICE 60335-2-32)
- Массажное кресло не требует проведения технического обслуживания. Любые ремонтные работы должны выполняться только уполномоченными специалистами.
- Ненадлежащее использование и проведение ремонта без соответствующих полномочий не допускается по соображениям безопасности и ведет к потере гарантии.
- Во избежание получения травм не допускается просовывать пальцы между массажными роликами.
- Запрещается прикасаться к разъему электропитания мокрыми руками.
- Следует избегать контакта массажного кресла с водой, воздействия на него высокой температуры и прямых солнечных лучей.
- Не допускается использование массажного кресла в условиях высокой влажности, например, в ванной комнате.
- Запрещается использование массажного кресла в условиях ограниченного пространства или в местах, где вентиляторы будут закрыты, и не будет обеспечиваться поступление свежего воздуха.
- Во избежание опасности возникновения короткого замыкания массажное кресло необходимо отключать от сети электропитания, если оно не используется в течение долгого времени.
- Запрещается использовать поврежденные кабели, вилки или плохо закрепленные розетки.
- Наличии повреждений на кабелях/вилках их замена производится изготовителем, представителем обслуживающей организации или квалифицированными сотрудниками.
- При наличии неисправностей следует немедленно отключить устройство от сети.
- Ненадлежащее или неправильное использование отменяет все обязательства по возмещению убытков.
- Не допускается превышение рекомендованной ежедневной длительности массажных процедур, составляющей 30 минут, во избежание создания чрезмерного напряжения мускулов и нервов.
- Запрещается использование заостренных или заточенных предметов во избежание повреждения массажного кресла.
- Обязательно использовать розетки только подходящего для вилки типа и всегда проверять, чтобы вилка была полностью вставлена в розетку, для снижения риска возникновения короткого замыкания или возгорания.
- Необходимо вынимать вилку из розетки непосредственно после использования и перед чисткой.
- Детям до 14 лет запрещено производить чистку и техническое обслуживание кресла без надзора со стороны взрослых.
- В случае неожиданного отключения электропитания во время использования необходимо незамедлительно переключить выключатель в положение ВЫКЛ и вынуть вилку из розетки во избежание повреждения массажного кресла.
- Запрещается использование массажного кресла, если электрические кабели мокрые или повреждены.
- Дети в возрасте до 14 лет, лица с ограниченными возможностями или ослабленным здоровьем, находящиеся вблизи массажного кресла или использующие его, должны постоянно находиться под надзором.
- Запрещается использование массажного кресла непосредственно после употребления пищи или под воздействием алкоголя.
- Использование оборудования разрешено только для целей, описанных в руководстве по эксплуатации.
- Следует использовать только оригинальные принадлежности от поставщика оборудования.
- Запрещается становиться на подставку для ступней, сидеть или прыгать на ней во избежание повреждений.
- Запрещается сидеть на подлокотнике или спинке кресла во избежание повреждений или получения травм.
- Необходимо проводить регулярную чистку массажного кресла, при этом следует предотвращать попадание посторонних предметов в щели на массажном кресле.
- Запрещается тянуть за кабель питания для перемещения массажного кресла.
- При регулировке положения подставки для ног или спинки следует убедиться в отсутствии под ними каких-либо объектов или маленьких детей в возрасте до 14 лет.
- Изделие предназначено только для применения в домашних условиях.
- При повреждении гибкого кабеля питания, необходимо использовать другой предназначенный для этой же цели гибкий кабель, или следует приобрести у изготовителя или в его сервисном центре соответствующий гибкий кабель в качестве замены.

Противопоказания

При отсутствии уверенности в необходимости использования массажного кресла в каждом конкретном случае необходимо обращаться к своему врачу.

- Не допускается выполнение массажных процедур во время беременности или при наличии приведенных ниже одной или нескольких жалоб: недавние травмы, тромбозные заболевания, все виды воспалений и вздутий, а также раковые заболевания.
- Лица с патологиями организма, ограниченными умственными способностями или восприятием или лица с недостаточным опытом и знаниями могут использовать это кресло только под присмотром и руководством лиц, ответственных за их безопасность.
- Во избежание неприятных ощущений или опасностей при использовании массажного кресла мы рекомендуем следующим лицам обратиться к врачу перед использованием изделия:

- Неходячие больные
- Лица, проходящие медицинское лечение
- Лица с заболеваниями спины, проблемами с позвоночником или его неправильным изгибом.
- Лица с кардиостимуляторами

- При возникновении болевых ощущений во время массажа следует немедленно остановить процедуру.
- При получении травмы при использовании массажного кресла необходимо незамедлительно обратиться за медицинской помощью.
- Запрещается использовать участки кожи с покраснением, вздутием или воспалением.
- Данное массажное кресло следует использовать только для профилактического массажа в домашних условиях, оно не является устройством медицинского массажа. Таким образом, не допускается его использование в виде замены специального медицинского лечения.
- Рекомендуется использование массажного кресла ежедневно в течение 30 минут. При этом каждую часть тела необходимо массировать не более 15 минут, так как в противном случае избыточный массаж может оказать контрпродуктивный эффект.
- Данное изделие не пригодно для использования детьми в возрасте до 14 лет
- Дети до 14 лет должны находиться под присмотром. Необходимо исключить игры детей с массажным креслом.

ПРОТИВОПОКАЗАНИЯ ДЛЯ ИСПОЛЬЗОВАНИЯ «BRAINTRONICS»

- Психозы (например, шизофрения, биполярное расстройство, эндогенная депрессия)
- Расстройства личности
- Эпилепсия и схожие расстройства
- Сердечные заболевания
- Заболевания центральной нервной системы
- Тромбозы
- Эндогенная депрессия
- Синдром дефицита внимания (недостаточная активность)
- Недавний сердечный приступ или приступ стенокардии
- Психическое расстройство
- Зависимость от алкоголя, наркотиков или лекарственных препаратов
- Регулярное использование психотропных препаратов
- Беременность

ПРИМЕЧАНИЕ: по этическим и правовым причинам запрещается использовать систему Braintronics детям в возрасте до 14 лет и подросткам без выраженного разрешения со стороны их законных представителей. Лица, для которых медитация может находиться в конфликте с их религиозными убеждениями, должны воздерживаться от использования продукта.

Оборудование | Функции

1. Подушка
2. Воздушная подушка для плеч
3. Быстрый доступ дистанционное управление
4. Воздушная подушка для предплечий
5. Сиденье
6. Воздушная подушка для икр
7. Воздушная подушка для ступней
8. Подставка для ступней
9. Подушка для спины
10. Декоративная отделка
11. Подлокотник
12. Боковая крышка

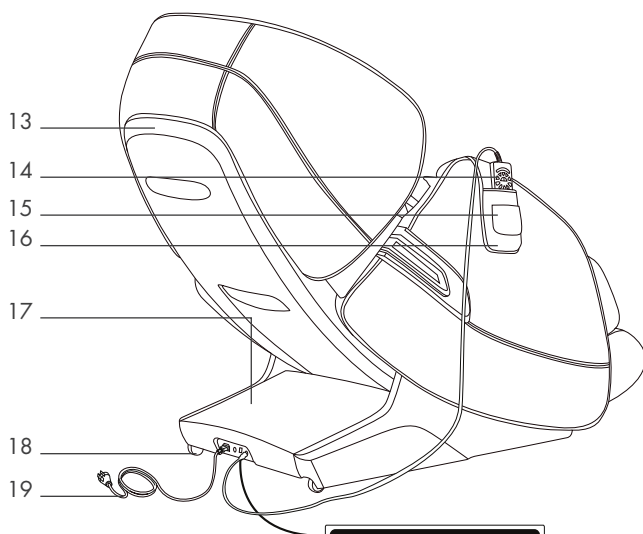
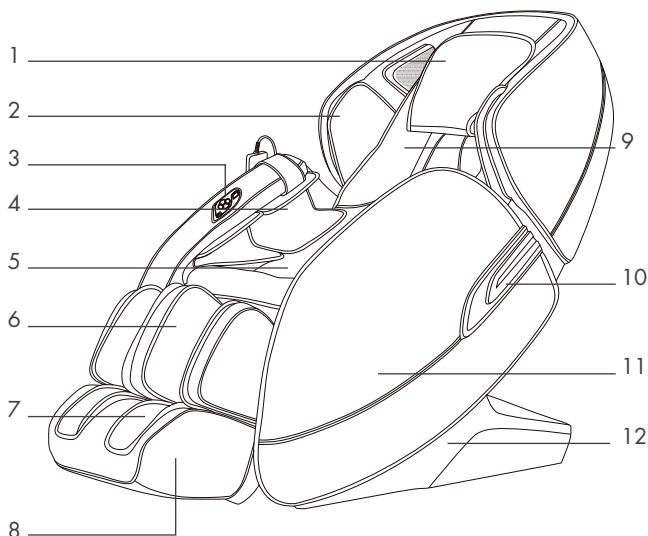

13. Задняя крышка
14. Пульт дистанционного управления
15. Кармашек для мобильного телефона
16. Кармашек для пульта ДУ
17. Защитный кожух
18. Ролики
19. Шнур питания и штепсель
20. Подключение шнура питания
21. Блок предохранителей
22. Выключатель питания
23. Розетка для пульта ДУ



20 21 22 23

Дистанционное управление

1. Вкл | Выкл
2. Меню
3. Автоматический режим
4. Ручные настройки
5. Перемещение подставки для ступней вверх/вниз
6. Положение «Нулевая гравитация»
7. Пауза
8. Назад
9. Продвинутые настройки
10. Перемещение спинки вверх/вниз

ПЕРЕМЕЩЕНИЕ СПИНКИ
ВВЕРХ|ВНИЗ

Высота плеч

Настройки



Быстрый доступ дистанционное управление



Дистанционное управление

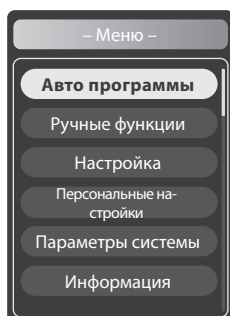

Авто программы

Демо	Демо-программа, демонстрирующая все функции
Йога	Адресный растягивающий массаж пробуждает Ваше тело
Релакс	Расслабление для мышц
Снятие боли	Глубокий массаж точек акупунктуры, который помогает расслабить напряженные места
Восстановление	Техника глубокого массажа (давление и разминание) обеспечивает расслабление Ваших суставов. Идеальный массаж для укрепления и расслабления Вашего тела
Аэро массаж	Все воздушные подушки и ролики для ступней активны
Шея и плечи	Массажная программа, сосредоточенная на верхней части тела.
Поясница	Массажная программа, сосредоточенная на нижней части тела

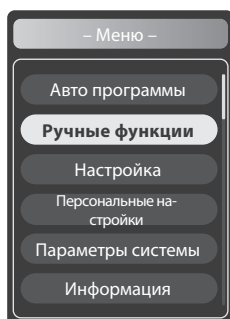

Ручные функции

Режим массажа	Режим массажа	
Зона массажа	Стоп	Остановить все массажные функции
Компрессия	Поколачивание выкл.	Техника массажа для снятия напряжения, с 3-ступенчатой регулировкой интенсивности и скорости.
Далее	Похлопывание выкл.	3-ступенчатые настройки скорости и интенсивности.
	Покол. и похлоп. Выкл	Комбинация разминания и постукивания. Три настройки скорости.
	Шиацу Выкл.	Шиацу стимулирует конкретные части тела и мобилизует мышцы. Три настройки для скорости и интенсивности.
	Поколачивание Выкл.	Постукивающий массаж облегчает кровоток и расслабляет напряженные мышцы. 3 настройки скорости и интенсивности.

Дистанционное управление

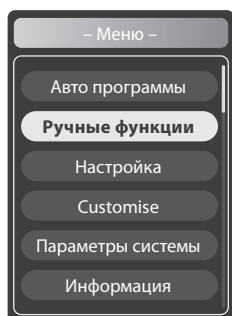

Ручные функции

- Режим массажа
- Зона массажа
- Компрессия
- Далее

- Массаж в фиксированной точке
- Частичный массаж определенной зоны тела
- Массаж верхней части тела
- Частичный массаж верхней части спины
- Частичный массаж нижней части спины
- Если другой режим массажа не активирован, можно выбрать функцию Rolling.

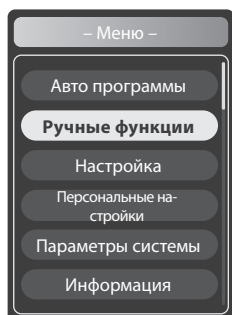

Ручные функции

- Режим массажа
- Зона массажа
- Компрессия
- Далее

Компрессия

- Аэро выкл.
 - Все тело
 - Руки|плечи
 - Ноги
- Массаж при помощи воздушных подушек для трех зон (Все тело / руки / ноги)

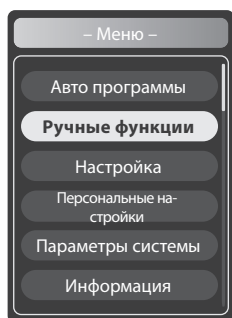

Ручные функции

- Режим массажа
- Зона массажа
- Компрессия
- Далее

Далее

- Обогрев спины
 - Ролики в ногах
 - Ионизация
- После выбора опции требуется около пять минут для полного нагрева.
- Ролики для ступней ВКЛ|ВЫКЛ
- КИСЛОРОДНЫЙ ИОНИЗАТОР**
Окружающий воздух очищается от загрязняющих веществ, что позволяет Вам дышать очищенным кислородом в процессе массажа.

Дистанционное управление

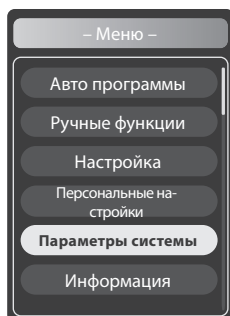
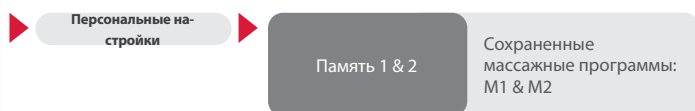
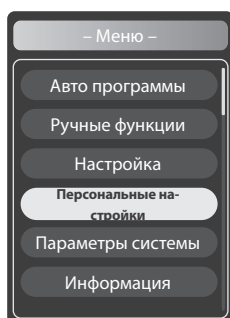
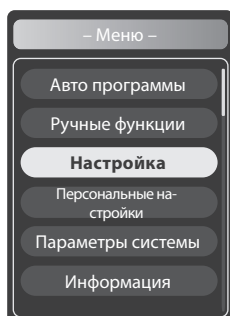

Дистанционное управление

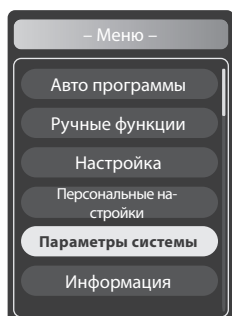

▶ **Параметры системы**

Язык

Подсветка

Блокировка экрана

Экран блокировки в спящем режиме.
Опции настройки:

- 15 секунд
- 30 секунд
- 1 минута
- 2 минуты
- 3 минуты
- Никогда

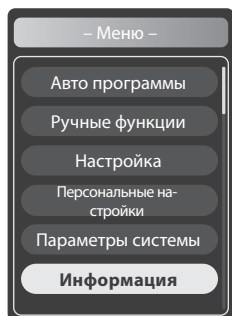

▶ **Информация**

Серийный No.

Здесь находится серийный номер вашего кресла.

Подготовка кресла к использованию

1 – ПРИСОЕДИНЕНИЕ БОКОВИН

- а) Сначала найдите соединитель и воздушный шланг, который можно найти на боковой части сиденья (Рисунок 1).
- б) После подачи соединителя и воздушного шланга через металлическое устройство, соедините каждое соединение с его коллегой на боковине. Убедитесь, что при подключении кабелей, вы подключили их к одним и тем же цветам! (Рисунок 2 и Рисунок 3).



Рисунок 1



Рисунок 2

- в) После того, как вы соединили соединения вместе, заверните соединения в пылезащитный чехол, который крепится к подлокотнику под соединениями. Задвиньте выступающие кабели обратно в сиденье. Будьте осторожны, чтобы штекерные разъемы и воздушный шланг не согнулись и не застряли. (Рисунок 4)

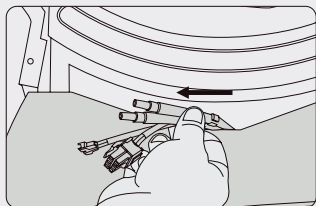

Рисунок 3

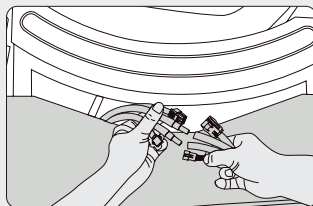

Рисунок 4

- д) Расположите заднюю часть боковой части так, чтобы она перекрывалась с отверстиями на сиденье и закрепляла ее как слева, так и справа, используя 2 винта, которые входят в комплект поставки. (Рисунок 5)
- е) Затем возьмите декоративный экран и закрепите его в гнезде над винтами. Обратите внимание, что экраны отмечены как «левый» и «правый» на внутренней стороне. (Рисунок 6)

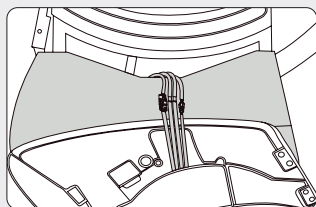

Рисунок 5

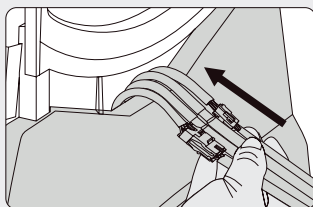

Рисунок 6

Подготовка кресла к использованию

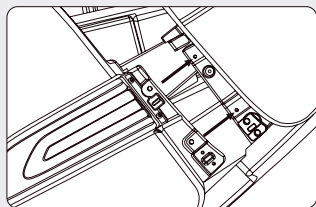
Теперь прикрепите обе боковые части к передней части сиденья. Для этого с двух сторон требуются два винта. Расположите монтажный кронштейн боковой части с двумя отверстиями в направлении передней части сиденья, наложив их на монтажный элемент и крепко затяните винты. Убедитесь, что крюк на боковой части зацепился за соединительную деталь сиденья, прежде чем затягивать винты (Рисунок 7, Рисунок 8 и Рисунок 9).

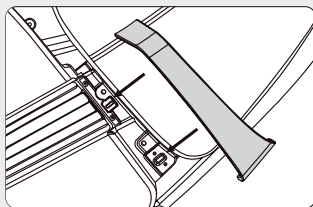

Рисунок 7



Рисунок 8

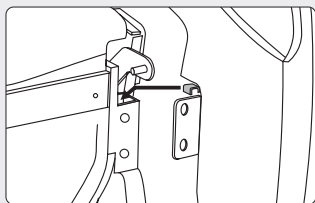

Рисунок 9

Повторите эти шаги с другой стороны.

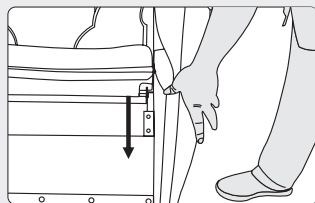
2 – ПРИКРЕПЛЕНИЕ ПОДСТАВКИ ДЛЯ СТУПНЕЙ

- Прикрепите вращающийся вал к неподвижной оси. Убедитесь, что R-болты установлены должным образом. (Рисунок 1).
- После выравнивания и совмещения неподвижной оси (Рисунок 2), соедините детали.

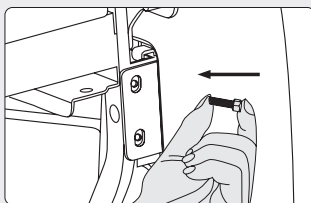

Рисунок 1



Рисунок 2

Подготовка кресла к использованию

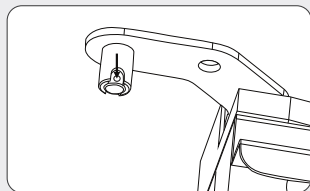
с) Затяните R-болты на другой стороне подставки для ног, как показано на Рисунке 3.

d) Сборка завершена (Рисунок 4)



Рисунок 3



Рисунок 4

ОБРАТИТЕ ВНИМАНИЕ:

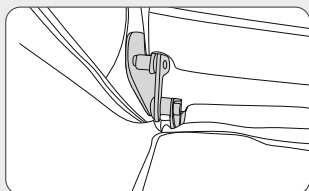
- Во избежание травм и повреждений изделия, подставку для ног запрещается поднимать извне или нажимать на нее. (Рисунок 1)
- Чтобы не сидеть в неудобной позе, убедитесь, что массажный механизм в сиденье не был остановлен в вертикальном положении. Рис 2:

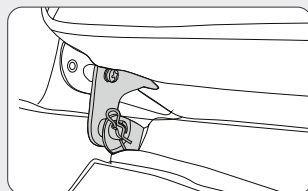

Рисунок 1



Рисунок 2

3 – УСТАНОВКА И ИСПОЛЬЗОВАНИЕ ПОДУШЕК ДЛЯ ГОЛОВЫ И СПИНЫ

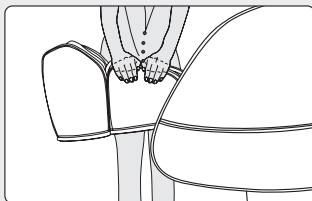
Присоедините подушку для спины, как показано на Рисунке 1, при помощи практичной молнии на массажном кресле. Закрепите подушку при помощи текстильных застежек в верхней части подушки для спины (Рисунок 2). Для чистки подушки для спины ее можно с легкостью отсоединить от кресла, расстегнув молнию. Настоятельно не рекомендуется эксплуатация массажного кресла без подушки для спины.

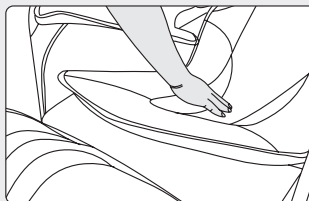
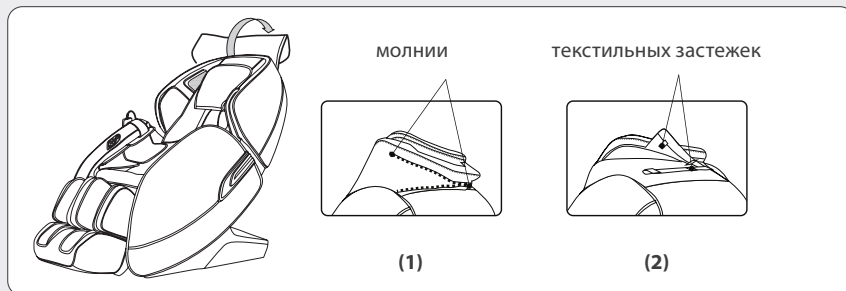

Подготовка кресла к использованию

4 – ЗАЩИТА ПОЛА

Во избежание излишнего износа и повреждений напольного покрытия из-за большого веса массажного кресла, мы рекомендуем разместить под ним коврик или что-то подобное.

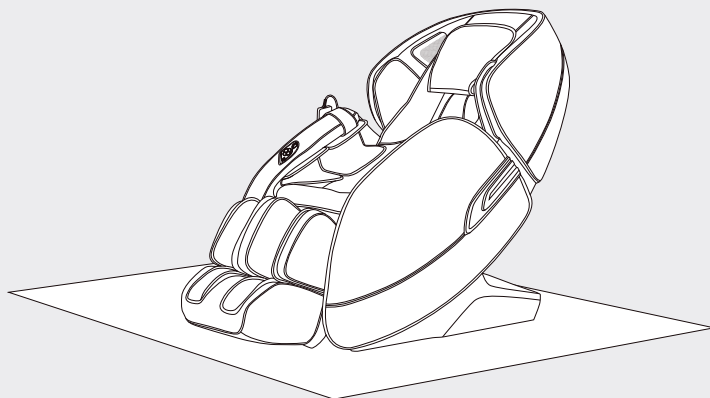

ОБРАТИТЕ ВНИМАНИЕ:

Не следует толкать массажное кресло по неровному или непрочному напольному покрытию, его должны переносить как минимум два человека. Для этого поднимите кресло за рукоятку на задней секции и подставку для ступней, которая при этом должна быть полностью сложена.

5 – ПОДКЛЮЧЕНИЕ ИСТОЧНИКА ПИТАНИЯ



Процедура подключения

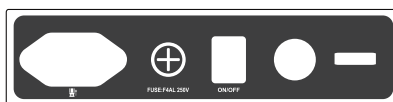

Выключатель электропитания

Подготовка кресла к использованию

6 – ОКОНЧАНИЕ МАССАЖА

- a) Нажатие кнопки питания в процессе массажа останавливает все массажные действия, спинка и подставка для ступней возвращаются в исходное положение.
- b) Отключите массажное кресло от сети после окончания использования.



Положение выключателя и источник питания



Процедуры подключения

7 – ТРАНСПОРТИРОВКА

Убедитесь, что все кабели подняты над землей. Перевезите кресло на спинке в желаемое положение и снова осторожно установите его вертикально.

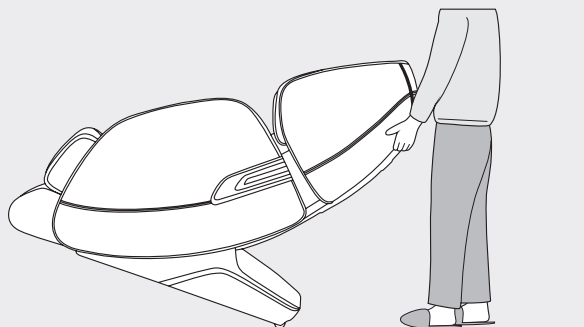

ОБРАТИТЕ ВНИМАНИЕ

До транспортировки необходимо отключить источник электропитания и отсоединить кабели питания и пульта дистанционного управления.

Отличительные особенности



ШИАЦУ

Массаж состоит из мягких ритмичных глубоко проникающих растяжений и поворотов.



МАССАЖ 3D

В этой новой технике массажа ролики двигаются не только вверх и вниз, но и вперед и назад.



РАЗМИНАНИЕ

Кожа и мышцы разминаются либо между большим и указательным пальцами, либо между обеими руками. Эта техника массажа чаще всего применяется для снятия напряжения.



ПОХЛОПЫВАНИЕ

Рельефные массажные ролики производят легкие удары, имитируя удары ладони. После похлопываний остаётся чувство расслабленности и наполненности энергией.



ПОКОЛАЧИВАНИЕ

Короткие постукивающие движения, как будто при помощи ребра ладони или кулака.



РАЗМИНАНИЕ И ПОХЛОПЫВАНИЕ

Очень эффективная комбинация разминающего и похлопывающего массажа.



РОЛИКОВЫЙ МАССАЖ

РОЛЛИНГ – это приятное попеременно расслабление и напряжение мышц, этот массаж обладает успокаивающим действием, часто применяется для завершения массажа и релаксации



УГЛЕРОДНО – ИНФРАКРАСНЫЙ ПРОГРЕВ

Глубоко проникающее углеродно-инфракрасное тепло снимает напряжение, успокаивает и согревает в холодные дни.

Отличительные особенности



ГУАША

Техника гуаша – растирающий массаж стоп, небольшим давлением, снимает тяжесть и усталость с ног.



КОМПРЕССИЯ

Воздушные подушки сжимают и разжимают мышцы и расслабляют все тело..



BLUETOOTH

Беспроводная передача данных.



BRAINTRONICS®

Ритмичные звуки одной из восьми специальных программ braintronics®, на 21 минут погружают в медитацию (альфа-состояние). Такое расслабление восстанавливает силы не хуже чем 2 часа сна.



L ФОРМА МАССАЖНОЙ КАРЕТКИ

В данном массажном кресле проводится глубокий массаж всего тела от шеи до ягодиц



S-LINE

В процессе данной автоматической программы массажные головки, особенно близко прилегающие к телу, массируют всю спину целиком до области ягодиц. S-образная конструкция направляющей создана на основе естественной анатомии позвоночника..



ZERO SPACE-ЭКОНОМИЯ ПРОСТРАНСТВА

В положении массажное кресло передвигается вперед, и поэтому нужно только 5 см до стены позади. Экономия пространства и удобство!



НУЛЕВАЯ ГРАВИТАЦИЯ

Вы примите положение, знакомое космонавтам как ощущение невесомости.

Отличительные особенности



АВТОМАТИЧЕСКИЕ ПРОГРАММЫ

Специально разработанные автоматические программы для всего тела, которые предусматривают широкий диапазон массажных техник. Кроме того, можно включить функцию "Тепло", при желании.



ФУНКЦИИ ПАМЯТИ

При помощи интеллектуальной функции памяти массажное кресло точно воспроизводит ваш любимый вид массажа и начинает процедуру немедленно без сканирования. Имеется возможность сохранять две программы персональных настроек.



МАССАЖ ЗОНЫ СПИНЫ

Удобно и применимо к области массажа любого размера.



РЕГУЛИРУЕМАЯ ПОДСТАВКА ДЛЯ СТОП

Подставку для стоп можно удлинять, поэтому ее можно приспособить к разным размерам тела.



БЫСТРЫЙ ДОСТУП

Кнопки быстрого запуска на подлокотнике обеспечивают быстрый и простой доступ к наиболее важным функциям.



РЕГУЛИРУЕМАЯ ПОДУШКА

Массажные ролики могут быть перемещены вверх или вниз в любую позицию в области плеч и шеи.



РЕГУЛИРУЕМАЯ СПИНКА И ПОДСТАВКА ДЛЯ СТУПНЕЙ

Возможность регулировки спинки и подставки для ступней делает выбор положения тела еще более удобным.



ОЩУЩЕНИЕ МАССАЖА ВРУЧНУЮ

При выборе этой настройки специально разработанные массажные головки имитируют движение рук массажиста. Они могут выдвигаться на 6,5 см с максимальным углом в 41 градус и способны массажировать с эффективностью рук.

Отличительные особенности



РЕГУЛИРОВКА В ОБЛАСТИ ПЛЕЧ

Массажные головки в области плеч можно перемещать вверх и вниз.



ИНТЕНСИВНОСТЬ КОМПРЕССИОННОГО МАССАЖА

Регулируемая интенсивность компрессионного массажа.

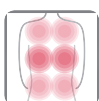

ЗОНА КОМПРЕССИОННОГО МАССАЖА

Три зоны компрессионного массажа (всего тела, рук и ног / нижней части тела).



РАСТЯЖКА ДЛЯ ПОЯСНИЦЫ

Воздушные подушки в нижней части спины отвечают за мягкое растягивание области таза. Идеально снимает напряжение.



МАССАЖ В ОДНОЙ ТОЧКЕ

Массажные ролики могут проводить массаж в конкретной точке тела.



СКОРОСТЬ

Регулируемая скорость массажа.



ШИРИНА

Расстояние между массажными роликами можно регулировать (узкий, средний и широкий).



МУЗЫКА

Функция музыки для дополнительного расслабления и наслаждения.

Отличительные особенности



КИСЛОРОДНЫЙ ИОНИЗАТОР

Окружающий воздух очищается от загрязняющих веществ, что позволяет Вам дышать очищенным кислородом в процессе массажа.



USB-ЗАРЯДКА

Пока Вы наслаждаетесь расслабляющим массажем, встроенная USB-розетка может, например, зарядить Ваш смартфон.



ЙОГА

Целенаправленный растягивающий массаж активизирует Ваше тело и обладает оживляющим воздействием на весь организм.



РЕФЛЕКТОРНЫЕ ЗОНЫ

Ножной массаж рефлекторных зон восстанавливает мускулатуру ног и гармонично воздействует почти на все органы тела.

Устранение неполадок

ОШИБКИ	ОБЪЯСНЕНИЕ
• В процессе эксплуатации слышен звук двигателя.	• Это нормальный звук при эксплуатации.
• Пульт дистанционного управления не работает.	• Убедитесь, что кабели питания массажного кресла и пульта дистанционного управления вставлены надлежащим образом. Проверьте кабель пульта дистанционного управления.
• Кресло прекратило работать.	• Кресло автоматически отключается при достижении заранее заданного времени или после чрезмерно долгой работы. Это обеспечивает длительный срок службы кресла.
• Программы Braintronics не включаются.	• Убедитесь, что приложение Braintronics установлено и ваш аккаунт активирован. Также проверьте, что установлено Bluetooth® соединение между смартфоном и массажным креслом.

При обнаружении более серьезных неисправностей просим обратиться к продавцу или генеральному импортеру.

Технические данные

Габариты:	в вертикальном положении: 81 x 119 x 147 см в наклонном положении: 81 x 92 x 176 см
Масса:	96 кг
Напряжение:	220-240В ~ 50/60Гц
Номинальная мощность:	150 Вт
Время работы:	20 минут
braintronics:	21 минута
Сертификаты:	



Техническое обслуживание

Не нуждается в техническом обслуживании.

Утилизация

Осуществляется в соответствии с ФЗ №7 от 10.01.02г. «Об охране окружающей среды»

Декларация Соответствия Требованиям ЕС

Соответствует директиве EMC 2014/30/EU, LVD 2014/35/EU.

Гарантийные условия

Гарантийные обязательства согласно выданному гарантийному талону.

При обращении в сервисную службу наличие гарантийного талона обязательно!

Срок службы

Срок службы 5 лет

Дата производства

Месяц и год изготовления указаны на упаковке или этикетке товара

Производитель

«CASADA International GmbH»

«Касада Интернешнл ГмбХ»

ОбермайерсФельд, 3

г. Падерборн, Германия, 33104

info@casada.com

www.casada.com

Генеральный импортёр в РФ

ООО «Касада»

117041 г. Москва

Ул. Академика Понрягина, д.21, корпус 1,

помещение VII, ком 1

тел 8 800 600 41 50

эл. адрес: info@casada.ru

Адрес в интернете: casada.ru



Авторские права на изображения и тексты принадлежат компании

«CASADA International GmbH»

и не могут использоваться без явно выраженного ее согласия.

Авторское право © 2021 CASADA International GmbH. Все права сохранены.

