

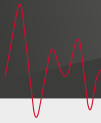

time to relax



braintronics®  
brainwave stimulation system

Bringen Sie Entspannung in Ihren Alltag. Spitzentechnologie kombiniert wohltuende Massageprogramme mit intelligenter Audiostimulation der Gehirnwellen. Gönnen Sie Ihrem Geist und Körper Zeit zum Träumen und tanken Sie pure Lebensenergie.



# ECOSONIC

3D



CASADA<sup>®</sup>  
HEALTHCARE

since  
2000

## < timetorelax

Seit der Gründung im Jahr 2000 steht der Name CASADA für hochwertige Produkte im Bereich Wellness und Fitness.

Heute sind CASADA-Produkte weltweit erhältlich. Kontinuierliche Weiterentwicklung, unverwechselbares Design und die strikte Ausrichtung auf eine Verbesserung der Lebensqualität zeichnen die CASADA-Produkte ebenso aus, wie die zuverlässige und hervorragende Qualität.

# Wir gratulieren!

Mit dem Kauf dieses Massagesessels haben Sie Gesundheitsbewusstsein bewiesen.

Damit Sie auf lange Zeit die Vorzüge dieses Gerätes nutzen können, möchten wir Sie bitten, die Sicherheitshinweise aufmerksam zu lesen und zu beachten.

Wir wünschen Ihnen viel Freude mit Ihrem persönlichen **EcoSonic**.

## Inhaltsverzeichnis

Kontraindikationen .....	4
Sicherheitshinweise .....	5
Ausstattung   Funktionen.....	8
Fernbedienung.....	10
Bedienung.....	11
Besonderheiten .....	18
Störungssuche.....	20
Lagerung   Pflege .....	20
Technische Daten .....	20
EU-Konformitätserklärung .....	21
Gewährleistungsbestimmungen .....	21

# Kontraindikationen

## **Falls Sie nicht sicher sind, ob Sie den Massagesessel benutzen dürfen, konsultieren Sie in jedem Fall Ihren Arzt.**

- Massagen während der Schwangerschaft oder bei einer/mehreren der folgenden Beschwerden im Massagebereich sind untersagt: Frische Verletzungen, thrombotische Erkrankungen, Entzündungen und Schwellungen aller Art, sowie Krebs. Während der Behandlung von Gebrechen und Leiden ist vor einer Massage die Absprache mit Ihrem Arzt zu empfehlen.
- Personen mit Beeinträchtigung von Körper, Wahrnehmung oder Psyche oder Personen mit mangelnder Erfahrung und Kenntnis – ist die Benutzung des Massagesessels nur unter Aufsicht und Anleitung durch die für Ihre Sicherheit verantwortliche Personen zulässig.
- Um Unannehmlichkeiten oder Gefährdungen durch die Benutzung des Massagesessels zu vermeiden, bitten wir die folgenden Personen vor der Benutzung um Konsultation eines Arztes:
  - Bettlägerige Personen
  - In medizinischer Behandlung befindliche Personen
  - Rückenpatienten, Personen mit Wirbelsäulenproblemen oder -verbiegungen
  - Personen mit Herzschrittmachern
- Bei Schmerzempfindungen während der Massage beenden Sie die Anwendung bitte unverzüglich.
- Bei Verletzungen während der Anwendung begeben Sie sich bitte unverzüglich in ärztliche Behandlung.
- Massieren Sie bitte keine geröteten, geschwollenen oder entzündeten Hautstellen.
- Dieser Massagesessel dient nur Ihrer heimischen Wellness-Massage, ist kein medizinisches Massageprodukt und kann daher eine medizinische Fachbehandlung nicht ersetzen.
- Wir empfehlen Ihnen eine tägliche Anwendung durch den Massagesessel von 30 Minuten. An gleicher Körperstelle sollten Sie höchstens 15 Minuten massieren, da ansonsten eine entgegengesetzte Wirkung auf Grund übermäßiger Massage eintreten kann.
- Dieses Produkt ist für Kinder unter 14 Jahren nicht geeignet.
- Kinder unter 14 Jahren sind zu beaufsichtigen. Stellen Sie sicher, dass sie den Massagesessel nicht zum Spielen benutzen.

## **KONTRAINDIKATIONEN „BRAINTRONICS®“**

- Psychosen (z.B. Schizophrenie, Bipolare Störung, Endogene Depressionen)
- Persönlichkeitsstörungen
- Epilepsie und ähnliche Anfallserkrankungen
- Herzerkrankungen
- Erkrankungen des zentralen Nervensystems
- Thrombose
- Endogene Depressionen
- ADS (unteraktive)
- Kürzlich vorgefallener Herzinfarkt oder Schlaganfall
- Geistige Behinderung
- Suchterkrankung wie Drogen, Alkohol und Medikamentenabhängigkeit
- Regelmäßige Einnahme von Psychopharmaka
- Schwangerschaft

**HINWEIS:** Aus ethischen und rechtlichen Gründen sollte braintronics® nicht bei Kindern und Jugendlichen ohne ausdrückliche Genehmigung des gesetzlichen Vertreters angewandt werden. Personen die durch Meditation in Glaubenskonflikte kommen könnten, sollten von der Anwendung absehen.

# Sicherheitshinweise

**Bevor Sie Ihren Massagesessel in Betrieb nehmen, lesen Sie bitte sorgfältig die folgenden Hinweise, um die einwandfreie Funktion und optimale Wirkungsweise zu gewährleisten. Bitte bewahren Sie diese Bedienungsanleitung sorgsam auf!**

- Der Massagesessel entspricht den anerkannten Grundsätzen der Technik und den aktuellen Sicherheitsbestimmungen.
- Der Massagesessel verfügt über beheizte Bereiche. Personen, die empfindlich auf Wärme reagieren sollten vor der Benutzung vorsichtig sein. (ICE 60335-2-32)
- Der Massagesessel ist wartungsfrei. Evtl. anfallende Reparaturen dürfen nur von einer autorisierten Fachkraft durchgeführt werden.
- Unsachgemäßer Gebrauch sowie unautorisierte Reparaturen sind aus Sicherheitsgründen untersagt und führen zum Garantieverlust.
- Um Unfälle zu vermeiden, greifen Sie nicht mit den Fingern zwischen die Massagerollen.
- Berühren Sie den Netzstecker niemals mit nassen Händen.
- Vermeiden Sie Kontakt des Massagesessels mit Wasser, hohen Temperaturen und direkter Sonneneinstrahlung.
- Verwenden Sie den Massagesessel nicht in einer Umgebung mit zu hoher Luftfeuchtigkeit, wie z.B. in einem Badezimmer.
- Bitte verwenden Sie den Massagesessel nicht, wenn er eingeeengt oder an einem Platz steht an dem die Ventilatoren abgedeckt sind und eine Frischluftzufuhr nicht gewährleistet ist.
- Um die Gefahr eines Kurzschlusses zu vermeiden, trennen Sie bei längerer Nichtbenutzung den Massagesessel von der Stromversorgung.
- Benutzen Sie keine beschädigten Stecker, Kabel oder losen Fassungen.
- Beschädigte Stecker/Kabel müssen vom Hersteller, einem Service-Vertreter oder von qualifiziertem Personal ersetzt werden.
- Bei Funktionsstörung trennen Sie bitte sofort die Verbindung zur Stromzufuhr.
- Zweckentfremdung oder falsche Nutzung schließt Haftung für Schäden aus.
- Um eine übermäßige Strapazierung der Muskulatur und der Nerven zu vermeiden, sollten Sie die täglich empfohlene Massagedauer von 30 Minuten nicht überschreiten.
- Um Beschädigungen an Ihrem Massagesessel zu vermeiden, verwenden Sie niemals spitze oder scharfe Gegenstände.
- Um die Gefahr von Kurzschluss oder Brand zu vermindern, sollten Sie unbedingt zum Stecker passende Steckdosen verwenden und sicherstellen, dass der Stecker vollständig in der Steckdose eingesteckt ist.
- Nach der Anwendung und vor der Reinigung, trennen Sie Ihren Massagesessel unbedingt von der Stromzufuhr.
- Reinigung und Wartung darf von Kindern unter 14 Jahren nicht ohne Aufsicht ausgeführt werden.
- Sollte es während der Anwendung zu einem unvorhergesehenem Stromausfall kommen, stellen Sie den Schalter bitte unverzüglich auf OFF und ziehen Sie den Stecker, um Beschädigungen an Ihrem Massagesessel zu vermeiden.
- Bei feuchten oder beschädigten elektrischen Kabeln dürfen Sie den Massagesessel nicht betreiben.
- Wenn Kinder unter 14 Jahren, Menschen mit Behinderung oder gebrechliche Personen sich in der Nähe des Massagesessels aufhalten oder diesen benutzen, müssen Sie unbedingt beaufsichtigt werden.
- Benutzen Sie den Massagesessel nicht, direkt nach Einnahme einer Mahlzeit oder unter Einfluss von Alkohol.
- Verwenden Sie das Produkt nur zu dem in der Bedienungsanleitung beschriebenen Zweck.
- Bitte verwenden Sie nur Zubehör des Lieferanten.
- Bitte stehen, sitzen oder hüpfen sie nicht auf der Fußstütze, um Beschädigungen zu vermeiden.
- Um Schäden und Selbstverletzungen zu vermeiden, versuchen Sie nicht auf Arm- oder Rückenlehne zu sitzen.
- Bitte halten Sie Ihren Massagesessel regelmäßig sauber und vermeiden Sie dabei das Einfallen von Fremdkörpern in die Ritzen des Massagesessels.
- Bitte vermeiden Sie direktes Ziehen am Stromkabel Ihres Massagesessels.
- Bitte stellen Sie bei der Verstellung von Fußstütze oder Rückenlehne sicher, dass sich darunter keine anderen Objekte befinden, insbesondere keine Kinder unter 14 Jahren.
- Das Produkt ist ausschließlich für den Heimgebrauch vorgesehen.
- Bei Beschädigung des flexiblen Stromkabels muss ein dafür vorgesehenes flexibles Kabel verwendet werden oder vom Hersteller oder dessen Wartungsstelle ein dafür vorgesehenes flexibles Kabel zum Austausch erworben werden.

# Sicherheitshinweise

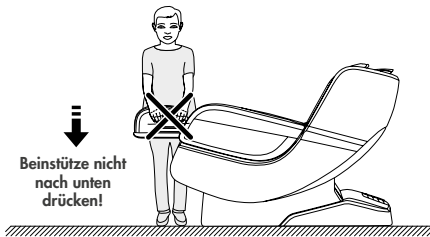

Beinstütze nicht nach unten drücken!

Wenn die Fußstütze des Massagesessels angehoben wird, sollte kein Druck auf die Fußstütze ausgeübt werden, damit der Massagesessel nicht nach vorne kippt und dadurch Produkt oder Menschen zu Schaden kommen.



Vergewissern Sie sich, bevor Sie auf dem Massagesessel Platz nehmen, dass der Massage-mechanismus des Massagesessels sich nicht unter dem Sitzkissen befindet, um Druck auf das Gesäß und Beschädigungen der Massageköpfe des Massagesessels zu vermeiden.

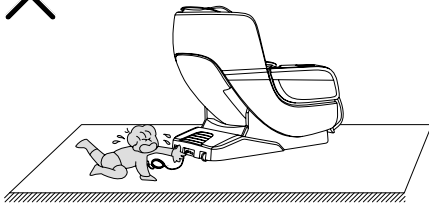

Das Kabel der Fernbedienung oder das Stromkabel dürfen im Standby-Modus oder bei eingeschaltetem Sessel nicht entfernt oder herausgezogen werden, um Beschädigungen des Produkts oder einen Stromschlag zu vermeiden. Wir empfehlen, das Kabel der Fernbedienung und das Stromkabel nach Gebrauch des Massagesessels abzuziehen und wegzuräumen.

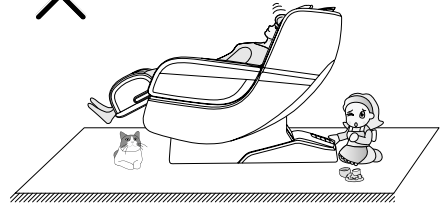

Stellen Sie bei aktivierter Schwerelosigkeit-Liegefunktion sicher, dass sich unter der Fußstütze und der Rückenlehne keine Kinder oder Haustiere aufhalten oder spielen, damit das Produkt nicht beschädigt wird und keine Personen zu Schaden kommen.



Entfernen Sie vor der Benutzung des Massagesessels alle harten Gegenstände und Schmuckstücke (z.B. Schlüssel, Uhr oder andere tragbare harte Gegenstände) aus Ihren Taschen, um Beschädigungen des Produkts oder Verletzungen während der Massage zu vermeiden.

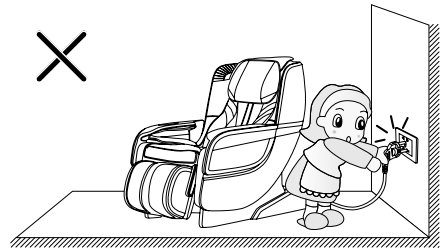

Ziehen Sie das Stromkabel während der Massage nicht heraus und schalten Sie den Sessel nicht direkt am Schalter an der Rückenlehne aus, um Beschädigungen des Produkts oder Verletzungen zu vermeiden.

# Sicherheitshinweise



Kindern müssen das Klettern, Hinaufsteigen und andere gefährliche Aktivitäten strikt verboten werden, sonst kann das Produkt kippen und umfallen. So werden auch Beschädigungen des Produkts und Personenschäden vermieden.

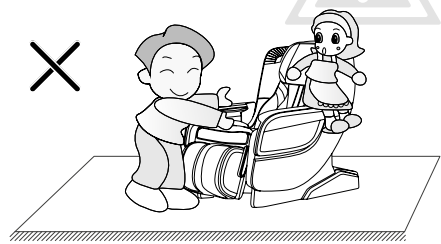

Um Beschädigungen des Produkts oder Verletzungen zu vermeiden, sollte der Massagesessel nicht von mehr als zwei Personen gleichzeitig benutzt werden. Lassen Sie darüber hinaus keine Kinder auf dem Massagesessel spielen oder auf die Beinstütze, das Sitzkissen, die Fußstütze, die Rücken- oder Armlehne klettern. Es kann sonst zu Unfällen oder Verletzungen kommen.

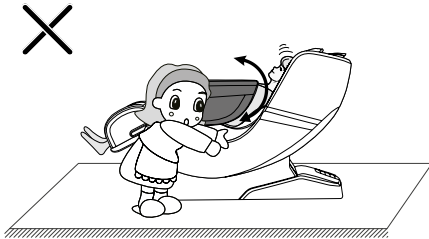

Drehen Sie die Armlehnen des Massagesessels nach oben (drehen Sie die oberen Teile der Armlehnen nach oben). Legen Sie Ihre Hände (oder die von spielenden Kindern), harte Gegenstände, Schlüssel, Uhren, Kleidungsstücke und andere persönliche Gegenstände während und nach der Massage nicht in die Spalten der Armlehnen, wenn Sie die Armlehnen wieder zurückdrehen. Die Armlehnen müssen nach einer Massage wieder zurück in die ursprüngliche Stellung gedreht werden, um Beschädigungen des Produkts oder Personenschäden zu vermeiden.

# Ausstattung | Funktionen

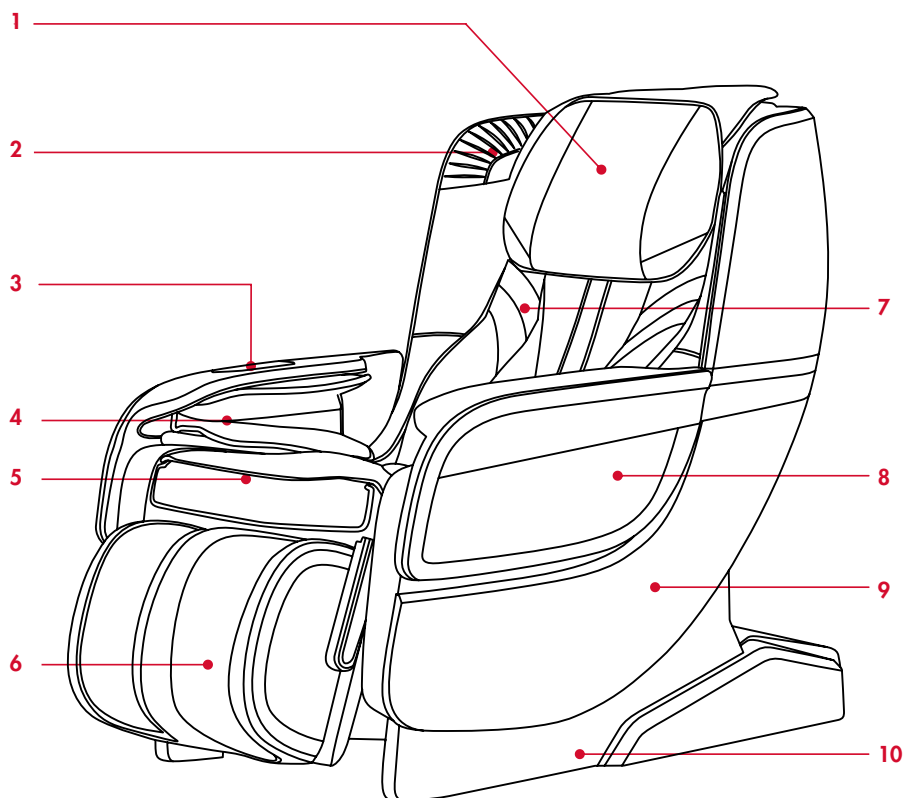

**1** Kopfpolsterung

**2** Lautsprecher

**3** Bedienteil mit integrierter Sprachsteuerung

**4** Arm-Airbag

**5** Sitzkissen

**6** Beinstütze

**7** Rückenlehne

**8** Verstellbare Armlehne

**9** Seitenteil

**10** Seitliche Abdeckung



# Ausstattung | Funktionen

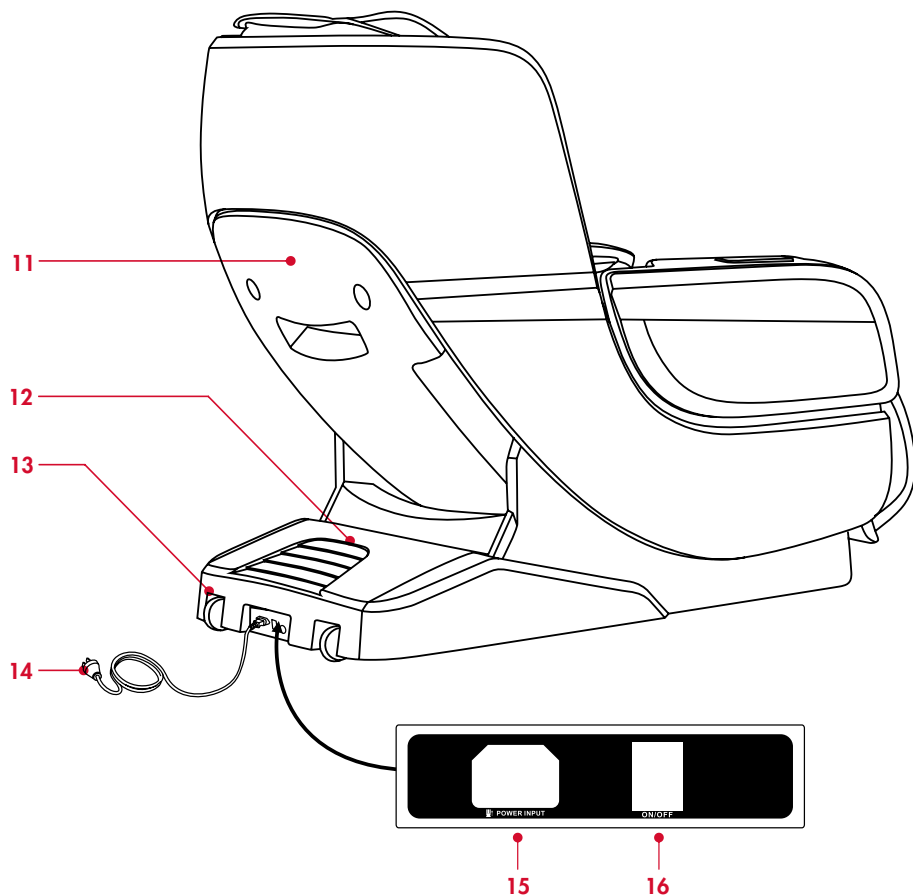

**11** Abdeckung der Rückenlehne

**12** Schutzabdeckung Elektronik

**13** Transportrolle

**14** Stromkabel

**15** Netzanschlusskabel

**16** Netzschalter

# Fernbedienung

## 1 LED-Anzeigebereich

Zum Anzeigen von Massagemodus, eingestellter Zeit und anderen Informationen.

## 2 Ein/Aus-Taste

Ein-/Ausschalten des Massagesessels.

**3 Luftkompression** Ein-/Ausschalten der Luftkompressionsmassagefunktion für die Waden. Die Intensität der Luftkompression kann in zwei Stufen eingestellt werden.

## 4 Zeitschalttaste

Einstellen der Massagedauer.

## 5 Massagebereichtaste

Auswahl des Massagebereichs, darunter fünf Zonen, d.h. Festpunkt, lokal, Oberkörper, Unterkörper und Ganzkörper.

**6 Abwärtstaste für den Massagebereich** Einstellen des Massagebereichs nach unten.

**7 Automatiktaste** Massage-Umschaltfunktion für den automatischen Programmablauf (siehe Seite 13 dieses Handbuchs für Details).

**8 Abstandstaste** Einstellen des Abstands der Massageköpfe in drei Stufen (weit, mittel und eng).

**9 Schwerelostaste** Einstellen des Schwereloswinkels des Massagesessels mit drei Auswahlmodi (einmaliges Drücken für die erste Stufe, zweimal für die zweite und dreimal für die dritte Stufe).

**10 Sitzpositionstaste hoch** Je nach gewünschtem Massagewinkel werden Rückenlehne und Wadenstütze gleichzeitig in die bequemste sitzende Massageposition eingestellt.

**11 Sprachsteuerungstaste** Sprachaktivierung mit der Spracherkennungs-Steuerfunktion.

**12 Heizfunktionstaste** Ein- oder Ausschalten der Wadenheizfunktion.

**13 Aufwärtstaste für den Massagebereich** Bewegt den Massagebereich nach oben.

**14 Massagearttaste** Siehe Seite 14 dieses Handbuchs für Details.

**15 Geschwindigkeitstaste** Einstellen der Massagegeschwindigkeit.

**16 Sitzpositionstaste runter** Je nach gewünschtem Massagewinkel werden die Rückenlehne und die Wadenstütze gleichzeitig in die bequemste liegende Massageposition eingestellt.

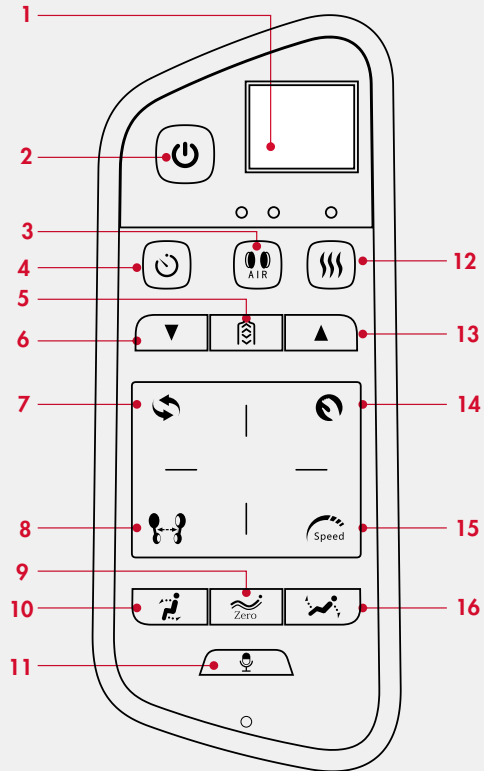

# Bedienung

## 1. EINSCHALTEN DER STROMZUFUHR DES PRODUKTS

### 1 Steckdose

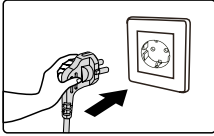

### 2 Netzkabel einstecken

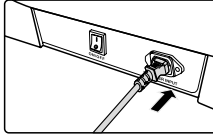

### 3 Netzschalter anschalten

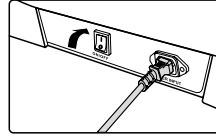

## 2. STARTEN DER MASSAGE



- 1 Drücken Sie die Einschalttaste, um mit der Massage zu beginnen und der Massagesessel bewegt sich automatisch in die Liegeposition.
- 2 Die Körperform wird automatisch erkannt, um Körper und Massagesessel aneinander anzupassen. (Sie können die Bereichstaste drücken, um die automatische Erkennung zu überspringen und automatisch in das Standard-Massageprogramm zu wechseln).
- 3 Feineinstellung der Schulterposition, wenn die erkannte Position von der tatsächlichen Schulterposition abweicht, stellen Sie die richtige Position mit der Abwärts oder aufwärts Taste ein. (Sie können diesen Schritt mit der Massagebereich Taste überspringen).
- 4 Wechseln Sie in den Massagestatus und genießen Sie die Massage.

## AUTOMATIKMASSAGE



BEDIENTASTE	BESCHREIBUNG	DISPLAY
	Schnellmassage: Schnelles Ausführen aller Massageeffekte.	A1
	Komfortmassage: Entspannung für Muskeln und Knochen fördert die Durchblutung.	A2
	Leichte Massage: Sanfte und angenehme Tiefenmassage, hilft bei körperlicher Erschöpfung und entspannt den Körper.	A3
	Ganzkörpermassage: Tiefenmassage zur Wiederherstellung der Körpervitalität.	A4
	Schulter- und Nackenmassage: Schwerpunkt auf Schulter und Nacken.	A5
	Rücken- und Taillenmassage: Schwerpunkt auf Rücken und Taille.	A6
	Dehnungsmassage: Der Sessel bewegt sich auf und ab in Kombination mit dem Massageroboter.	A7
	Erholung von sportlicher Betätigung: Schnelle Erholung nach körperlicher Betätigung.	A8

# Bedienung

## MANUELLE MASSAGE

FUNKTION	BEDIENTASTE	BESCHREIBUNG (Anpassungsmöglichkeiten)	DISPLAY
Massage-Methode		Stopp: Abstand.	S.0
		Kneten: Geschwindigkeit.	S.1
		Leichtes Klopfen: Geschwindigkeit und Abstand.	S.2
		Kneten und Leichtes Klopfen: Geschwindigkeit.	S.3
		Shiatsu: Abstand.	S.4
		Klopfen: Geschwindigkeit und Abstand.	S.5
		3DI: Geschwindigkeit.	S.6
		3DII: Geschwindigkeit und Abstand.	S.7
Abstandstaste		Der Abstand kann in drei Stufen eingestellt werden.	d1 – d3
Geschwindigkeitstaste		Die Geschwindigkeit kann in drei Stufen eingestellt werden.	P1 – P3

## AUSWAHL MASSAGEBEREICH

BEDIENTASTE	BESCHREIBUNG	DISPLAY
	Festpunkt: Festpunktmassage an einer bestimmten Stelle.	H0
	Lokal: Lokale Massage in einem begrenzten Bereich.	H1
	Oberkörper: Oberkörpermassage.	H2
	Unterkörper: Unterkörpermassage.	H3
	Ganzkörper: Ganzkörpermassage rückwärts und vorwärts.	H4
	Einstellen der Massageposition (In den Festpunkt- und Lokalmodi kann die Massageposition eingestellt werden).	Der Massagemechanismus bewegt sich nach oben.
		Der Massagemechanismus bewegt sich nach unten.

# Bedienung

## LUFTDRUCK MASSAGE

BEDIENTASTE	BESCHREIBUNG
	Drücken Sie diese Taste, um die Luftdruckfunktion auszuwählen: Stufe leicht, stark und aus.

## WÄRMEFUNKTION

BEDIENTASTE	BESCHREIBUNG	DISPLAY
	Drücken Sie diese Taste, um die Wärmefunktion im Beinbereich ein- oder auszuschalten. Nach dem Einschalten der Funktion bemerken Sie nach kurzer Zeit ein leichtes Wärmegefühl.	Über der Bedientaste erleuchtet eine rote Lampe, wenn die Funktion aktiviert ist.



## SPRACHSTEUERUNG

BEDIENTASTE	BESCHREIBUNG
	Drücken Sie kurz auf diese Taste, um die Sprachsteuerung zu aktivieren. Halten Sie die Taste drei Sekunden lang gedrückt, um die Sprachsteuerung ein- bzw. auszuschalten.

## SCHWERELOSIGKEITSPOSITION

BEDIENTASTE	BESCHREIBUNG
	Bei jedem Tastendruck wechselt das Produkt in einen automatischen Liegemodus. Es gibt insgesamt drei Modi, die reihum eingeschaltet werden können.

## SESSELPOSITION

BEDIENTASTE	BESCHREIBUNG
	<b>SITZPOSITION</b> Halten Sie diese Taste gedrückt, um die Rückenlehne langsam anzuheben, während sich die Wadenstütze senkt. Lassen Sie die Taste los, um die Bewegung anzuhalten. Oben angekommen stoppt die Aufwärtsbewegung.
	<b>LIEGEPOSITION</b> Halten Sie diese Taste gedrückt, um die Rückenlehne langsam abzusenken, während sich die Wadenstütze langsam hebt. Lassen Sie die Taste los, um die Bewegung anzuhalten. In der niedrigsten Stellung stoppt die Abwärtsbewegung.

# Bedienung

## 3. SPRACHSTEUERUNG

- Sagen Sie „Hi, Alice“, wenn der Massagesessel eingeschaltet ist oder sich im Standby-Modus befindet. Drücken Sie alternativ die Aktivierungstaste der Sprachsteuerung auf der rechten Armlehne, um die Sprachsteuerung zu aktivieren.
- Halten Sie die Taste drei Sekunden lang gedrückt, um die Sprachsteuerung ein- oder auszuschalten.
- Nach erfolgreicher Aktivierung dieser Funktion antwortet der Massagesessel „I am here“ („Ich bin hier“). Wenn in diesem Augenblick innerhalb von sechs Sekunden eine Spracheingabe erfolgt, kann die entsprechende Sprachsteuerungsfunktion durchgeführt werden, nachdem der Massagesessel geantwortet hat. Erfolgt nach sechs Sekunden keine Sprachsteuerungseingabe, schaltet sich die Sprachsteuerung automatisch aus und muss erneut aktiviert werden.

**Hinweis:** Bitte sprechen Sie Englisch, wenn die Sprachsteuerung aktiviert ist. Sie können nicht zu schnell sprechen. Die Sprachbefehle müssen entsprechend den Sprachsteuerungseinträgen erteilt werden.

Die **SPRACHSTEUERUNG** ist ausschließlich in englischer Sprache verfügbar.

### SPRACHSTEUERUNG

Drücken Sie min. 3 Sekunden lang die Taste  an der Armlehne (Sprachsteuerung ein/aus). Stellen Sie sicher, dass sich das Gerät im Sprachsteuerungsmodus befindet. Rufen Sie "Hi Alice" oder "Hey Alice", bevor Sie die folgenden Befehle geben:

Nr.	Sprachsteuerung Eingabe	Antwort-Eingabe
1	Massage on   Massage einschalten	Antwort: Ok, massage on
2	Massage close   Massage beenden	Antwort: Ok, massage close
3	Comfort massage   Komfortmassage	Antwort: Ok, comfort massage
4	Relax massage   Entspannungsmassage	Antwort: Ok, relax massage
5	Full body massage   Ganzkörpermassage	Antwort: Ok, full body massage
6	Neck massage   Nackenmassage	Antwort: Ok, neck and shoulder massage
7	Back and waist massage   Rücken- und Taillienmassage	Antwort: Ok, back and waist massage
8	Stretch massage   Dehnungsmassage	Antwort: Ok, stretch massage
9	Fixed massage   Punktuelle Massage	Antwort: Ok, fixed massage
10	Change the other mode   Zum anderen Modus wechseln	Antwort: Ok, change the other mode
11	Go little down   Etwas nach unten	Antwort: Ok, go little down
12	Go little up   Etwas nach oben	Antwort: Ok, go little up
13	Open the air pressure   Luftdruck öffnen	Antwort: Ok, open the air pressure
14	Close the air pressure   Luftdruck schließen	Antwort: Ok, close the air pressure
15	Up the seat position   Sitzposition nach oben	Antwort: Ok, up the seat position
16	Down the seat position   Sitzposition nach unten	Antwort: Ok, down the seat position
17	Stop adjustment   Anpassung stoppen	Antwort: Ok, stop adjustment

Hinweis: Die Befehle 15 und 16 können erst nach Befehl 14 verwendet werden.

# Bedienung

## 4. ANLEITUNG FÜR DAS ABSPIELEN VON MUSIK ÜBER DIE LAUTSPRECHER

- 1 Greifen Sie auf das Hauptmenü des Smart-Geräts zu. Öffnen Sie „Einstellungen“ und wählen Sie die Option „Bluetooth“ aus. Öffnen Sie „Bluetooth“ und Bluetooth sucht automatisch nach einem neuen Bluetooth-Gerät.
- 2 Das Smart-Gerät sucht nach dem entsprechenden Bluetooth-Modell (z.B. Ecosonic-Music). Klicken Sie auf die Taste „Paaren“. Wenn Sie gefragt werden, ob mit dem Gerät gepaart werden soll, wählen Sie zum Fertigstellen einfach „Paaren“.
- 3 Schalten Sie auf dem Smart-Gerät „Music Player“ ein und wählen Sie ein Musikstück.

## 5. ZURÜCKSETZEN DES MASSAGESESSLS

- 1 Drücken Sie während der Massage die rote Ein/Aus-Taste, um alle Massagefunktionen sofort zu beenden. Der Massagemechanismus und die automatische Aufsitzfunktion setzen sich zurück.
- 2 Wenn die Massagezeit beendet ist (beim Einschalten beträgt sie 20 Minuten), werden alle Massagefunktionen automatisch ausgeschaltet und die Reset-Position des Massagemechanismus wird nicht verändert.
- 3 Schalten Sie nach dem Zurücksetzen die Stromzufuhr zum gesamten Gerät ab.



Zeichnung der Schalterposition Stromzufuhr



Ziehen Sie das Stromkabel ab

## 6. DREHEN DER WADENSTÜTZE

- 1 Dazu drehen Sie zuerst das Wadenstück um bis es an die Querstrebe der Wadenstütze anschlägt (starr und nicht drehbar) (wie in Abb. 1 dargestellt).
- 2 Drehen Sie die Wadenstütze dann wieder nach unten, während Sie diese ca. 5 cm nach vorne ziehen (wie in Abb. 2 dargestellt). Gehen Sie umgekehrt vor, um die Wadenstütze zurückzudrehen.

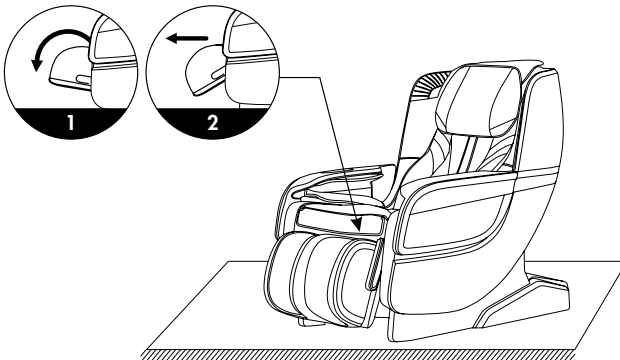

# Bedienung

## 7. ANHEBEN UND BEWEGEN

Zum Anheben und Bewegen des Massagesessels sind zwei Personen erforderlich. Sie sollten den Sessel gleichzeitig von vorne und hinten anheben, wobei die Einkerbung auf der rückwärtigen Abdeckung des Massagesessels als Kräfteinwirkungspunkt hinten und die Querstrebe der Wadenstütze des Massagesessels als Kräfteinwirkungspunkt vorne dient. Heben und bewegen Sie den Sessel nicht, indem Sie ihn direkt an den Armlehnen halten.

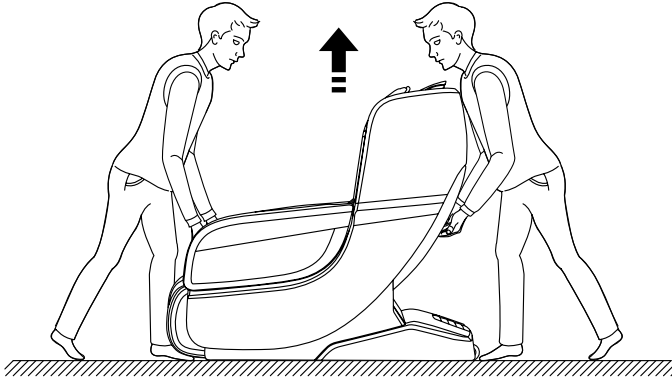

## 8. SCHUTZ DES FUSSBODENS

Lang andauernder starker Druck des Massagesessels kann den Fußboden zerkratzen. Legen Sie daher einen Teppich oder ein Polster an der Stelle auf den Boden, wo der Massagesessel zu stehen kommt, um derartige Schäden zu vermeiden.

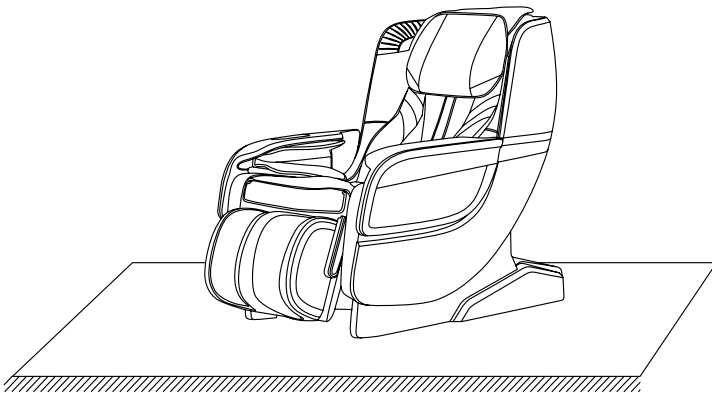

**Hinweis:** Bewegen Sie den Massagesessel mit seinen Rollen nicht auf unebenem Boden oder auf engem Raum. Zum Anheben sind mindestens zwei Personen erforderlich. Verwenden Sie die Einkerbungen der Verkleidungsplatte der Fußstütze und der Rückenlehne als Hebepunkte. (Heben Sie nicht direkt die Armlehne an.)



# Bedienung

## 9. ANLEITUNG ZUM BEWEGEN

Stellen Sie sicher, dass alle Kabel von der Oberfläche des Massagesessels entfernt wurden. Drücken Sie die Rückenlehne dann bis zu einem bestimmten Winkel nach unten (mit Schwerpunkt auf den Rollen). Dann können Sie den Massagesessel mit den Händen vorwärts an eine geeignete Stelle schieben und vorsichtig wieder in die richtige Position bringen. (Hinweis: Vor dem Bewegen muss zuerst der Hauptschalter ausgeschaltet sowie das Stromkabel und das Kabel der Fernbedienung abgezogen werden.)

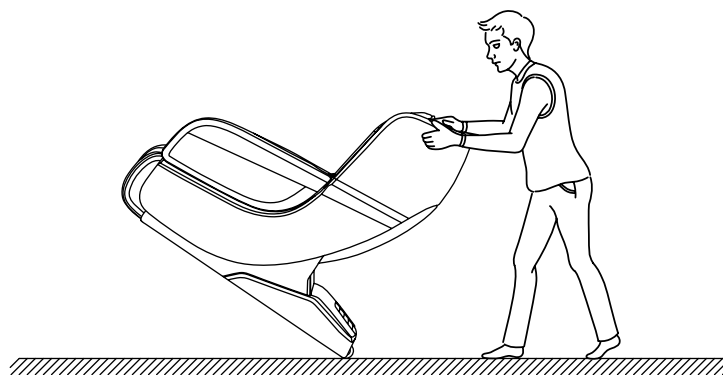

**Warnung:** Die hinteren Transportrollen des Massagesessels sind nur für langsame Bewegungen über eine kurze Distanz geeignet. Verwenden Sie für Transporte über lange Strecken bitte andere Hilfsmittel, um diesen Massagesessel zu bewegen!

# Besonderheiten



## ROLLEN

Das Rollen ist eine angenehme Abwechslung zwischen Spannung und Lösung der Muskulatur und wirkt daher besonders beruhigend und entspannend. Diese Technik wird häufig zum Abschluss der Massage, zur Entspannung der Muskulatur und zur Erholung angewendet.



## KNETEN

Haut und Muskulatur werden entweder zwischen Daumen und Zeigefinger oder mit beiden Händen gefasst und geknetet. Diese Massagetechnik wird vor allem zum Lösen von Verspannungen verwendet.



## LUFTDRUCK

Auf- und abschwellige Airbags bewirken eine pumpende Bewegung, welche natürliche Muskelreflexe erzeugt. Besonders wohltuend auch im Waden- und Fußbereich.



## KNETEN & KLOPFEN (DUAL ACTION)

Hier werden die Techniken des Knetens und Klopfens kombiniert, um gleichzeitig Verspannungen zu lösen und die Durchblutung zu fördern.



## KLOPFEN

Mit der Handkante, der flachen Hand oder der Faust werden kurze, klopfende Bewegungen ausgeführt. Dadurch wird die Durchblutung gefördert und die angespannte Muskulatur gelockert. Wird das Klopfen auf Höhe der Lunge durchgeführt, kann die Schleimlösung in der Lunge verbessert werden.



## L-FORM

Eine tief greifende Ganzkörpermassage vom Nacken bis hinunter zum Gesäß.



## S-LINIE

Bei diesem Automatikprogramm massieren besonders körpernahe Massageköpfe den gesamten Rücken bis hin zum Gesäß. Die S-förmige Mechanik ist der natürlichen Anatomie der Wirbelsäule nachempfunden.



## PLATZSPAREND

Für die Liegepositionen fährt der Massagesessel zuerst nach vorne und benötigt daher einen sehr geringen Wandabstand. Platzsparend und komfortabel!



## SCHWERELOS POSITION

Sie begeben sich in eine für Astronauten entwickelte Position mit „Schwereelos-Gefühl“.



## AUTOMATIK

9 (inkl. braintronics®) speziell entwickelte Ganzkörper-Automatikprogramme bieten eine breite Palette unterschiedlicher Massagetechniken an. Hierbei lässt sich wahlweise die Wärme-Funktion zuschalten.



## RÜCKENBEREICH

Ein individuell auf jede Größe anwendbarer Massagebereich.



## EINSTELLBARES KISSEN

Bei Bedarf kann das doppelte Kissen angebracht werden, um die Nacken- und Schultermassagintensität zu verringern.



## BRAINTRONICS®

Die braintronics® Technologie synchronisiert mittels Audiostimulation die Gehirnwellen. In Kombination mit einem speziell entwickelten Massageprogramm entspannt der stressgeplagte Körper. Ganz gleich, ob Sie entspannen, träumen oder lernen wollen – alles ist möglich.

# Besonderheiten



## LUFTINTENSITÄT

Die Intensität der Airbag-Massage ist einstellbar.



## 3D MASSAGE

Bei dieser neuesten Technik bewegt sich der Massageroboter nicht nur den Rücken hoch und hinunter, sondern auch in die Muskulatur hinein und zurück.



## SHIATSU

Shiatsu (Fingerdruck) ist eine in Japan entwickelte Form der Körpertherapie. Die Massagetechnik besteht aus sanften, rhythmischen, tiefer wirkenden Dehnungen und Rotationen. Shiatsu hat das Ziel einzelne Punkte am Körper zu stimulieren und die Muskulatur zu mobilisieren.



## PUNKT

Die Massageköpfe können punktuell massieren.



## GESCHWINDIGKEIT

Die Massage-Geschwindigkeit ist einstellbar.



## WEITE

Der Abstand zwischen beiden Massageköpfen ist einstellbar (eng, mittel und weit).



## MUSIK

Zusätzlich entspannen und genießen mit der Musikfunktion.



## BLUETOOTH

Eine kabellose Datenübertragung ist möglich.



## MASSAGEHÄNDE GEFÜHL

Speziell entwickelte Massageköpfe imitieren eine professionelle Handmassage. Mit einem maximalen Streckwinkel von 41 Grad und einer Massagetiefe bis zu 6,5cm ist diese Massage demnach vergleichbar effektiv und wirkt im Hals-, Brust- und Lendenwirbel-Bereich.



## SCHNELLSTART

Die Schnellstart-Bedienung an der Armlehne garantiert eine praktische Steuerung der wichtigsten Funktionen.



## SPRACHSTEUERUNG

Der Massagesessel kann per Sprachsteuerung bedient werden.



## CARBON BEINWÄRME

Die tiefenwirksame Carbon Infrarotwärme ist ideal für diejenigen, die unter Durchblutungsstörungen oder Muskelverspannungen leiden. Durch die Wärme werden die Blutgefäße erweitert und die Durchblutung angeregt. Gleichzeitig wird der Muskeltonus gelockert, was zu einer tiefen Entspannung führt.



## OPTIONALE ROTATION DES FUSSTEILS

Durch die Möglichkeit einer 180° Rotation können Sie zwischen einer Beinablage oder einer Kompressionsmassage wählen. Eine Kompressionsmassage kann verschiedene Vorteile haben, darunter eine verbesserte Durchblutung, eine Linderung von Schmerzen und eine Stimulation des Lymphsystems.

# Störungssuche

## STÖRUNG

Bei Betrieb ertönt das Geräusch des Motors.

Die Fernbedinung funktioniert nicht richtig.

Da Gerät stellt den Betrieb ein.

Braintronics®-Programme lassen sich nicht starten.

## ERKLÄRUNG

Es ist ein normales Betriebsgeräusch.

Vergewissern Sie sich, dass der Netzstecker richtig in der Steckdose steckt und dass der Stromschalter angeschaltet wurde. Überprüfen Sie das Kabel der Fernbedinung.

Nach Erreichen der voreingestellten Laufzeit oder nach zu langer Nutzungsdauer schaltet sich der Sessel automatisch ab. So wird die längere Lebensdauer des Sessels gesichert.

Vergewissern Sie sich, dass die Braintronics®-App installiert und Ihr Konto aktiviert ist. Kontrollieren Sie außerdem, ob eine Bluetooth-Verbindung zwischen Smartphone und Massagesessel besteht.

# Lagerung | Pflege

- Wenn das Gerät längere Zeit nicht genutzt wird, dann sollte das Stromkabel aufgewickelt werden und das Gerät sollte in einer trockenen Umgebung aufbewahrt werden.
- Bewahren Sie das Gerät niemals bei hoher Temperatur oder in der Nähe von offenem Feuer auf, vermeiden Sie eine langfristige Aussetzung unter Sonnenlicht.
- Verwenden Sie bei der Reinigung bitte nur handelsübliche Kunstlederpflege. Reinigen Sie es zu keiner Zeit mit Verdünner, Benzole oder Alkohole.

# Technische Daten

Maße:	aufrecht: 70 x 104 x 99,5 cm liegend: 70 x 135 x 80 cm
Gewicht:	59 kg
Spannung:	220-240V ~ 50/60Hz
Nennleistung:	65 W
Laufzeit:	20 Minuten
Braintronics®:	21 Minuten
Zertifikate:	



# EU-Konformitätserklärung

Entspricht den europäischen Richtlinien EMC 2014/30/EU, LVD 2014/35/EU und RoHS.

## Gewährleistungsbestimmungen

Der Händler gewährt auf das umseitig beschriebene Produkt eine gesetzlich vorgeschriebene Gewährleistungszeit. Die Gewährleistung gilt ab dem Kaufdatum. Das Kaufdatum ist mit dem Kaufbeleg nachzuweisen. Der Händler wird die innerhalb Deutschlands erfassten Produkte, bei denen Fehler festgestellt wurden, kostenlos reparieren bzw. ersetzen. Hiervon nicht betroffen sind Verschleißteile wie z.B. Stoffabdeckungen. Voraussetzung dafür ist die Einsendung des fehlerhaften Gerätes mit Kaufbeleg vor Ablauf der Gewährleistungszeit.

Der Gewährleistungsanspruch entfällt, sofern nach Feststellung eines Fehlers, dieser z.B. durch äußere Einwirkung oder als Folge von Reparatur oder Änderung, die nicht vom Hersteller oder einem autorisierten Vertragshändler vorgenommen wurde, aufgetreten ist. Die Gewährleistung vom Händler beschränkt sich auf Reparatur bzw. Austausch des Produktes. Im Rahmen dieser Gewährleistung übernimmt der Hersteller bzw. Verkäufer keine weitergehende Haftung und ist nicht verantwortlich für Schäden, die durch die Missachtung der Bedienungsanleitung und/oder missbräuchliche Anwendung des Produktes entstanden sind.

Stellt sich bei Überprüfung des Produktes durch den Hersteller heraus, dass das Gewährleistungsvorgang einen nicht von der Gewährleistung erfassten Fehler betrifft oder dass die Gewährleistungsfrist abgelaufen ist, sind die Kosten der Überprüfung und Reparatur vom Kunden zu tragen.

Rechtlicher Hinweis: Sämtliche Inhalte sind keine Heilaussagen. Die Diagnose und Therapie von Erkrankungen und anderen körperlichen Störungen erfordert die Behandlung durch Ärzte/Ärztinnen, Heilpraktiker oder Therapeuten. Die Angaben sind ausschließlich informativ und sollen nicht als Ersatz für eine ärztliche Behandlung genutzt werden. Jeder Benutzer ist angehalten, durch sorgfältige Prüfung und gegebenenfalls nach Konsultation eines Spezialisten festzustellen, ob die Anwendungen im konkreten Fall förderlich sind. Jede Anwendung oder Therapie erfolgt auf eigene Gefahr des Benutzers. Wir distanzieren uns von jeglichen Heilaussagen oder Versprechen.

**Casada International GmbH**  
Obermeiers Feld 3  
33104 Paderborn, Germany  
info@casada.com  
www.casada.com



Copyright Bilder und Texte unterstehen dem Copyright von CASADA International GmbH und dürfen ohne ausdrückliche Bestätigung nicht weiterverwendet werden.  
Copyright © 2022 CASADA International GmbH.  
Alle Rechte vorbehalten.

The logo for CASADA HEALTHCARE is centered within a light gray laurel wreath. The word "CASADA" is written in a large, serif font, with a registered trademark symbol (®) to its upper right. Below it, the word "HEALTHCARE" is written in a smaller, sans-serif font. Above the word "CASADA" is a stylized icon consisting of a square with a curved line passing through it, resembling a medical or fitness symbol.

CASADA<sup>®</sup>  
HEALTHCARE

since  
2000

## < timetorelax

Since the company was founded back in the year 2000, the name CASADA has become synonymous with high-quality products in the wellness and fitness sector.

Today, CASADA products are available worldwide. Continuous development, unmistakable design and a strict focus on improving quality of life are just as much characteristic of CASADA products as dependable and outstanding quality.

# Congratulations!

By purchasing this massage chair, you have demonstrated an awareness for your health.

In order for you to benefit from the advantages of this device for a long time, we would ask that you read and observe the safety instructions carefully.

We hope you really enjoy using your personal **EcoSonic**.

## Table of Contents

Contraindications.....	24
Safety Instructions.....	25
Features   Functions .....	28
Operation .....	31
Specials.....	38
Troubleshooting .....	40
Storage   Maintenance .....	40
Specifications .....	40
EU-Declaration of conformity .....	41
Warranty conditions .....	41

# Contraindications

**If you are unsure whether it is safe for you to use the massage chair, please consult a doctor.**

- Use of the massage chair is prohibited during pregnancy or in the case of one or several of the following complaints: Recent injuries, thrombotic diseases, any kinds of inflammations and swellings, and cancer. If you are undergoing treatment for illnesses or conditions, it is recommended that you consult a doctor before getting a massage.
- Persons with physical, cognitive or mental impairments or persons lacking experience and knowledge should only use this chair under the supervision and guidance of persons responsible for their safety.
- In order to avoid any discomfort or danger when using the massage chair, we would ask the following people to consult a doctor before using the product:
  - Non-ambulant persons
  - Persons receiving medical treatment
  - Patients with back pain and persons with spinal problems or curvature of the spine
  - Persons with pacemakers
- If you experience pain during the massage, stop the treatment immediately.
- If you injure yourself whilst using the chair, seek immediate medical treatment.
- Please do not massage any reddened, swollen or inflamed areas of the skin.
- This massage chair is intended to be used only for home wellness massages and is not a medical massage device. It can therefore not be used as a substitute for specialist medical treatment.
- We recommend that you use the massage chair for 30 minutes on a daily basis. Individual areas of the body should be massaged for a maximum of 15 minutes at a time, as excessive massaging can otherwise be counter-productive.
- This product is not intended for children under the age of 14.
- Children under the age of 14 must be supervised. Ensure that children do not play with the massage chair.

## **“BRAINTRONICS®” CONTRAINDICATIONS**

- Psychoses (e.g. Schizophrenia, bipolar disorder, endogenous depression)
- Personality disorders
- Epilepsy and similar seizure disorders
- Heart conditions
- Diseases of the central nervous system
- Thrombosis
- Endogenous depression
- ADHD (under-active)
- Recent heart attack or stroke
- Mental disability
- Addictions such as to drugs or alcohol or dependency on medication
- Regular intake of psychotropic drugs
- Pregnancy

**ADVICE:** For ethical and legal reasons, braintronics® should not be used on children and young people without the explicit permission of the legal representatives. Persons for whom meditation may conflict with religious beliefs should refrain from using the product.



# Safety Instructions

**Please read the following instructions carefully before using your massage chair to ensure that it functions properly and with optimal efficiency. Please retain these operating instructions for future use**

- The massage chair conforms to recognised technical principles and the latest safety regulations.
- The massage chair is equipped with heated sections. Persons who are sensitive to heat should take care when using the product. (ICE 60335-2-32)
- The massage chair does not require maintenance. Any potential repairs may only be carried out by authorised experts.
- Improper use and unauthorised repairs are prohibited for safety reasons and lead to a loss of warranty.
- In order to avoid injury, please do not stick your fingers between the massage rollers.
- Never touch the mains plug with wet hands.
- Do not allow the massage chair to come into contact with water, high temperatures and direct sunlight.
- Do not use the massage chair in an environment with high humidity levels e.g. in the bathroom.
- Do not use the massage chair in an area with insufficient space or in an area where ventilation is covered and a supply of fresh air is not guaranteed.
- To avoid the danger of short-circuits, disconnect the massage chair from the power supply if it is not in use for a long period of time.
- Do not use any damaged cables, plugs or loose sockets.
- If cables/plugs are damaged, they must be replaced by the manufacturer, a service representative or by qualified personnel.
- In case of malfunction, disconnect immediately from the mains.
- The company disclaims any liability for damage if the product is used inappropriately or incorrectly.
- Do not exceed the daily recommended massage duration of 30 minutes in order to avoid excessive strain on the muscles and the nerves.
- To avoid damaging the massage chair, never use pointed or sharp objects.
- In order to reduce the danger of short circuits or fire, it is essential to use only sockets that fit the plug. Ensure that the plug is fully inserted into the socket.
- Disconnect the massage chair from the power supply after use and before cleaning.
- Do not allow children under 14 to clean or maintain the product without supervision.
- If an unexpected power failure occurs during use, immediately set the switch to the OFF position and disconnect the plug in order to avoid damage to the massage chair.
- Do not use the massage chair if the electric cables are wet or damaged.
- Children under the age of 14, people with disabilities and frail people must be supervised at all times when in the vicinity of the massage chair or when using the massage chair.
- Do not use the massage chair immediately after consuming a meal or when under the influence of alcohol.
- Only use the product for the purpose described in the operating instructions.
- Please only use accessories provided by the supplier.
- To prevent damage, please do not stand, sit or bounce on the footrest.
- To avoid damage or injury, do not try to sit on the armrests or backrest.
- Please clean your massage chair regularly and prevent foreign bodies from penetrating the crevices of the massage chair.
- Please do not pull directly on the mains cable.
- When adjusting the position of the footrest or the backrest, please ensure that there are no other objects underneath, in particular no children under the age of 14.
- The product is only intended for domestic use.
- If the flexible power cable becomes damaged, another flexible cable designated for the same purpose must be used or a suitable replacement cable must be purchased from the manufacturer or their service point.

# Safety Instructions

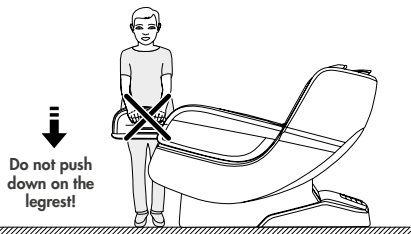

Do not push down on the legrest!

When lifting the footrest of the massage chair, avoid pushing down on the footrest so that the massage chair does not tilt forward and cause damage to either the product or people.



Before sitting on the massage chair, make sure that the massage mechanism of the massage chair is not under the seat cushion to avoid pressure on the buttocks and damage to the massage heads of the massage chair.

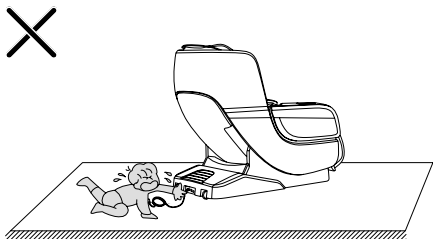

The remote control cable or the power cable must not be removed or pulled out when the chair is in standby mode or switched on in order to avoid damage to the product or electric shock. We recommend disconnecting the remote control cable and the power cable after using the massage chair and putting them away.

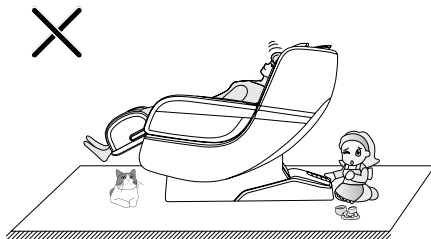

When the weightless recline function is activated, make sure that there are no children or pets playing under the footrest or backrest so as to prevent damage to the product and injury to persons.

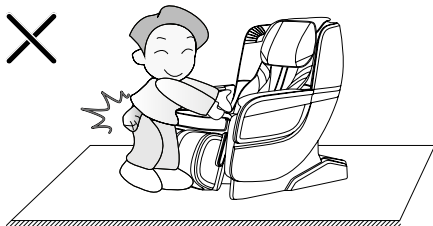

Before using the massage chair, remove all hard objects and jewelry (e.g. keys, watch or other wearable hard objects) from your pockets to avoid damage to the product or injury during the massage.

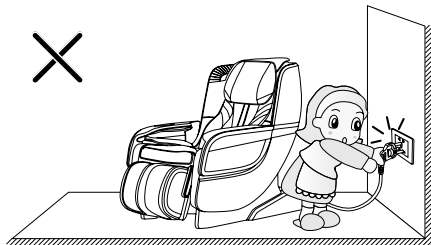

To avoid damage to the product or injury, do not pull out the power cord during the massage and do not turn the chair off directly at the switch on the backrest.

# Safety Instructions



Do not allow children to climb, stand on or do other dangerous activities, otherwise the product may tip and fall over. This also prevents damage to the product and injuries to persons.

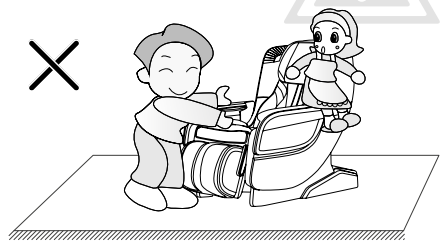

To avoid damage to the product or injury, the massage chair should not be used by more than two persons at the same time. Also, do not let children play on the massage chair or climb on the leg rest, seat cushion, footrest, backrest or armrest. Otherwise, accidents or injuries may occur.

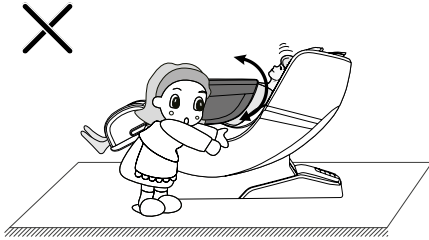

Turn the armrests of the massage chair upwards (rotate the upper parts of the armrests upwards). Do not place your hands (or allow children to do so), hard objects, keys, watches, pieces of clothing and other personal items in the slots of the armrests during or after the massage when you return the armrests to their original position. The armrests must be turned back to their original position after a massage to avoid damage to the product or injuries to persons.

# Features | Functions

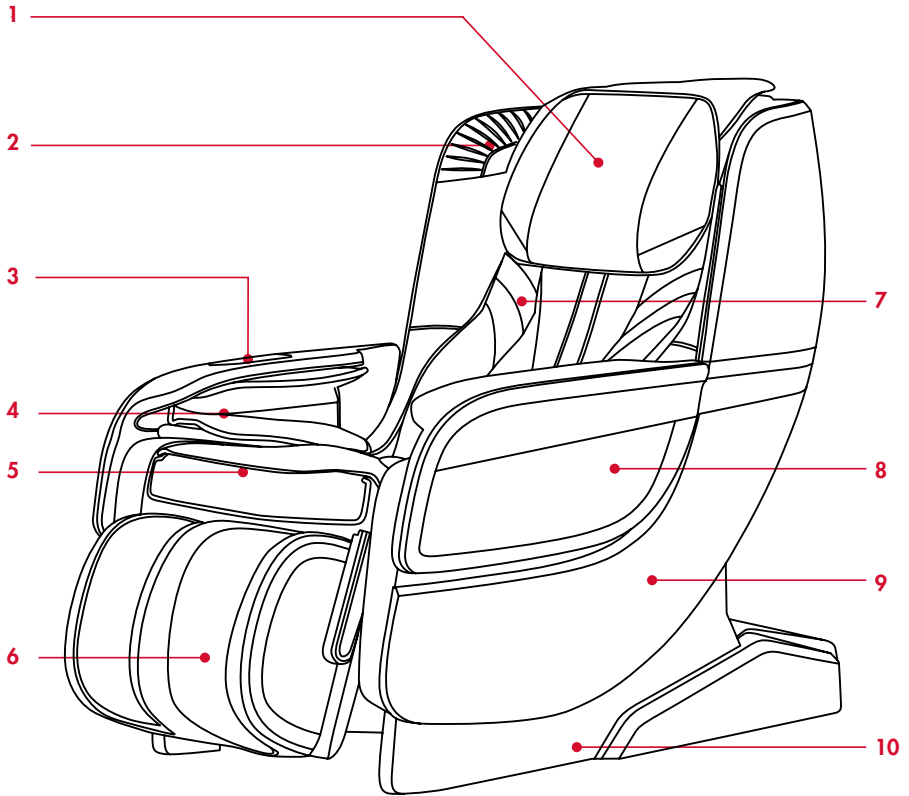

- |   |  |    |                     |
|---|--|----|---------------------|
| 1 | Headrest                                   | 6  | Leg rest            |
| 2 | Speakers                                   | 7  | Backrest            |
| 3 | Control unit with integrated voice control | 8  | Adjustable armrests |
| 4 | Arm airbag                                 | 9  | Side element        |
| 5 | Seat cushion                               | 10 | Side cover          |

# Features | Functions

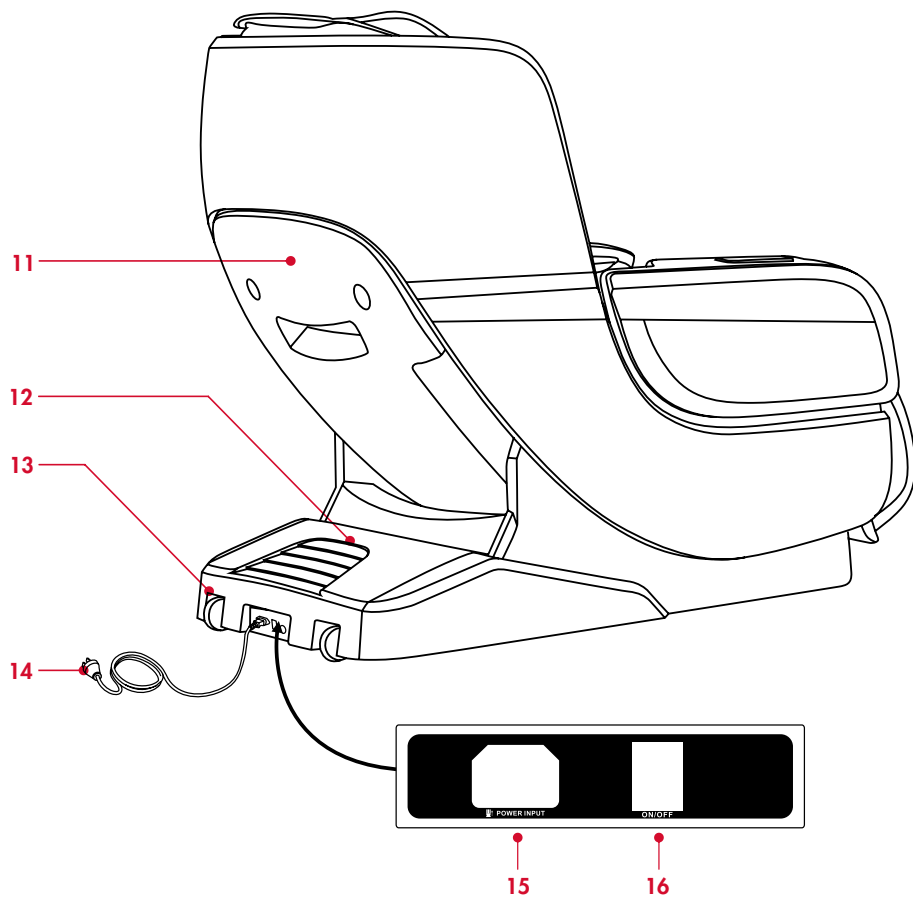

**11** Backrest cover

**12** Protective cover for electronics

**13** Wheels

**14** Power cable

**15** Main connection cable

**16** Power switch

# Remote control

- 1 LED display**  
For displaying massage mode, time settings and other information.
- 2 On/Off switch**  
Switches the massage chair on/off
- 3 Air compressor On/Off switch for the calf air compression massage function.** There are two levels of air compression intensity.
- 4 Timer button**  
Sets the duration of the massage.
- 5 Massage area button**  
Selects one of the five massage areas, namely specific point, local, upper body, lower body and full body.
- 6 Down key for massage area**  
Moves the massage area downwards.
- 7 Automatic setting** Change massage function for automatic programme sequence (see page 33 of this manual for details).
- 8 Spacing button** Adjust the spacing of the massage heads in three steps (wide, medium and narrow).
- 9 Weightless button** Determines the weightless angle of the massage chair with three selection modes ≈(press once for the first level, twice for the second and three times for the third level).
- 10 Raised seat position** The backrest and calf support are simultaneously adjusted to the most comfortable seated massage position depending on the desired massage angle.
- 11 Voice control button** Voice activation with the voice recognition control function.
- 12 Heat function button** Switches the calf heating function on or off.
- 13 Up key for the massage area** Moves the massage area upwards.
- 14 Massage type button** See page 34 of this manual for details.
- 15 Speed button** Sets the massage speed.
- 16 Lowered seat position** The backrest and calf support are adjusted simultaneously to the most comfortable reclining massage position depending on the desired massage angle.

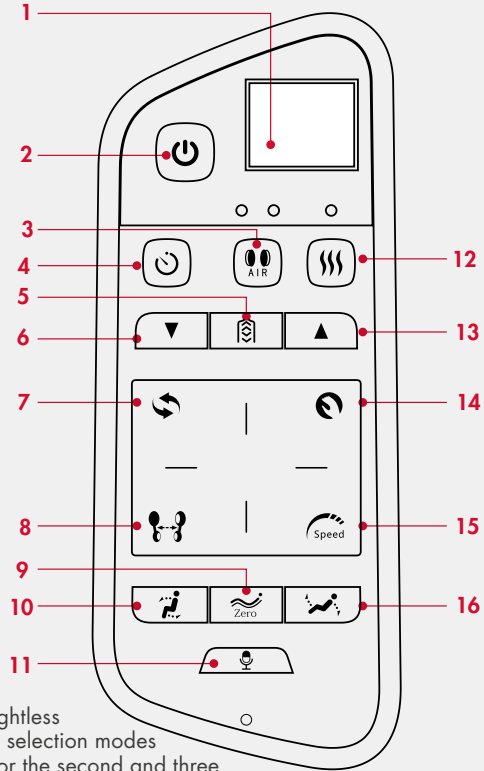

# Operation

## 1. SWITCHING ON THE PRODUCT'S POWER SUPPLY

### 1 Socket

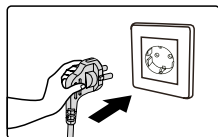

### 2 Plug in power

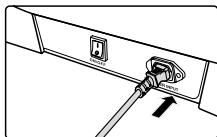

### 3 Switch on power switch

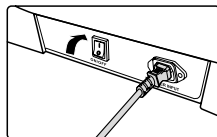

## 2. STARTING THE MASSAGE



- 1 Press the power button to start the massage and the massage chair will automatically move to the reclining position.
- 2 The user's body shape is automatically detected so that the massage chair can adjust to suit the relevant body shape. (You can press the Massage Area button to skip the automatic detection process and automatically switch to the default massage programme).
- 3 Fine adjustment of the shoulder position – if the detected position differs from the actual shoulder position, adjust the chair to the correct position with the up or down button. (You can skip this step by pressing the Massage Area button).
- 4 Switch to massage status and enjoy the massage.

## AUTOMATIC MESSAGE



BUTTON	DESCRIPTION	DISPLAY
	Quick massage: quickly carries out all massage effects.	A1
	Comfort massage: relaxation for muscles and bones promotes blood flow.	A2
	Light massage: gentle and pleasant deep massage, helps with physical exhaustion and relaxes the body.	A3
	Full body massage: deep tissue massage to restore body vitality.	A4
	Shoulder and neck massage: focuses on the shoulders and neck.	A5
	Back and waist massage: focuses on the back and waist.	A6
	Stretching massage: the chair moves up and down in tandem with the massage robot.	A7
	Recovery from sporting activity: fast recovery after physical activity.	A8

# Operation

## MANUAL MESSAGE

FUNCTION	BUTTON	DESCRIPTION (Adjustment options)	DISPLAY
Massage method		Stop: spacing.	S.0
		Kneading: speed.	S.1
		Light tapping: speed and spacing.	S.2
		Kneading and light tapping: speed.	S.3
		Shiatsu: spacing.	S.4
		Tapping: speed and spacing.	S.5
		3DI: speed.	S.6
		3DII: speed and spacing.	S.7
Spacing button		The spacing can be adjusted in three stages.	d1 – d3
Speed button		The speed can be adjusted in three stages.	P1 – P3

## SELECT MESSAGE AREA

BUTTON	DESCRIPTION	DISPLAY
	Fixed point: fixed point massage on a specific spot.	H0
	Local: local massage on a limited area.	H1
	Upper body: upper body massage.	H2
	Lower body: lower body massage.	H3
	Full body: full body massage forwards and backwards.	H4
	Adjust the massage position (the massage position can be specified in fixed point and local modes).	The massage mechanism moves upwards.
		The massage mechanism moves downwards.



# Operation

## AIR COMPRESSION MESSAGE

BUTTON	DESCRIPTION
	Press this button to select the air compression function: the options are gentle, strong and off.

## HEAT FUNCTION

BUTTON	DESCRIPTION	DISPLAY
	Press this button to switch the heat function in the leg area on or off. After switching on the function, you will notice a slight feeling of warmth after a short time.	A red light will switch on above the button when the function is activated.



## VOICE CONTROL

BUTTON	DESCRIPTION
	Press this button briefly to activate the voice control. Press and hold for three seconds to turn voice control on or off.

## WEIGHTLESS POSITION

BUTTON	DESCRIPTION
	Each time the button is pressed, the product switches to an automatic reclining mode. There are a total of three modes that can be selected in turn.

## CHAIR POSITION

BUTTON	DESCRIPTION
	<b>SEAT POSITION</b> Press and hold this button to slowly raise the backrest while the calf support lowers. Release the button to stop the movement. Once it reaches the highest possible position, the upward movement will stop.
	<b>RECLINING POSITION</b> Press and hold this button to slowly lower the backrest while the calf support slowly raises. Release the button to stop the movement. The downward movement will stop when it reaches the lowest position.

# Operation

## 3. VOICE CONTROL

- Say “Hi, Alice” when the massage chair is open or in standby mode. Alternatively, press the voice control activation button on the right armrest to activate voice control.
- Press and hold the button for three seconds to turn voice control on or off.
- Once this function has been successfully activated, the massage chair will respond with “I am here”. If a voice input is made within six seconds of this moment, the corresponding voice control function can be performed after the massage chair has responded. If no voice control input is made after six seconds, the voice control will automatically switch off and must be activated again.

**Please note:** commands must be spoken in English when voice control is enabled. You cannot speak too quickly. Any voice commands issued must correspond to the voice control entries.

**VOICE CONTROL is available in English only.**

### VOICE CONTROL

Press the  button on the armrest for at least 3 seconds (voice control on/off). Make sure that the device is in voice control mode. Call out “Hi Alice” or “Hey Alice” before issuing the following commands:

No.	Voice control input	Response
1	Massage on	Answer: Ok, massage on
2	Massage close	Answer: Ok, massage close
3	Comfort massage	Answer: Ok, comfort massage
4	Relax massage	Answer: Ok, relax massage
5	Full body massage	Answer: Ok, full body massage
6	Neck massage	Answer: Ok, neck and shoulder massage
7	Back and waist massage	Answer: Ok, back and waist massage
8	Stretch massage	Answer: Ok, stretch massage
9	Fixed Massage	Answer: Ok, fixed massage
10	Change the other mode	Answer: Ok, change the other mode
11	Go little down	Answer: Ok, go little down
12	Go little up	Answer: Ok, go little up
13	Open the air pressure	Answer: Ok, open the air pressure
14	Close the air pressure	Answer: Ok, close the air pressure
15	Up the seat position	Answer: Ok, up the seat position
16	Down the seat position	Answer: Ok, down the seat position
17	Stop adjustment	Answer: Ok, stop adjustment

Please note: Commands 15 and 16 can only be used after Command 14.

# Operation

## 4. INSTRUCTIONS FOR PLAYING MUSIC THROUGH THE SPEAKERS

- 1 Access the main menu of the smart device. Open Settings and select the Bluetooth option. Open Bluetooth and the Bluetooth will automatically search for a new Bluetooth device.
- 2 The smart device will search for the corresponding Bluetooth model (e.g. Ecosonic-Music). Press the Pair button. When asked if you want the speakers to pair with the device, simply press Pair again to finish.
- 3 Turn on Music Player on the smart device and select a music track.

## 5. RESETTING THE MASSAGE CHAIR

- 1 Press the red On/Off button during the massage to stop all massage functions immediately. The massage mechanism and the automatic sit-up function will reset.
- 2 Once the massage session is finished (20 minutes when switched on), all massage functions are automatically switched off and the reset position of the massage mechanism is not changed.
- 3 After resetting, turn off the power to the entire device.



Drawing of the power supply switch position



Disconnect the power cable

## 6. TURNING THE CALF SUPPORT

- 1 To do this, first turn the calf piece around until it hits the fixed and non-rotatable cross strut of the calf support (as shown in Fig. 1).
- 2 Then swivel the calf support back down while pulling it forward about 5 cm (as shown in Fig. 2). Perform in reverse to return the calf support to its original position.

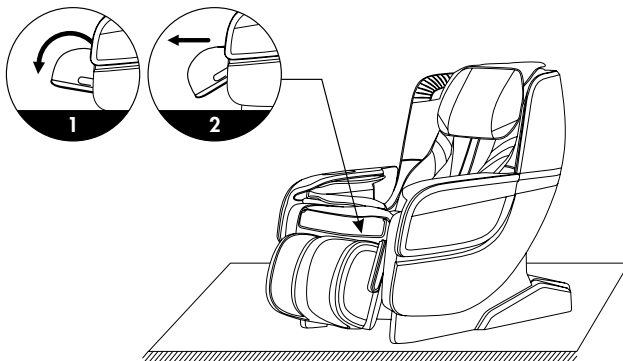

# Operation

## 7. LIFTING AND MOVING

Two people are required to lift and move the massage chair. They should lift the chair simultaneously from the front and the back, with the notch on the back cover of the massage chair serving as a handle on the back and the crossbar of the massage chair's calf support serving as a handle on the front. Do not lift or move the chair by holding it directly by the armrests.

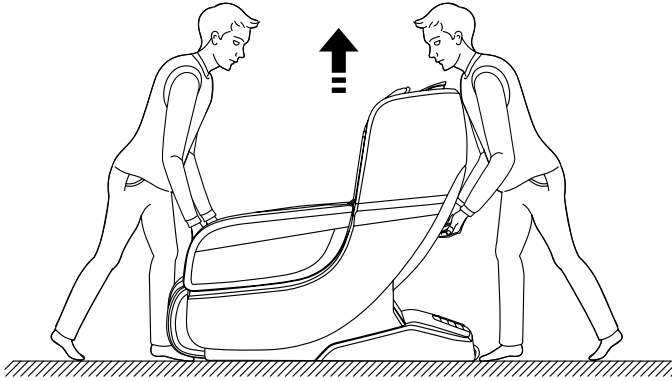

## 8. PROTECTING THE FLOOR

Prolonged heavy pressure exerted by the massage chair can scratch the floor. To avoid such damage, place a carpet or cushion on the floor where the massage chair will be placed.

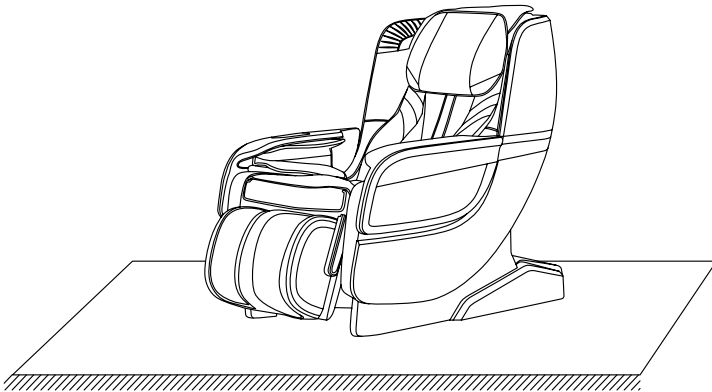

**Please note:** Do not move the massage chair on its rollers on uneven floors or in confined spaces. At least two people are required to lift it. Use the notches in the trim panel of the footrest and backrest as lifting points. (Do not lift it by the armrests.)

# Operation

## 9. INSTRUCTIONS FOR MOVING

Make sure that all cables have been removed from the surface of the massage chair. Then tilt the chair by the backrest to the indicated angle (with the center of gravity on the rollers). You can then push the massage chair forward to a suitable location and carefully return it to the correct position. (Please note before moving, first turn off the main switch and disconnect the power cable and the remote control cable.)

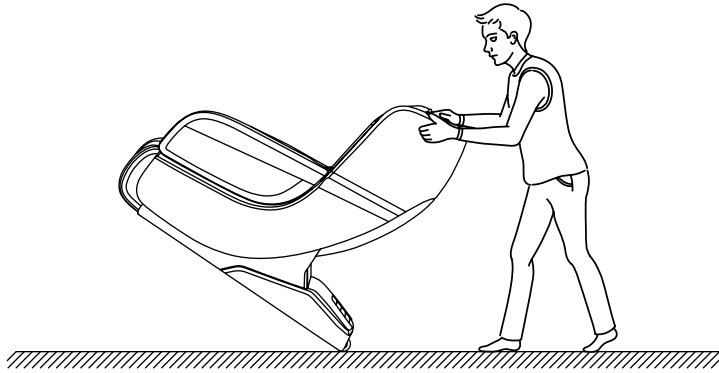

**Warning:** The rollers at the back of the massage chair are only suitable for slow movements over a short distance. Please use other aids to move the massage chair over longer distances!

# Specials



## ROLLING

Pleasant alternation between relaxation and releasing the muscles – also perfectly suited for a final massage, for relaxation and recovery of the muscles.



## KNEADING

Skin and muscles are either clasped and kneaded between the thumb and the index finger or with both hands. This massage technique is used in particular to ease tension.



## AIR COMPRESSION

Rising and receding airbags have a pumping motion which produces natural muscle reflexes. This is particularly beneficial in the calf and foot area.



## KNEAD & TAP (DUAL ACTION)

The techniques of kneading and tapping are combined in order to relieve tension and stimulate blood circulation at the same time.



## TAPPING

Short, tapping movements are performed with the edge of the hand, the palm or the fist. This promotes blood circulation in the skin and softens tense muscles. If tapping is performed at lung height, this can improve the release of mucus in the lung.



## L-SHAPE

You can expect a profound full body massage from the neck down to the buttocks.



## S-LINE

With this automatic program the massage heads are working very close to your body, they massage the whole back down to your buttocks. The S-shaped mechanic is constructed after the natural anatomy of the spine.



## ZERO SPACE

For the lying-position the massage chair moves forward and therefore requires very little distance to the wall behind. Space saving and comfortable!



## ZERO GRAVITY

You put yourself in the position of an astronaut – that “weightless feeling”.



## AUTOMATIC

9 specifically developed automatic programmes for the whole body, which offer a big range of different massage techniques. Additionally you can also turn on the heating function, if you'd like.



## BACK AREA

An individual applicable to any size massage area.



## ADJUSTABLE PILLOW

If necessary, the double cushion can be placed to reduce the neck and shoulder massage intensity.



## BRAINTRONICS®

Braintronics® technology synchronises your brainwaves through audio stimulation. Combined with a specially developed massage programme your stress-ridden body will be able to relax. No matter whether you'd like to relax, dream or learn – anything's possible.

# Specials



## AIR INTENSITY

Adjustable airbag massage intensity.



## 3D MASSAGE

In this new technique, the massage robot not only moves upwards and downwards, but also forwards and backwards.



## SHIATSU

Shiatsu (finger press) is a form of body therapy originating in Japan. The massage technique consists of soft, rhythmic, far-reaching stretches and rotations. The aim of Shiatsu is to simulate individual parts of the body and to mobilise the muscles.



## SPOT

The massage heads can massage a particular spot.



## SPEED

Massage speed is adjustable.



## WIDTH

The distance between the both massage heads can be set (narrow, medium and wide).



## MUSIC

Further relaxation and fun with the music function.



## BLUETOOTH

Wireless data transmission.



## HUMAN HANDS FEELING

Specially designed massage heads imitate the hand motion of a professional masseur. The maximum stretch space is 6,5 cm, and the maximum stretch angle is 41 degrees, so the mechanical hands can do effective massage to human cervical vertebra thoracic vertebra and lumbar vertebra.



## QUICK START

With one touch the quick start buttons in your armrest allow you to control the most important functions.



## VOICE CONTROL

Use the voice control to activate selected functions.



## CARBON LEG HEAT

The deep-acting carbon infrared heat is ideal for those who suffer from circulatory disorders or muscle tension. The heat dilates blood vessels and stimulates blood circulation. At the same time, muscle tone is relaxed, resulting in deep relaxation.



## OPTIONAL ROTATION OF THE FOOT ELEMENT

The option to rotate it by 180° allows you to choose between leg rest or compression massage. Compression massage can have several benefits, including improved circulation, pain relief and stimulation of the lymphatic system.

# Troubleshooting

FAULTS	EXPLANATION
The sound of the motor can be heard during operation.	This is a normal operating noise.
The remote control is not working properly.	The chair switches itself off automatically once the pre-set runtime has been reached or after excessive usage. This ensures the chair has a long operational life.
The device has stopped working.	The chair switches itself off automatically once the pre-set runtime has been reached or after excessive usage. This ensures the chair has a long operational life.
The Braintronics® programmes will not start.	Make sure that you have installed the Braintronics® app and activated your account. Also check there is a Bluetooth connection between your smartphone and the massage chair.

## Storage | Maintenance

- If the device is not used for a longer period of time, the power cable should be wound up and the device should be stored in a dry environment.
- Never store the device at high temperatures or in proximity to open fire. Avoid prolonged exposure to sunlight.
- When cleaning, only use commercially available products for synthetic leather. Do not clean it with thinner, benzene, or alcohol at any time.

## Specifications

Dimensions: upright: 70 x 104 x 99.5 cm  
reclining: 70 x 135 x 80 cm

Weight: 59 kg

Voltage: 220-240V ~ 50/60Hz

Nominal power: 65 Watts

Runtime: 20 minutes

Braintronics®: 21 minutes

Certificates:





# EU-Declaration of conformity

Complies with European Directives EMC 2014/30/EU, LVD 2014/35/EU and RoHs.

## Warranty conditions

The retailer guarantees a statutory period of warranty for the product described on the reverse. Warranty is valid from the date of purchase. The purchase date must be documented with proof of purchase. The retailer will repair or replace defective products registered within Germany free of charge. This does not include parts subject to wear such as fabric covers. This requires the defect device to be sent in with proof of purchase before expiration of the warranty period.

The warranty is void if a defect occurred e.g. due to outside influences or as a result of a repair or modification not performed by the manufacturer or an authorised dealer. The retailer warranty is limited to product repair or replacement. Under this warranty, the manufacturer or the retailer shall have no further liability and is not responsible for damages due to failure to observe the instructions for use and/or improper use of the product.

If after examining the product, the manufacturer determines the warranty claim is not for a defect covered by the warranty or that the warranty period has expired, the customer is responsible for the costs of the inspection and repair.

Legal notice: None of the contents have any healing value. The diagnosis of and therapy for illnesses and other physical disorders requires treatment by a doctor, alternative practitioner or therapist. The statements are exclusively informative and should not be used as a replacement for medical treatment. Every user is instructed to carefully assess their situation and, where necessary, consult a doctor to determine whether using the product is encouraged in their own unique case. Every use or therapy is undertaken at the user's own risk. We dissociate ourselves from any healing properties or commitments.

Casada International GmbH  
Obermeiers Feld 3  
33104 Paderborn, Germany  
info@casada.com  
www.casada.com

Copyright Images and text are subject to the copyright of CASADA International GmbH and may not be used without express consent.  
Copyright © 2022 CASADA International GmbH.  
All rights reserved





## < timetorelax

Desde la fundación de la empresa en el año 2000, el nombre CASADA se ha convertido en sinónimo de productos de alta calidad en el sector del bienestar y el fitness.

Hoy, los productos CASADA están disponibles en todo el mundo. El desarrollo continuo, el diseño inconfundible y un enfoque estricto en mejorar la calidad de vida son tan característicos de los productos CASADA como la calidad confiable y sobresaliente.

# ¡Felicidades!

Al comprar este sillón de masaje, ha demostrado que se preocupa por su salud.

Para que pueda beneficiarse de las ventajas de este dispositivo durante mucho tiempo, le pedimos que lea y observe atentamente las instrucciones de seguridad.

Deseamos que realmente disfrute usando su EcoSonic personal.

## Tabla de Contenidos

Contraindicaciones .....	44
Instrucciones de Seguridad.....	45
Características   Funciones .....	48
Control Remoto .....	50
Operación .....	51
Características.....	58
Solución den Problemas.....	60
Almacenaje   Mantenimiento .....	60
Especificaciones.....	60
Declaración de conformidad EU.....	61
Condiciones de la Garantía .....	61

# Contraindicaciones

## Si no está seguro de si es seguro para usted usar el sillón de masaje, consulte a un médico.

- Está prohibido el uso del sillón de masaje durante el embarazo o en caso de una o varias de las siguientes dolencias: Lesiones recientes, enfermedades trombóticas, cualquier tipo de inflamaciones e hinchazones y cáncer. Si está en tratamiento por enfermedades o afecciones, se recomienda que consulte a un médico antes de recibir un masaje.
- Las personas con discapacidades físicas, cognitivas o mentales o personas sin experiencia y conocimiento solo deben usar esta silla bajo la supervisión y orientación de las personas responsables de su seguridad.
- Para evitar molestias o peligros al usar el sillón de masaje, rogamos a las siguientes personas que consulten a un médico antes de usar el producto:
  - Personas con dificultad de movimiento.
  - Personas que reciben tratamiento médico.
  - Pacientes con dolor de espalda y personas con problemas de columna o curvatura de la columna
  - Personas con marcapasos
- Si experimenta dolor durante el masaje, suspenda el tratamiento inmediatamente.
- Si se lesiona mientras usa la silla, busque atención médica de inmediato.
- No masajee ninguna zona de la piel enrojecida, hinchada o inflamada.
- Este sillón de masaje está diseñado para usarse únicamente para masajes de bienestar en el hogar y no es un dispositivo de masaje médico. Por lo tanto, no puede utilizarse como sustituto del tratamiento médico especializado.
- Le recomendamos que utilice el sillón de masaje durante 30 minutos al día. Las áreas individuales del cuerpo deben masajearse durante un máximo de 15 minutos a la vez, ya que, de lo contrario, un masaje excesivo puede ser contraproducente.
- Este producto no está diseñado para niños menores de 14 años.
- Los niños menores de 14 años deben estar supervisados. Asegúrese de que los niños no jueguen con el sillón de masaje.

## CONTRAINDICACIONES "BRAINTRONICS®"

- Psicosis (por ejemplo, esquizofrenia, trastorno bipolar, depresión endógena)
- Desorden de personalidad
- Epilepsia y trastornos convulsivos similares
- Enfermedades del corazón
- Enfermedades del sistema nervioso central
- Trombosis
- Depresión endógena
- TDAH (poco activo)
- Ataque cardíaco o accidente cerebrovascular reciente
- Discapacidad mental
- Adicciones como las drogas o el alcohol o la dependencia de medicamentos
- Ingesta regular de medicamentos psicotrópicos
- Embarazo

**CONSEJO:** Por razones éticas y legales, braintronics® no debe ser utilizado en niños y jóvenes sin el permiso explícito de los representantes legales. Las personas para quienes la meditación pueda entrar en conflicto con las creencias religiosas deben abstenerse de usar el producto.

# Instrucciones de Seguridad

**Por favor lea atentamente las siguientes instrucciones antes de usar su sillón de masaje para asegurarse de que funcione correctamente y con una eficiencia óptima. ¡Conserve estas instrucciones de uso para futuras consultas!**

- El sillón de masaje se ajusta a los principios técnicos reconocidos y a las últimas normas de seguridad
- El sillón de masaje está equipado con secciones calientes. Las personas sensibles al calor deben tener cuidado al utilizar el producto. (ICE 60335-2-32)
- El uso inadecuado y las reparaciones no autorizadas están prohibidos por razones de seguridad y dan lugar a la pérdida de la garantía.
- Para evitar lesiones, no meta los dedos entre los rodillos de masaje.
- Nunca toque el enchufe de red con las manos mojadas.
- No permita que el sillón de masaje entre en contacto con agua, altas temperaturas y luz solar directa.
- No utilice el sillón de masaje en un entorno con altos niveles de humedad, p. en el baño.
- No utilice el sillón de masaje en un área con espacio insuficiente o en un área donde la ventilación esté cubierta y no se garantice el suministro de aire fresco.
- Para evitar el peligro de cortocircuitos, desconecte el sillón de masaje de la fuente de alimentación si no se utiliza durante un largo período de tiempo.
- No utilice cables dañados, enchufes o enchufes sueltos.
- Si los cables/enchufes están dañados, deben ser reemplazados por el fabricante, un representante de servicio o por personal calificado.
- En caso de mal funcionamiento, desconectar inmediatamente de la red eléctrica.
- La empresa se exime de cualquier responsabilidad por daños si el producto se utiliza de manera inapropiada o incorrecta.
- No exceda la duración diaria recomendada del masaje de 30 minutos para evitar una tensión excesiva en los músculos y los nervios.
- Para evitar dañar el sillón de masaje, nunca utilice objetos puntiagudos o cortantes.
- Para reducir el peligro de cortocircuitos o incendios, es imprescindible utilizar únicamente tomas de corriente que se ajusten al enchufe. Asegúrese de que el enchufe esté completamente insertado.
- Desconecte el sillón de masaje de la fuente de alimentación después de su uso y antes de limpiarlo.
- No permita que niños menores de 14 años limpien o mantengan el producto sin supervisión.
- Si ocurre una falla de energía inesperada durante el uso, coloque inmediatamente el interruptor en la posición de APAGADO y desconecte el enchufe para evitar daños al sillón de masaje.
- No utilice el sillón de masaje si los cables eléctricos están mojados o dañados.
- Los niños menores de 14 años, las personas con discapacidades y las personas mayores deben estar supervisadas en todo momento cuando estén cerca de la silla de masaje o cuando la utilicen..
- No utilice el sillón de masaje inmediatamente después de consumir una comida o bajo la influencia del alcohol.
- Utilice el producto únicamente para el fin descrito en las instrucciones de uso.
- Utilice únicamente los accesorios proporcionados por el proveedor.
- Para evitar daños, no se ponga de pie, no se siente ni salte sobre el reposapiés.
- Para evitar daños o lesiones, no intente sentarse en los reposabrazos o el respaldo.
- Limpie su sillón de masaje regularmente y evite que cuerpos extraños penetren en las grietas del sillón de masaje.
- No tire directamente del cable de alimentación.
- Al ajustar la posición del reposapiés o del respaldo, asegúrese de que no haya otros objetos debajo, en particular niños menores de 14 años.
- El producto está destinado únicamente para uso doméstico.
- Si el cable de alimentación flexible se daña, se debe usar otro cable flexible diseñado para el mismo propósito o se debe comprar un cable de reemplazo adecuado al fabricante oa su punto de servicio

# Instrucciones de seguridad

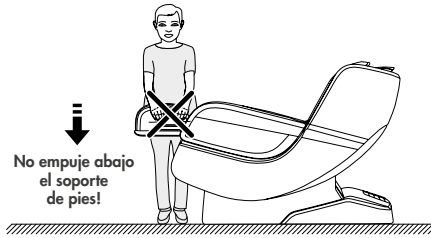

↓  
No empuje abajo el soporte de pies!

Cuando levante el reposapiés del sillón de masaje, evite empujar el reposapiés hacia abajo para que el sillón de masaje no se incline hacia adelante y cause daños al producto o a las personas.



Antes de sentarse en el sillón de masaje, asegúrese de que el mecanismo de masaje del sillón de masaje no esté debajo del cojín del asiento para evitar la presión sobre las nalgas y daños a los cabezales de masaje del sillón de masaje.

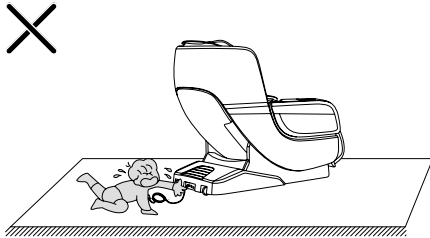

El cable del mando a distancia o el cable de alimentación no deben retirarse ni tirar de él cuando el sillón está en modo de espera o encendido para evitar daños en el producto o descargas eléctricas.

Recomendamos desconectar el cable del control remoto y el cable de alimentación después de usar el sillón de masaje y guardarlos.

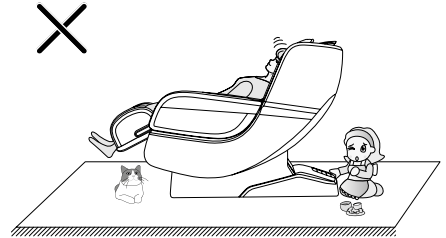

Cuando la función de inclinación sin peso esté activada, asegúrese de que no haya niños o mascotas jugando debajo del reposapiés o del respaldo para evitar daños al producto y lesiones a las personas.



Antes de usar el sillón de masaje, quítese todos los objetos duros y joyas (p. ej., llaves, reloj u otros objetos duros portátiles) de los bolsillos para evitar daños al producto o lesiones durante el uso.

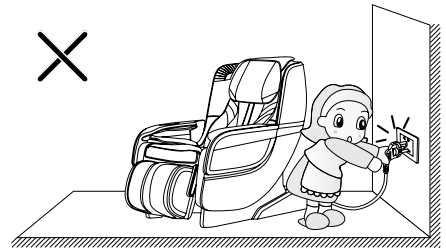

Para evitar daños al producto o lesiones, no desconecte el cable de alimentación durante el masaje y no apague la silla directamente en el interruptor del respaldo.

# Instrucciones de seguridad

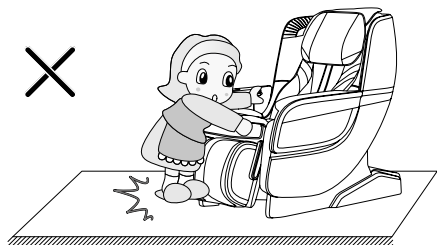

No permita que los niños trepen, se paren o realicen otras actividades peligrosas, de lo contrario, el producto podría volcarse y caerse. Esto también evita daños al producto y lesiones a las personas.

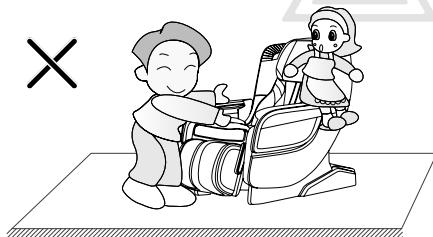

Para evitar daños al producto o lesiones, el sillón de masaje no debe ser utilizado por más de dos personas al mismo tiempo. Además, no permita que los niños jueguen en el sillón de masaje o se suban al reposapiernas, al cojín del asiento, al reposapiés, al respaldo o al reposabrazos. De lo contrario, pueden ocurrir accidentes o lesiones.

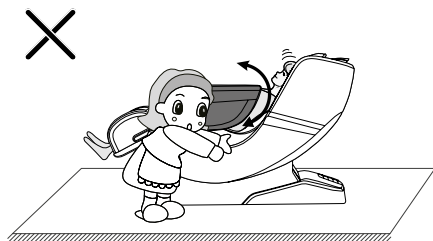

Gire los reposabrazos del sillón de masaje hacia arriba (rote las partes superiores de los reposabrazos hacia arriba). No coloque sus manos (ni permita que los niños lo hagan), objetos duros, llaves, relojes, prendas de vestir y otros artículos personales en las ranuras de los reposabrazos durante o después del masaje cuando regrese los reposabrazos a su posición original. Los reposabrazos deben volver a colocarse en su posición original después de un masaje para evitar daños al producto o lesiones a las personas.

# Características | Funciones

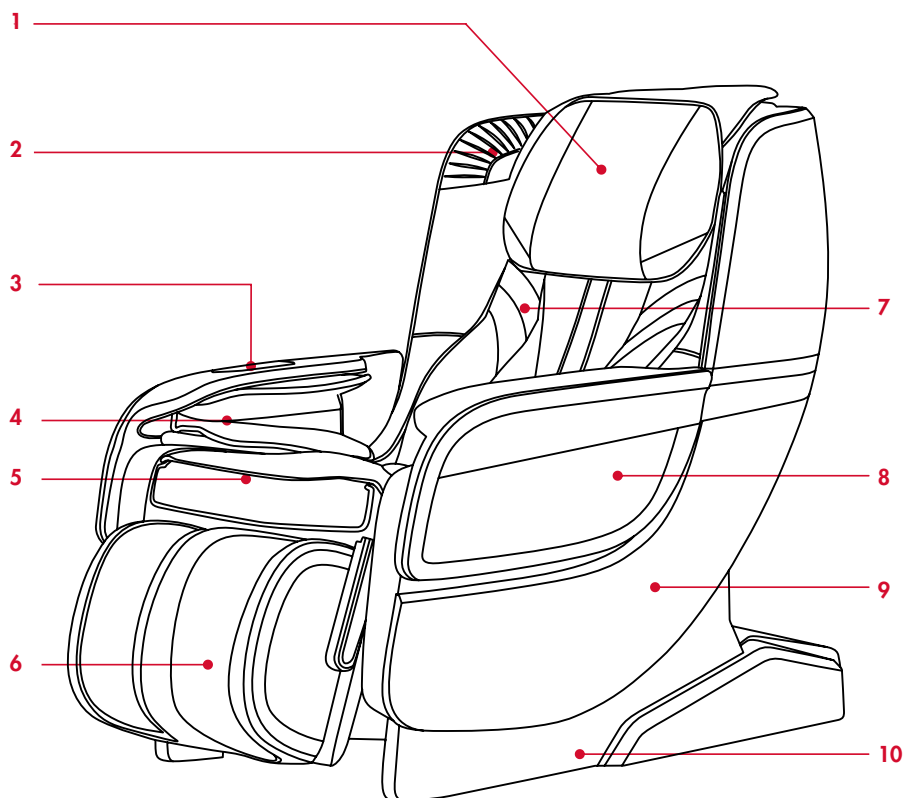

1 Reposacabezas

2 Altavoces

3 Unidad integrada de control por voz

4 Airbag de brazos

5 Cojín de asiento

6 Reposapiés

7 Respaldo

8 Ajuste reposabrazos

9 Panel lateral

10 Lateral



# Características | Funciones

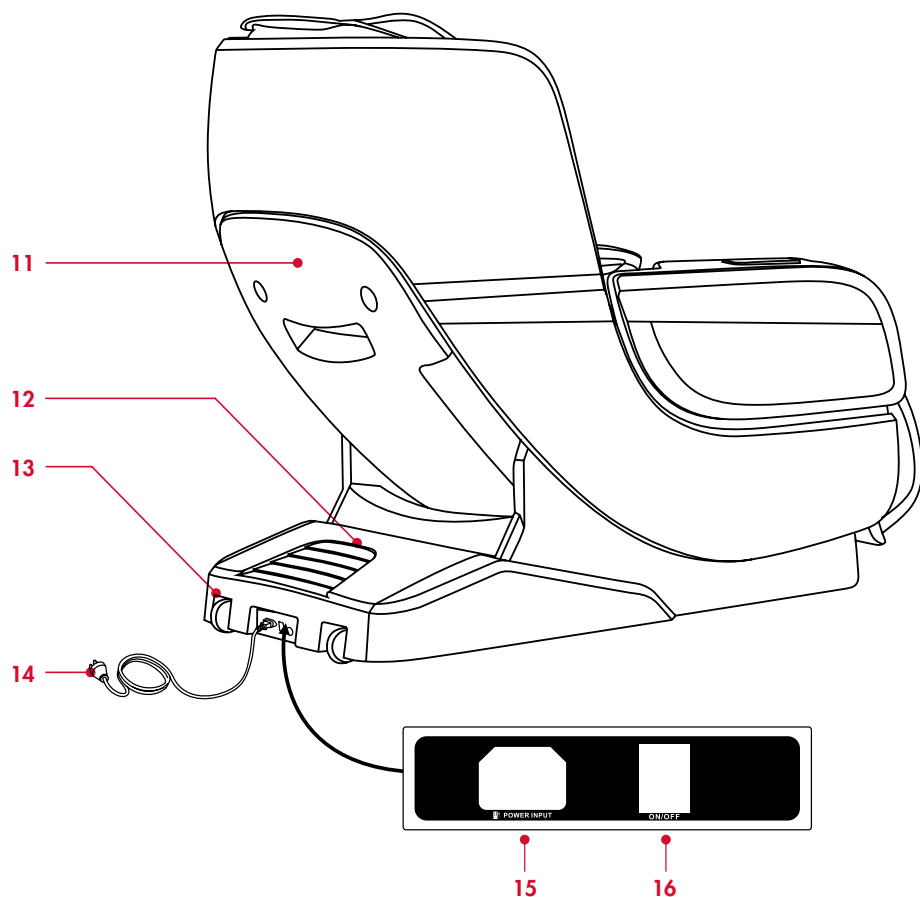

**11** Cubierta de Respaldo

**12** Carcasa cubre motor

**13** Ruedas

**14** Cable de red

**15** Conector alimentación

**16** Interruptor

# Control Remoto

- 1 Pantall LED** Muestra el modo masaje, ajuste de tiempo y otras informaciones.
- 2 Interruptor On/Off** Enciende el sillón. Encendido/apagado.
- 3 Compresor de Aire** Encendido/ Apagado Masaje de presión de aire en la pantorrilla. 2 niveles de intensidad de presión de aire.
- 4 Boton de Tiempo** Ajusta la duración del tiempo de masaje
- 5 Boton Zona de Masaje** Selecciona uno de las 5 areas de masaje llamadas punto concreto, local, parte superior e inferior del cuerpo, y cuerpo completo.
- 6 Flecha abajo para area de masaje** Mueve la zona de masaje hacia abajo.
- 7 Ajuste Automatico** Cambia el modo de masaje a secuencia de programa automático. (Consulte La pág. 53 de este manual)
- 8 Amplitud de cabezale** Ajusta el ancho de los cabezales en 3 pasos (ancho, medio y estrecho).
- 9 Gravedad Zero** Determina el ángulo de ingravidez del sillón de masaje, con 3 modos de selección ≈ (Presione una vez para el primer nivel, 2 para el segundo y 3 veces para el tercer nivel).
- 10 Posición elevada del asiento** El respaldo y el soporte para las pantorrillas se ajustan simultáneamente a la posición de masaje sentado más cómoda.
- 11 Botón de control por Voz** Función de Activación del reconocimiento de voz.
- 12 Botón de función calor** Enciende o apaga la funcion de calentar gemelos.
- 13 Tecla arriba de area de masaje** Mueve el área de masaje hacia arriba.
- 14 Botón selección del tipo de masaje** Consulte la pagina 54 de este manual para más detalles.
- 15 Boton de Velocidad** Ajusta la velocidad del cabezal de masaje.
- 16 Posición baja del asiento** El respaldo y el soporte para las pantorrillas se ajustan simultáneamente a la posición reclinable mas cómoda según el ángulo de masaje deseado.

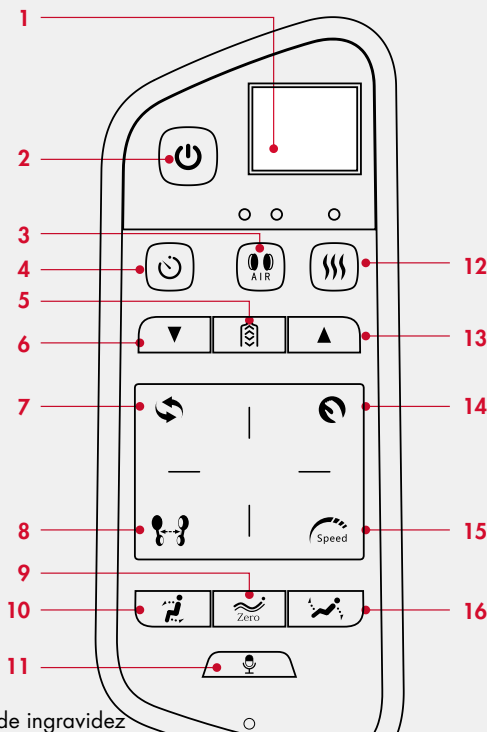

# Operación

## 1. ENCENDIDO DEL SILLÓN

### 1 Socket

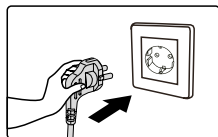

### 2 Plug in Power

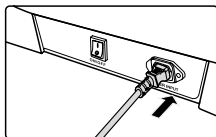

### 3 Switch on Power switch

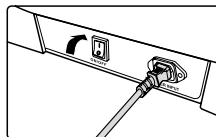

## 2. EMPEZANDO EL MASAJE



- 1 Presione el botón de encendido para iniciar el masaje y el sillón de masaje se moverá automáticamente a la posición reclinada.
- 2 La forma del cuerpo del usuario se escanea automáticamente para que el sillón de masaje pueda ajustarse y adaptarse a la forma del cuerpo correspondiente. (Pulse el botón Área de masaje para omitir el proceso de detección automática y cambiar automáticamente al programa de masaje determinado).
- 3 Ajuste preciso de la posición de los hombros: si la posición detectada difiere de la posición real de sus hombros, ajuste el sillón a la posición correcta con el botón arriba o abajo. (Puede omitir este paso pulsando el botón área de masaje).
- 4 Cambie al tipo de masaje deseado y disfrute de masaje.

## MASAJE AUTOMÁTICO



BOTÓN	DESCRIPCIÓN	PANTALLA
	Masaje rápido: realiza rápidamente todos los efectos de masaje.	A1
	Masaje de confort: relajación de músculos y huesos que favorece el riego sanguíneo.	A2
	Masaje ligero: masaje profundo suave y placentero, ayuda al agotamiento físico y relaja el cuerpo.	A3
	Masaje de cuerpo completo: masaje de tejido profundo para restaurar la vitalidad del cuerpo.	A4
	Masaje de hombros y cuello: se centra en los hombros y el cuello.	A5
	Masaje de espalda y cintura: se centra en la espalda y la cintura.	A6
	Masaje de estiramiento: la silla se mueve hacia arriba y hacia abajo en tándem con el robot de masaje.	A7
	Recuperación de la actividad deportiva: rápida recuperación tras la actividad física.	A8

# Operación

## MASAJE AMANUAL

FUNCIÓN	BOTÓN	DESCRIPTION (Opciones de ajustes)	PANTALLA
Metodo de masaje		Parada: Espaciado.	S.0
		Amasamiento: velocidad.	S.1
		Golpeteo ligero: velocidad y amplitud.	S.2
		Amasamiento y golpeteo ligero: velocidad.	S.3
		Shiatsu: espaciado.	S.4
		Golpeteo: velocidad y amplitud.	S.5
		3DI: Velocidad.	S.6
		3DII: velocidad y amplitud.	S.7
Botón de amplitud		El espaciado se puede ajustar en tres niveles.	d1 – d3
Botón de Velocidad		La velocidad se puede ajustar en tres niveles.	P1 – P3

## SELECCIÓN AREA DE MASAJE

BOTÓN	DESCRIPCIÓN	PANTALLA
	Punto fijo: Masaje de punto fijo en un lugar concreto.	H0
	Local: Masaje local en un área limitada.	H1
	Parte superior del cuerpo: masaje de la parte superior del cuerpo.	H2
	Parte inferior del cuerpo: masaje de la parte inferior del cuerpo.	H3
	Todo el cuerpo: masaje de cuerpo completo parte superior e inferior.	H4
	Ajuste de la posición de masaje (en los modos de punto fijo y local, la posición del cabezal de masaje se ajusta manualmente a su necesidad).	El mecanismo de masaje se mueve hacia arriba.
		El mecanismo de masaje se mueve hacia abajo.

# Operación

## MASAJE DE PRESIÓN DE AIRE MASSAGE

BOTÓN	DESCRIPCIÓN
	Pulse este botón para seleccionar la función de compresión de aire: las opciones son suave, fuerte y apagada.

## FUNCIÓN CALOR

BOTÓN	DESCRIPCIÓN	PANTALLA
	Pulse este botón para activar o desactivar la función de calor en la zona de las piernas. Después de encender la función, notará una ligera sensación de calor tras un breve período de tiempo.	Una luz roja se encenderá encima del botón cuando la función esté activada.



## CONTROL POR VOZ

BOTÓN	DESCRIPCIÓN
	Pulse este botón brevemente para activar el control por voz. Manténgalo presionado durante tres segundos para activar o desactivar el control por voz.

## POSICIÓN GRAVEDAD ZERO

BOTÓN	DESCRIPCIÓN
	Cada vez que se presiona el botón, el sillón cambia a un modo reclinado automático. Hay un total de tres posiciones que puede seleccionar.

## POSICIÓN DEL SILLÓN

BOTÓN	DESCRIPCIÓN
	<b>POSICIÓN VERTICAL</b> Mantenga presionado este botón para subir lentamente el respaldo mientras baja el soporte para las pantorrillas. Suelte el botón para detener el movimiento. Una vez que alcance la posición más alta posible, el movimiento ascendente se detendrá.
	<b>POSICIÓN RECLINADO</b> Mantenga presionado este botón para bajar lentamente el respaldo mientras el soporte para pantorrillas se eleva lentamente. Suelte el botón para detener el movimiento. El movimiento hacia abajo se detendrá cuando llegue a la posición más baja.

# Operación

## 3. CONTROL DE VOZ

- Diga "Hi, Alice" cuando el sillón de masaje esté encendido o en modo de espera. Alternativamente, presione el botón de activación del control por voz en el reposabrazos derecho para activar el control por voz.
- Mantenga presionado el botón durante tres segundos para activar o desactivar control por voz
- Una vez que esta función se haya activado con éxito, el sillón de masaje responderá con "I am here". Si se realiza una entrada de voz dentro de los seis segundos de este momento, la función de control de voz correspondiente se puede realizar después de que el sillón de masaje haya respondido. Si no se realiza ninguna entrada de control de voz después de seis segundos, el control de voz se apagará automáticamente y deberá activarse nuevamente.

Tenga en cuenta: los comandos deben pronunciarse en inglés cuando el control por voz está habilitado. No se puede hablar demasiado rápido. Cualquier comando de voz emitido debe corresponder a las entradas de control de voz.

CONTROL por voz solo disponible en Inglés.

### CONTROL POR VOZ

Pulsa el botón  en el reposabrazos durante al menos 3 segundos (activar/desactivar control por voz). Asegúrese de que el dispositivo esté en modo de control por voz. Diga "Hi Alice" o "Hey Alice" antes de emitir los siguientes comandos:

No.	Orden al control por voz	Respuesta
1	Massage on   Masaje en	Respuesta: Ok, massage on
2	Massage close   Masaje cerca	Respuesta: Ok, massage close
3	Comfort Massage   Masaje de confort	Respuesta: Ok, comfort massage
4	Relax Massage   Masaje relajante	Respuesta: Ok, relax massage
5	Full body massage   Masaje de cuerpo completo	Respuesta: Ok, full body massage
6	Neck massage   Masaje de cuello	Respuesta: Ok, neck and shoulder massage
7	Back and waist Massage   Masaje de espalda y cintura	Respuesta: Ok, back and waist massage
8	Stretch massage   Masaje de estiramiento	Respuesta: Ok, stretch massage
9	Fixed massage   Masaje Fijo	Respuesta: Ok, fixed massage
10	Change the other mode   Cambiar el otro modo	Respuesta: Ok, change the other mode
11	Go little down   Baja un poco	Respuesta: Ok, go little down
12	Go little up   Sube un poco	Respuesta: Ok, go little up
13	Open the air pressure   Abra la presión de aire	Respuesta: Ok, open the air pressure
14	Close the air pressure   Cerrar la presión de aire	Respuesta: Ok, close the air pressure
15	Up the seat position   Subir la posición del asiento	Respuesta: Ok, up the seat position
16	Down the seat Position   Abajo la posición del asiento	Respuesta: Ok, down the seat position
17	Stop adjustment   Detener ajuste	Respuesta: Ok, stop adjustment

Nota: El comando 15 y 16 sólo puede usarse después del comando 14.

# Operación

## 4. INSTRUCCIONES PARA ACTIVAR LA MÚSICA EN LOS ALTAVOCES

- 1 Acceda al menú principal del dispositivo inteligente. Abra Configuración y seleccione la opción Bluetooth. Abra Bluetooth y el Bluetooth buscará automáticamente un nuevo dispositivo Bluetooth.
- 2 El dispositivo inteligente buscará el modelo de Bluetooth correspondiente (por ejemplo, Ecosonic-Music). Presione el botón Emparejar. Cuando se le pregunte si desea que los altavoces se emparejen con el dispositivo, simplemente presione Emparejar nuevamente para finalizar. Encienda la música en su dispositivo inteligente y seleccione la canción.
- 3 Encienda "Reproductor de música" en el dispositivo inteligente y seleccione una pieza de música.

## 5. RESTABLECIMIENTO DEL SILLÓN DE MASAJE

- 1 Presione el botón rojo de encendido/apagado durante el masaje para detener todas las funciones de masaje inmediatamente. El mecanismo de masaje y la función automática de sentarse se restablecerán.
- 2 Una vez finalizada la sesión de masaje (20 minutos cuando está encendido), todas las funciones de masaje se apagan automáticamente y la posición de reinicio del mecanismo de masaje no cambia.
- 3 Después de reiniciar, apague la alimentación de todo el dispositivo.



Dibujo de la posición del interruptor de la fuente de alimentación



Desconecte el cable de alimentación

## 6. GIRO DEL SOPORTE DE PANTORRILLAS

- 1 Para hacer esto, primero gire la pieza de la pantorrilla hasta que toque el travesaño fijo y no giratorio del soporte de la pantorrilla (como se muestra en la Fig. 1).
- 2 A continuación, gire el soporte para pantorrillas hacia abajo mientras lo tira hacia delante unos 5 cm (como se muestra en la Fig. 2). Realice a la inversa para devolver el soporte para pantorrillas a su posición original.

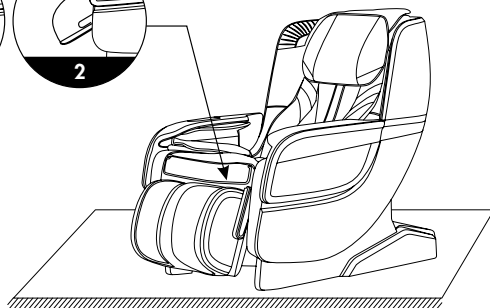
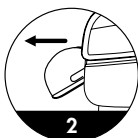
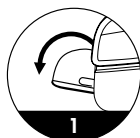

# Operación

## 7. LEVANTANDO Y MOVIENDO

Se necesitan dos personas para mover el sillón de masaje. Deben levantar el sillón simultáneamente desde la parte delantera y trasera, con la muesca en la cubierta trasera sirviendo como manija en el respaldo, y la barra transversal del soporte para pantorrillas del sillón de masaje, sirviendo como agarre en el frente. No levante ni mueva el sillón sujetándolo directamente por los reposabrazos.



## 8. PROTEGIENDO EL SUELO

La fuerte presión prolongada ejercida por el sillón de masaje puede rayar el piso. Para evitar tal daño, coloque una alfombra o cojín en el piso donde se colocará el sillón de masaje.

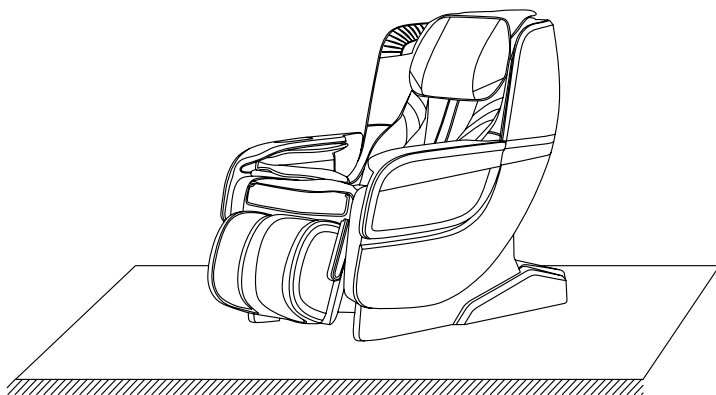

**NOTA:** No mueva el sillón de masaje sobre sus ruedas en pisos irregulares o en espacios reducidos. Se necesitan al menos dos personas para levantarlo. Use las muescas en el panel de adorno del reposapiés y el respaldo como puntos de elevación. (No lo levante por los reposabrazos.)



# Operación

## 9. INSTRUCCIONES PARA MOVER EL SILLÓN

Asegúrese de haber retirado todos los cables de la superficie del sillón de masaje. Luego incline la silla por el respaldo hasta el ángulo indicado (con el centro de gravedad sobre las ruedas). A continuación, puede empujar el sillón de masaje hacia adelante hasta una ubicación adecuada y devolverlo con cuidado a la posición correcta. (Tenga en cuenta que antes de mudarse, primero apague el interruptor principal y desconecte el cable de alimentación y el cable del control remoto).

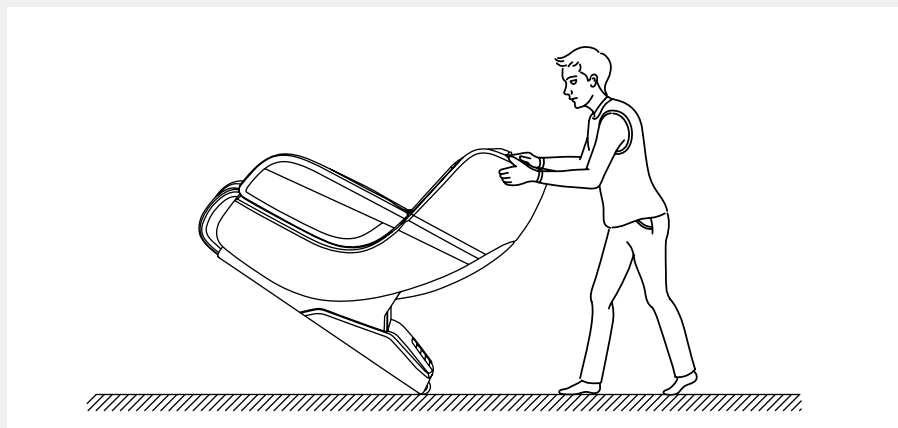

**NOTA:** Las ruedas de la parte trasera del sillón de masaje solo son adecuados para movimientos lentos en distancias cortas. Utilice otras ayudas para mover el sillón en distancias largas.

# Características



## ROLLING

Es una combinación agradable entre descarga y relajación de los músculos. Esta técnica se utiliza a menudo como finalización del masaje para la relajación de los músculos y recuperación.



## KNEADING

Este masaje simula movimientos de los dedos pulgar e índice de ambas manos para masajear los músculos. Esta técnica de masaje se utiliza especialmente para aliviar tensión.



## PRESIÓN

El inflado y desinflado de las bolsas de aire provoca un movimiento de bombeo que crea reflejos musculares naturales. Esto es especialmente agradable en la zona de la pantorrilla y el pie.



## AMASAMIENTO Y PERCUSIONES (DUAL ACTION)

Las técnicas de amasamiento y percusiones se combinan para aliviar tensiones y estimular la circulación al mismo tiempo.



## TAPPING

Este masaje se caracteriza por movimientos cortos que se llevan a cabo con el borde de la mano, la palma de la mano o el puño. Estos mejoran la circulación y reducen la tensión de los músculos. Si el masaje se realiza a nivel de los pulmones, se aliviará la acumulación de mucosidad en ellos.



## EN FORMA DE L

Sentir un masaje profundo por todo el cuerpo, desde el cuello hasta el glúteo.



## EN FORMA DE S

El mecanismo „en forma de S“ se ha constituido de acuerdo con la anatomía natural de la columna. Con ello, los cabezales de masaje, de una manera particularmente cercana al cuerpo, masajean todos los músculos de la espalda recorriendo desde el cuello hasta el glúteo.



## DIMENSIONES REDUCIDAS

Ahorro de espacio. El sillón de masaje se reclina moviéndose hacia adelante sobre su base, lo que permite dejar solo 5 cm de distancia con la pared u otro objeto. ¡Compacto y cómodo!



## SIN GRAVEDAD

Se coloca en la posición de un astronauta, sintiendo la sensación de ingravidez.



## AUTOMÁTICO

Los programas automáticos especialmente desarrollados para todo el cuerpo ofrecen una amplia variedad de técnicas de masaje. Además, se puede activar la función calor si lo desea.



## ÁREA DE LA ESPALDA

Un área de masaje que se puede modificar para ajustarla a la altura y espalda de cada usuario.



## ALMOHADA AJUSTABLE

Si se necesita, se puede colocar el cojín doble para reducir la intensidad del masaje en cuello y hombros.



## BRAINTRONICS®

La tecnología braintronics® sincroniza sus ondas cerebrales mediante estimulación acústica. Combinado con un programa de masaje especialmente desarrollado, su cuerpo se relajará. Da igual si quiere relajarse, soñar, o estudiar – todo es posible.

# Características



## INTENSIDAD DEL AIRE

La intensidad del masaje de aire se puede ajustar.



## MASAJE 3D

Con esta nueva técnica el robot de masaje no solo se mueve hacia arriba y hacia abajo sino también hacia delante y hacia atrás.



## SHIATSU

El SHIATSU (presión con los dedos) es una forma de terapia corporal desarrollada en Japón. La técnica de masaje consiste en extensiones y rotaciones suaves y rítmicas con profundos efectos. El shiatsu tiene como objetivo estimular puntos concretos del cuerpo y movilizar la musculatura.



## PUNTO

Los cabezales de masaje pueden amasar de forma puntual.



## VELOCIDAD

La velocidad del masaje es ajustable.



## AMPLITUD

La distancia entre los cabezales de masaje se puede ajustar (reducido, medio, amplio)



## MÚSICA

Con la función musical se relaja y disfruta aún más.



## BLUETOOTH

Transferencia de datos sin cables.



## SENSACIÓN MANOS DE MASAJE

Los cabezales de masaje especialmente desarrollados simulan el movimiento de las manos del masajista. Con un ángulo de estiramiento máximo de 41 grados se pueden estirar hasta 6,5 cm y masajear eficazmente el cuello, las vértebras torácicas y lumbares como lo haría una mano.



## ACCESO RÁPIDO

Con el mando de inicio rápido del reposabrazos, podrá controlar en todo momento las funciones más importantes con un solo mando.



## CONTROL POR VOZ

Puede activar las funciones que desee con órdenes de voz.



## CALENTADORES DE PIERNAS DE CARBONO

El calor infrarrojo de carbón, de acción profunda es ideal para aquellos que sufren de trastornos circulatorios o tensión muscular. El calor dilata los vasos sanguíneos y estimulan la circulación sanguínea. Así, los músculos se relajan, dando como resultado a una relajación profunda.



## ROTACIÓN DEL SOPORTE DE PIERNAS

La opción de rotar 180° el soporte de piernas, le permite elegir entre un reposa piernas común o un reposa piernas con masaje de compresión. El masaje de compresión tiene varios beneficios, incluido la mejora de la circulación sanguínea, el alivio del dolor y la estimulación del sistema linfático.

# Solución den Problemas

## FALLO

- El sonodio del Motor se puede escuchar durante el masaje.
- El mando no fuciona correctamente
- El sillón ha dejado de funcionar.
- Los programas de braintronics® no se inician.

## SOLUCIÓN

- Este es un ruido de funcionamiento normal.
- Alegrese de que el cable de red está perfectamente insertado en el encufe y encendido el interruptor.
- Compruebe el control remoto y la conexión del cable
- El sillón se apaga automáticamente una vez que se alcanza el tiempo de funcionamiento preestablecido o después de un uso excesivo. Esto asegura que el sillón tenga una larga vida operativa.
- Asegúrese de haber instalado la última versión de la aplicación braintronics® y activado su cuenta. Compruebe también que haya una conexión Bluetooth entre su teléfono inteligente y el sillón de masaje.

## Almacenaje | Mantenimiento

- Si el dispositivo no se utiliza durante un período de tiempo prolongado, el cable de alimentación debe enrollarse y el dispositivo debe almacenarse en un ambiente seco.
- Nunca almacene el dispositivo a altas temperaturas o cerca de fuego abierto. Evite la exposición prolongada a la luz solar.
- Al limpiar, utilice únicamente productos disponibles comercialmente para cuero sintético. No lo limpie con diluyente, bencina o alcohol en ningún momento.

## Especificaciones

Dimensiones:	vertical: 70 x 104 x 99,5 cm
	reclinado: 70 x 135 x 80 cm
Peso:	59 kg
Voltaje:	220-240V ~ 50/60Hz
Potencia Nominal:	65 W
Duración:	20 Minuten
braintronics®:	21 Minuten
Certificados:	



# Declaración de conformidad EU

Cumple con las directivas europeas EMC 2014/30/EU, LVD 2014/35/EU y RoHs.

## Condiciones de la Garantía

El minorista garantiza un período de garantía legal para el producto descrito en el reverso. La garantía es válida a partir de la fecha de compra. La fecha de compra debe documentarse con el comprobante de compra. El minorista reparará o reemplazará los productos defectuosos registrados en Alemania de forma gratuita. Esto no incluye las piezas sujetas a desgaste, como las cubiertas de tela. Esto requiere que el dispositivo defectuoso se envíe con el comprobante de compra antes de que expire el período de garantía.

La garantía queda anulada si se produce un defecto, p. debido a influencias externas o como resultado de una reparación o modificación no realizada por el fabricante o un distribuidor autorizado. La garantía del minorista se limita a la reparación o reemplazo del producto. En virtud de esta garantía, el fabricante o el distribuidor no tendrán más responsabilidad y no serán responsables de los daños debidos al incumplimiento de las instrucciones de uso y/o al uso inadecuado del producto.

Si después de examinar el producto, el fabricante determina que el reclamo de garantía no es por un defecto cubierto por la garantía o que el período de garantía ha vencido, el cliente es responsable de los costos de inspección y reparación.

Aviso legal: Ninguno de los contenidos tiene valor curativo alguno. El diagnóstico y la terapia de enfermedades y otros trastornos físicos requieren el tratamiento de un médico, médico alternativo o terapeuta. Las declaraciones son exclusivamente informativas y no deben utilizarse como reemplazo del tratamiento médico. Se instruye a cada usuario para que evalúe cuidadosamente su situación y, cuando sea necesario, consulte a un médico para determinar si se recomienda usar el producto en su caso particular. Cada uso o terapia se realiza por cuenta y riesgo del usuario. Nos desvinculamos de cualquier propiedad o compromiso curativo.

Casada International GmbH  
Obermeiers Feld 3  
33104 Paderborn, Germany  
info@casada.com  
www.casada.com

Copyright Images and text are subject to the copyright of CASADA International GmbH and may not be used without express consent.

Copyright © 2022 CASADA International GmbH. All rights reserved



CASADA<sup>®</sup>  
HEALTHCARE

since  
2000

## < timetorelax

Od momentu założenia w 2000 roku nazwa CASADA jest synonimem wysokiej jakości produktów w dziedzinie wellness i fitness.

Dziś produkty CASADA są dostępne na całym świecie. Ciągły dalszy rozwój, niepowtarzalne wzornictwo i ścisła koncentracja na poprawie jakości życia charakteryzują produkty CASADA, a także niezawodną i doskonałą jakość.

# Gratulujemy!

Kupując ten fotel do masażu, wykazałeś swoją świadomość zdrowotną.

Aby móc długo korzystać z zalet tego urządzenia, prosimy uważnie przeczytać i przestrzegać instrukcji bezpieczeństwa.

Mamy nadzieję, że spodoba Ci się Twój osobisty **EcoSonic**.

## Spis treści

Przeciwwskazania .....	64
Instrukcje bezpieczeństwa.....	65
Cechy   Funkcje.....	68
Pilot.....	70
Obsługa.....	71
Funkcjonalności .....	78
Rozwiązywanie problemów .....	80
Przechowywanie   Konserwacja.....	80
Specyfikacje.....	80
Deklaracja zgodności UE .....	81
Warunki gwarancji .....	81

# Przeciwwskazania

## **Jeśli nie masz pewności, co do możliwości korzystania z fotela masującego, skonsultuj się z lekarzem.**

- Korzystanie z fotela masującego jest zabronione w czasie ciąży lub w przypadku jednej lub kilku z następujących dolegliwości: niedawno przebyte urazy, choroby zakrzepowe, wszelkiego rodzaju stany zapalne i obrzęki oraz nowotwory. W przypadku trwającego leczenia tych chorób lub stanów zaleca się konsultację z lekarzem przed rozpoczęciem masażu.
- Osoby z niepełnosprawnościami fizycznymi, poznawczymi lub umysłowymi oraz osoby bez doświadczenia i wiedzy powinny korzystać z tego fotela wyłącznie pod nadzorem osób odpowiedzialnych za ich bezpieczeństwo.
- Aby uniknąć dyskomfortu lub niebezpieczeństwa podczas korzystania z fotela masującego, prosimy następujące osoby o skonsultowanie się z lekarzem przed użyciem produktu:
  - Osoby z niepełnosprawnością ruchową
  - Osoby w trakcie leczenia
  - Osoby z bólami pleców oraz problemami z kręgosłupem (np. skrzywienia)
  - Osoby z rozrusznikami serca
- Jeśli odczuwasz ból podczas masażu, natychmiast przestań używać produktu.
- Jeśli zranisz się podczas korzystania z fotela, natychmiast poszukaj pomocy medycznej.
- Nie należy masować zaczerwienionych, opuchniętych lub zaognionych obszarów skóry.
- Ten fotel masujący jest przeznaczony do użytku domowego i nie jest medycznym urządzeniem do masażu, dlatego nie może być stosowany jako substytut specjalistycznego leczenia medycznego.
- Zalecamy codzienne korzystanie z fotela masującego przez 30 minut. Poszczególne obszary ciała należy masować przez maksymalnie 15 minut na raz, ponieważ nadmierne masowanie może w przeciwnym razie przynieść efekt przeciwny do zamierzonego.
- Ten produkt nie jest odpowiedni dla dzieci poniżej 14 roku życia.
- Dzieci poniżej 14 roku życia muszą korzystać z urządzenia pod nadzorem osoby dorosłej. Upewnij się, że dzieci nie bawią się fotelem masującym.

## **PRZECIWWSKAZANIA DO KORZYSTANIA Z APLIKACJI „BRAINTRONICS®”**

- Psychozy (np. schizofrenia, choroba afektywna dwubiegunowa, depresja endogenna)
- Zaburzenia osobowości
- Padaczka i podobne zaburzenia napadowe
- Choroby serca
- Choroby ośrodkowego układu nerwowego
- Zakrzepica
- Depresja endogenna
- ADHD (niedostatecznie aktywny)
- Niedawno przebyty zawał serca lub udar
- Niepełnosprawność umysłowa
- Uzależnienia od narkotyków, alkoholu lub leków
- Regularne przyjmowanie leków psychotropowych
- Ciąża

**UWAGA:** Ze względów etycznych i prawnych, braintronics® nie powinien być używany przez dzieci i młodzież bez wyraźnej zgody przedstawicieli prawnych. Osoby, dla których medytacja może kolidować z przekonaniami religijnymi, powinny powstrzymać się od używania produktu.



# Instrukcje bezpieczeństwa

**Przeczytaj uważnie poniższe instrukcje przed użyciem fotela do masażu, aby upewnić się, że działa prawidłowo i z optymalną wydajnością. Prosimy o zachowanie niniejszej instrukcji obsługi do wykorzystania w przyszłości!**

- Fotel masujący został wykonany zgodnie z obowiązującymi zasadami technicznymi i najnowszymi przepisami bezpieczeństwa.
- Fotel masujący jest wyposażony w podgrzewane sekcje. Osoby wrażliwe na ciepło powinny zachować ostrożność podczas korzystania z produktu. (ICE 60335-2-32)
- Fotel masujący nie wymaga konserwacji. Ewentualne naprawy mogą być wykonywane wyłącznie przez osoby upoważnione.
- Niewłaściwe użytkowanie i nieautoryzowane naprawy są niedozwolone ze względów bezpieczeństwa i prowadzą do utraty gwarancji.
- Aby uniknąć obrażeń, nie wkładaj palców między rolki masujące.
- Nigdy nie dotykaj wtyczki sieciowej mokrymi rękami.
- Nie dopuszczaj do kontaktu fotela masującego z wodą, nie narażaj do na wysokie temperatury ani bezpośrednie działanie promieni słonecznych.
- Nie używaj fotela masującego w środowisku o dużej wilgotności, np. w łazience.
- Nie używaj fotela masującego w miejscu o niewystarczającej ilości miejsca lub w miejscu, w którym wentylacja jest zamknięta, a dopływ świeżego powietrza nie jest gwarantowany.
- Aby uniknąć niebezpieczeństwa zwarcia, odłącz fotel masujący od zasilania, jeśli nie jest używany przez dłuższy czas.
- Nie używaj uszkodzonych kabli, wtyczek lub luźnych gniazd.
- Jeśli kable/wtyczki są uszkodzone, muszą zostać wymienione przez producenta, przedstawiciela serwisu lub wykwalifikowany personel.
- W przypadku awarii należy natychmiast odłączyć urządzenie od sieci.
- Producent ani dystrybutor nie ponosi odpowiedzialności za szkody powstałe w przypadku niewłaściwego lub nieprawidłowego użytkowania produktu.
- Nie przekraczaj zalecanego dziennego czasu trwania masażu 30 minut, aby uniknąć nadmiernego przeciążenia mięśni i nerwów.
- Aby uniknąć uszkodzenia fotela masującego, nigdy nie używaj spiczastych lub ostrych przedmiotów.
- Aby zmniejszyć niebezpieczeństwo zwarcia lub pożaru, należy używać wyłącznie gniazd pasujących do wtyczki i upewnić się, że wtyczka jest całkowicie włożona do gniazdka.
- Odłącz fotel masujący od zasilania po użyciu i przed czyszczeniem.
- Nie pozwalaj dzieciom poniżej 14 roku życia na czyszczenie lub konserwację produktu bez nadzoru osób dorosłych.
- Jeśli podczas użytkowania wystąpi nieoczekiwana awaria zasilania, natychmiast ustaw przełącznik w pozycji OFF i odłącz wtyczkę, aby uniknąć uszkodzenia fotela masującego.
- Nie używaj fotela masującego, jeśli przewody elektryczne są mokre lub uszkodzone.
- Dzieci poniżej 14 roku życia, osoby niepełnosprawne i osoby słabe muszą być nadzorowane przez cały czas przebywania w pobliżu fotela masującego lub podczas korzystania z fotela masującego.
- Nie używaj fotela masującego bezpośrednio po spożyciu posiłku lub pod wpływem alkoholu.
- Używaj produktu tylko do celu opisanego w instrukcji obsługi.
- Należy używać wyłącznie akcesoriów dostarczonych przez dostawcę.
- Aby zapobiec uszkodzeniom, nie należy stawać, siadać ani podskakiwać na podnóżku.
- Aby uniknąć uszkodzeń lub obrażeń, nie próbuj siadać na podłokietnikach lub oparciu.
- Należy regularnie czyścić fotel masujący i zapobiegać przedostawianiu się ciała obcych do jego szczelin.
- Nie wolno nie ciągnąć bezpośrednio za kabel sieciowy.
- Podczas regulacji położenia podnóżka lub oparcia należy upewnić się, że pod spodem nie znajdują się żadne inne przedmioty, a w szczególności dzieci poniżej 14 roku życia.
- Produkt jest przeznaczony wyłącznie do użytku domowego.
- Jeśli elastyczny kabel zasilający ulegnie uszkodzeniu, należy użyć innego elastycznego kabla przeznaczonego do tego samego celu lub zakupić odpowiedni kabel zastępczy u producenta lub w jego punkcie serwisowym.

# Instrukcje bezpieczeństwa

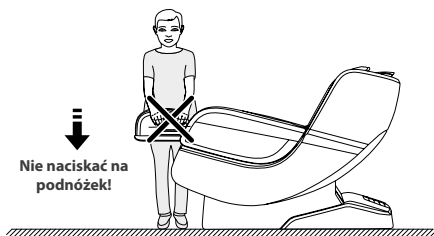

Gdy podnóżek fotela unosi się, należy na niego naciskać, aby fotel masujący nie przechylił się do przodu, co mogłoby spowodować obrażenia u ludzi i zniszczenie urządzenia.



Przed zajęciem miejsca na fotelu należy upewnić się, że mechanizm masujący nie znajduje się pod poduszką siedziska, aby uniknąć dyskomfortu i uszkodzenia głowic masujących.

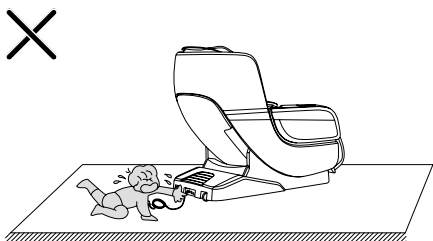

Aby uniknąć uszkodzenia produktu lub porażenia prądem, nie wolno odłączać ani wyciągać kabla pilota zdalnego sterowania ani kabla zasilającego, gdy fotel jest w trybie czuwania lub jest włączony. Zalecamy odłączenie kabla pilota i kabla zasilającego po użyciu fotela masującego.

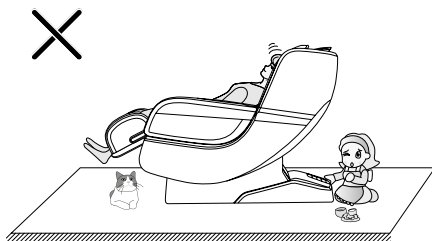

Gdy fotel rozkłada się, należy upewnić się, że pod podnóżkiem lub oparciem nie bawią się dzieci ani zwierzęta, aby zapobiec uszkodzeniu produktu oraz urazom u osób i zwierząt.

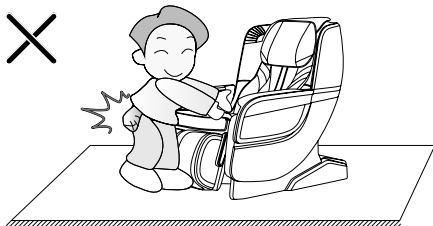

Przed użyciem fotela masującego zdejmij wszystkie twarde przedmioty jak np. biżuteria czy zegarek i opróżnij kieszenie, aby uniknąć uszkodzenia produktu lub powstania urazów podczas masażu.

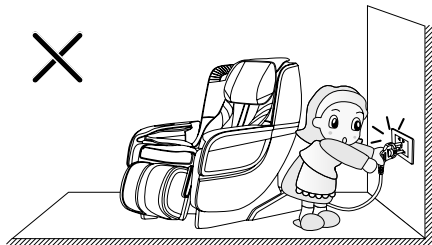

Aby uniknąć uszkodzenia produktu lub wystąpienia obrażeń, nie należy wyciągać przewodu zasilającego podczas masażu i ani nie wyłączać działającego fotela bezpośrednio za pomocą głównego wyłącznika, znajdującego się z tyłu oparcia.

# Instrukcje bezpieczeństwa

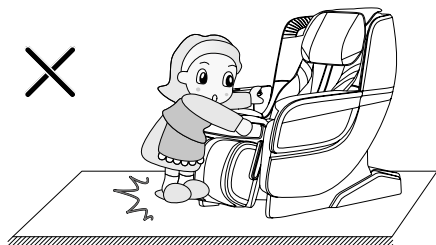

Nie należy pozwalać dzieciom wspinać się, stać lub wykonywać innych niebezpiecznych czynności, w przeciwnym razie produkt może się przewrócić. Zapobiegnie to urazom fizycznym i zniszczeniu urządzenia.

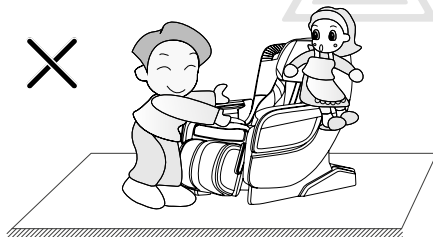

Aby uniknąć uszkodzenia produktu lub obrażeń, fotel do masażu nie powinien być używany przez więcej niż jedną osobę jednocześnie. Nie pozwalaj dzieciom bawić się na fotelu masującym ani wspinać się na podnózek, poduszkę siedziska, podnózek, oparcie lub podłokietnik. W przeciwnym razie może dojść do wypadku i powstania urazów.

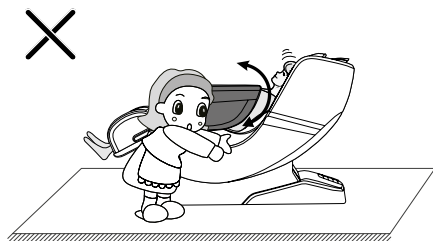

Unieś podłokietniki fotela masującego. Nie wkładaj rąk (ani nie pozwalaj na to dzieciom), twardych przedmiotów, kluczy, zegarków, części garderoby i innych przedmiotów w szczeliny podłokietników podczas lub po masażu. Po masażu podłokietniki należy opuścić aby uniknąć uszkodzenia produktu lub obrażeń osób.

# Cechy | Funkcje

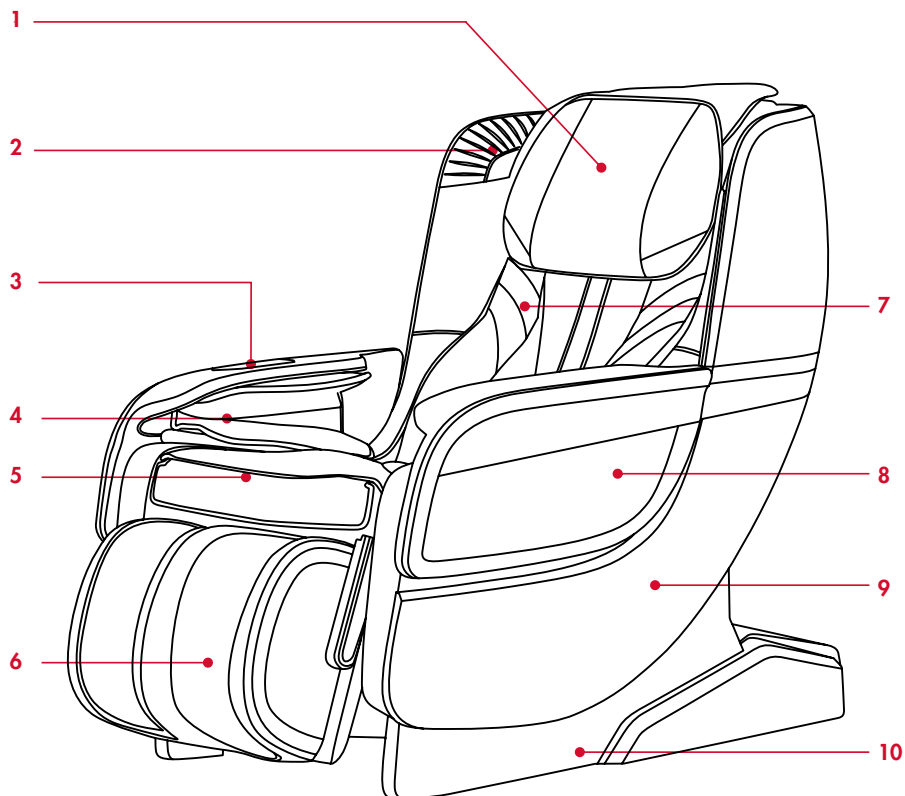

**1** Zagłówek

**2** Głośnik

**3** Panel sterujący ze zintegrowanym systemem komend głosowych

**4** Poduszka powietrzna podłokietnika

**5** Poduszka do siedzenia

**6** Podnózek

**7** Oparcie

**8** Regulowane podłokietniki

**9** Boczek

**10** Osłona boczna

**11** Osłona oparcia

# Cechy | Funkcje

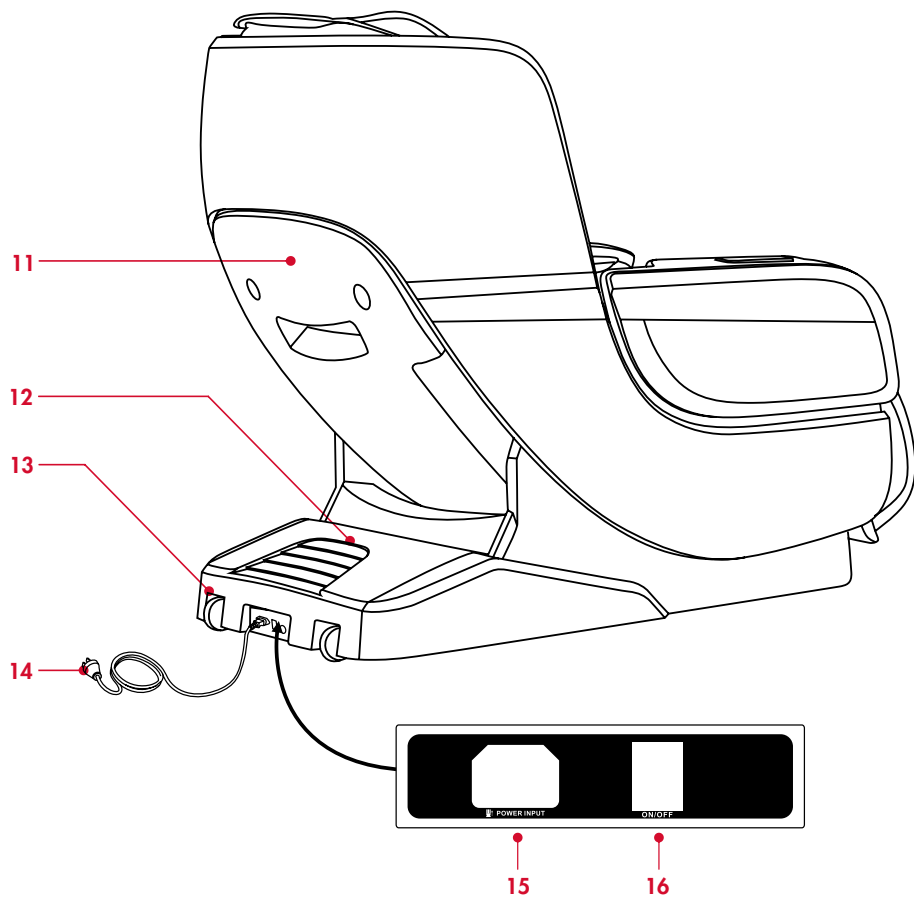

- 12 Osłona elektroniki
- 13 Kółka
- 14 Przewód elektryczny

- 15 Kabel przyłączeniowy do sieci
- 16 Główny włącznik

- 1 Wyświetlacz LED**  
Wyświetla tryb masażu, ustawienia czasu i inne informacje.
- 2 Przycisk on/off**  
Włącza/wyłącza fotel masujący
- 3 Kompresja**  
Włącznik/wyłącznik funkcji masażu kompresyjnego łydek. Istnieją dwa poziomy intensywności sprężania powietrza.
- 4 Przycisk timera**  
Ustawia czas trwania masażu.
- 5 Wybór obszaru masażu**  
Wybiera jeden z pięciu obszarów masażu: punkt, obszar, górne plecy, dolne plecy i całe plecy.
- 6 Ustawienia obszaru masażu**  
Przesuwa mechanizm w dół
- 7 Ustawienie automatyczne** Zmień funkcję masażu na automatyczną sekwencję programu (szczegóły na stronie 13 niniejszej instrukcji).
- 8 Regulacja rozstawu** Regulacja rozstawu głowic masujących - trzy poziomy (szeroki, średni i wąski).
- 9 Wybór stanu nieważkości** Ustawia fotel masujący pod specjalnym kątem ≈(naciśnij raz dla pierwszego poziomu, dwa razy dla drugiego i trzy razy dla trzeciego poziomu).
- 10 Pozycja siedząca** Oparcie i podnózek są jednocześnie ustawiane do masażu w najwygodniejszej pozycji siedzącej, w zależności od pożądanego kąta.
- 11 Przycisk sterowania głosowego** Aktywacja głosowa za pomocą funkcji rozpoznawania głosu.
- 12 Przycisk funkcji podgrzewania** Włącza lub wyłącza funkcję ogrzewania łydek.
- 13 Ustawienia obszaru masażu** Przesuwa mechanizm w górę
- 14 Wybór techniki masażu** Szczegółowe informacje znajdują się na stronie 14 niniejszej instrukcji.
- 15 Wybór prędkości** Ustawia prędkość masażu.
- 16 Pozycja leżąca** Oparcie i podnózek są jednocześnie ustawiane do masażu w najwygodniejszej pozycji leżącej, w zależności od pożądanego kąta.

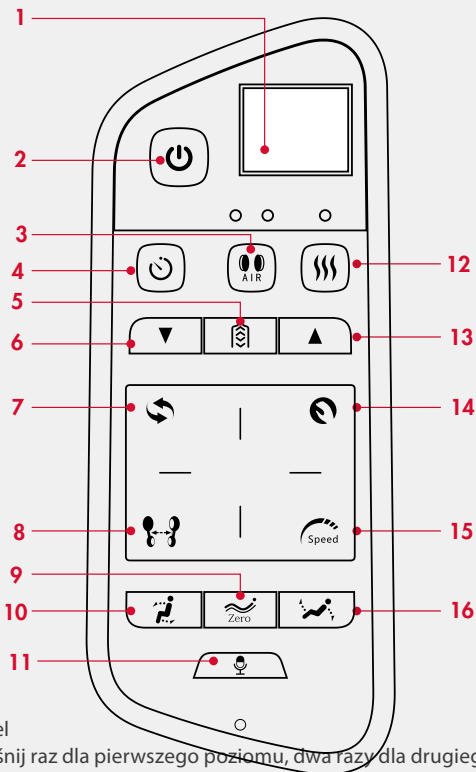

# Obsługa

## 1. WŁĄCZ ZASILANIE PRODUKTU

### 1 Gniazdko

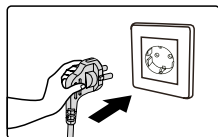

### 2 Podłącz kabel

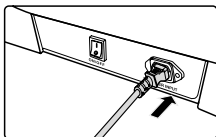

### 3 Włącz głównym włącznikiem

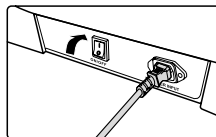

## 2. ROZPOCZYNIANIE MASAŻU



- 1 Naciśnij przycisk zasilania, aby rozpocząć masaż, a fotel masujący automatycznie ustawi się w pozycji półleżącej.
- 2 Kształt ciała użytkownika jest wykrywany automatycznie, dzięki czemu fotel do masażu może dostosować się do odpowiedniego kształtu ciała. Możesz nacisnąć przycisk Obszar masażu, aby pominąć proces automatycznego wykrywania i automatycznie przełączyć się na domyślny program masażu.
- 3 Dokładna regulacja pozycji ramion – jeśli wykryta pozycja różni się od rzeczywistej pozycji ramion, ustaw fotel w prawidłowej pozycji za pomocą przycisku w górę lub w dół. Możesz pominąć ten krok, naciskając przycisk Obszar masażu.
- 4 Przełącz na stan masażu i ciesz się masażem.

## MASAŻ AUTOMATYCZNY



PRZYCIISK	OPIS	WYŚWIETLACZ
	Szybki masaż: prezentuje wszystkie możliwości masażu	A1
	Masaż łagodzący: relaksuje mięśnie i kości, stymuluje przepływ krwi.	A2
	Lekki masaż: delikatny, przyjemny a jednocześnie głęboki masaż, pomaga w stanach fizycznego wyczerpania, odpręża ciało.	A3
	Masaż całego ciała: głęboki masaż tkanek przywracający vitalność ciała.	A4
	Masaż ramion i karku: skupia się na obszarze i szyi.	A5
	Masaż pleców i talii: skupia się na obszarze pleców i pasa.	A6
	Masaż rozciągający: fotel porusza się w górę i w dół wraz z robotem masującym.	A7
	Regeneracja po aktywności sportowej: szybka regeneracja po aktywności fizycznej.	A8

# Obsługa

## MASAŻ RĘCZNY

FUNKCJA	PRZYCISK	OPIS (możliwości regulacji)	WYŚWIETLACZ
Technika masażu		Stop: rozstaw głowic.	S.0
		Ugniatanie: prędkość	S.1
		Delikatne ostukiwanie: prędkość i rozstaw głowic.	S.2
		Ugniatanie i lekkie: prędkość.	S.3
		Shiatsu: rozstaw głowic.	S.4
		Ostukiwanie: prędkość i rozstaw głowic.	S.5
		3DI - prędkość.	S.6
		3DII - prędkość i rozstaw głowic.	S.7
Rozstaw głowic		Posiada trzy stopnie regulacji.	d1 – d3
Prędkość		Posiada trzy stopnie regulacji.	P1 – P3

## WYBÓR OBSZARU MASAŻU

PRZYCISK	OPIS	WYŚWIETLACZ
	Masaż punktowy: masaż w określonym miejscu.	H0
	Masaż obszarowy: masaż ograniczonego obszaru.	H1
	Górne plecy: masaż górnych partii pleców.	H2
	Dolne plecy: masaż dolnych partii pleców.	H3
	Całe plecy: masaż całych pleców.	H4
	Dostosuj pozycję masażu (położenie masażu można określić w trybie masażu punktowego i obszarowego).	Przesuwa mechanizm masujący do góry.
		Przesuwa mechanizm masujący w dół.



# Obsługa

## MASAŻ KOMPRESYJNY

PRZYCISK	OPIS
	Naciśnij ten przycisk, aby wybrać masaż kompresyjny: delikatny lub mocny, albo go wyłączyć.

## OGRZEWANIE

PRZYCISK	OPIS	WYŚWIETLACZ
	Naciśnij ten przycisk, aby włączyć lub wyłączyć funkcję ogrzewania w obszarze nóg. Po włączeniu funkcji po krótkim czasie poczujesz delikatne ciepło.	Gdy funkcja jest aktywna, nad przyciskiem zapali się czerwona lampka.



## STEROWANIE GŁOSOWE

PRZYCISK	OPIS
	Naciśnij ten przycisk krótko, aby aktywować sterowanie głosowe. Naciśnij i przytrzymaj przez trzy sekundy, aby włączyć lub wyłączyć sterowanie głosowe.

## POZYCJA STANU NIEWAŻKOŚCI

PRZYCISK	OPIS
	Każde naciśnięcie przycisku powoduje przełączenie fotela w automatyczny tryb rozłożenia do pozycji stanu nieważkości. Do wyboru są trzy pozycje.

## POZYCJA FOTEŁA

PRZYCISK	OPIS
	<b>POZYCJA SIEDZĄCA</b> Naciśnij i przytrzymaj ten przycisk, aby oparcie zaczęło się podnosić, a podnózek - obniżać. Zwolnij przycisk, aby zatrzymać ruch. Gdy fotel osiągnie najwyższą możliwą pozycję, zatrzyma się.
	<b>POZYCJA LEŻĄCA</b> Naciśnij i przytrzymaj ten przycisk, aby oparcie zaczęło się odchylać, a podnózek - podnosić. Zwolnij przycisk, aby zatrzymać ruch. Gdy fotel osiągnie maksymalnie rozłożoną pozycję, zatrzyma się.

# Obsługa

## 3. STEROWANIE GŁOSOWE

- Powiedz „Hi, Alice”, gdy fotel masujący jest rozłożony lub w trybie czuwania. Alternatywnie, naciśnij przycisk aktywacji sterowania głosowego na prawym podłokietniku, aby aktywować sterowanie głosowe.
- Naciśnij i przytrzymaj przycisk przez trzy sekundy, aby włączyć lub wyłączyć sterowanie głosowe.
- Po pomyślnym uruchomieniu tej funkcji fotel masujący odpowie komunikatem "I'm here" - „Jestem tutaj”. Jeśli polecenie głosowe zostanie wprowadzone w ciągu sześciu sekund od tego momentu, odpowiednią funkcję sterowania głosowego można wykonać po odpowiedzi fotela masującego. Jeśli w ciągu sześciu sekund nie zostanie wprowadzone żadne polecenie głosowe, sterowanie głosowe zostanie automatycznie wyłączone i należy je ponownie aktywować.

**Uwaga:** polecenia muszą być wypowiedzane w języku angielskim, gdy włączona jest kontrola głosowa. Nie można mówić zbyt szybko. Wszelkie wydane polecenia głosowe muszą odpowiadać komendom sterowania głosowego.

STEROWANIE GŁOSOWE jest dostępne wyłącznie w języku angielskim

## STEROWANIE GŁOSOWE

Naciśnij przycisk  na podłokietniku przez co najmniej 3 sekundy (sterowanie głosowe wł./wył.). Upewnij się, że urządzenie jest w trybie sterowania głosowego. Zawołaj „Hej Alice” lub „Hej Alice” przed wydaniem następujących poleceń:

NR.	KOMENDA	ODPOWIEŹ
1	Massage on   Uruchom masaż	Odpowiedź: Ok, massage on
2	Massage close   Zakończ masaż	Odpowiedź: Ok, massage close
3	Comfort massage   Masaż komfortowy	Odpowiedź: Ok, comfort massage
4	Relax massage   Masaż relaksacyjny	Odpowiedź: Ok, relax massage
5	Full body massage   Masaż całego ciała	Odpowiedź: Ok, full body massage
6	Neck massage   Masaż karku	Odpowiedź: Ok, neck and shoulder massage
7	Back and waist massage   Masaż pleców i talii	Odpowiedź: Ok, back and waist massage
8	Stretch massage   Masaż rozciągający	Odpowiedź: Ok, stretch massage
9	Fixed Massage   Masaż punktowy	Odpowiedź: Ok, fixed massage
10	Change the other mode   Przełącz na inny tryb	Odpowiedź: Ok, change the other mode
11	Go little down   Zejdź w dół	Odpowiedź: Ok, go little down
12	Go little up   Idź w górę	Odpowiedź: Ok, go little up
13	Open the air pressure   Otwarte ciśnienie powietrza	Odpowiedź: Ok, open the air pressure
14	Close the air pressure   Zamknij ciśnienie powietrza	Odpowiedź: Ok, close the air pressure
15	Up the seat position   Pozycja siedząca do góry	Odpowiedź: Ok, up the seat position
16	Down the seat position   Pozycja siedząca w dół	Odpowiedź: OK, down the seat position
17	Stop adjustment   Zakończ dopasowywanie	Odpowiedź: Ok, stop adjustment

**Uwaga:** Polecenia 15 i 16 mogą być użyte dopiero po poleceniu 14.

# Obsługa

## 4. INSTRUKCJE ODTWARZANIA MUZYKI PRZEZ GŁOŚNIKI

- 1 Wejdź w menu swojego smartfona. Otwórz Ustawienia i wybierz opcję Bluetooth i włącz ją, aby automatycznie wyszukać nowe urządzenie Bluetooth.
- 2 Gdy urządzenie znajdzie fotel (np. Ecosonic-Music), naciśnij przycisk Paruj. Gdy pojawi się pytanie, czy chcesz, aby głośniki sparowały się z urządzeniem, ponownie naciśnij Paruj, aby zakończyć.
- 3 Włącz Odtwarzacz na swoim urządzeniu i wybierz utwór muzyczny.

## 5. RESETOWANIE FOTEŁA DO MASAŻU

- 1 Naciśnij czerwony przycisk włączania/wyłączania podczas masażu, aby natychmiast zatrzymać wszystkie funkcje masażu. Ustawienie mechanizmu masującego i pozycji fotela zostaną zresetowane.
- 2 Po zakończeniu sesji masażu (20 minut po włączeniu), wszystkie funkcje masażu są automatycznie wyłączone, a pozycja resetowania mechanizmu masażu nie ulega zmianie.
- 3 Po zresetowaniu wyłącz zasilanie całego urządzenia.



Rysunek pozycji przełącznika zasilania



Odłącz przewód zasilający

## 6. USTAWIANIE PODNÓŻKA

- 1 Najpierw obróć podnóżek, aż uderzy w nieruchomą i nieobrotową poprzeczkę (jak pokazano na rys. 1).
- 2 Następnie odchyl podnóżek w dół, ciągnąc go do przodu o około 5 cm (jak pokazano na rys. 2). Wykonaj czynności w odwrotnej kolejności, aby schować podnóżek.

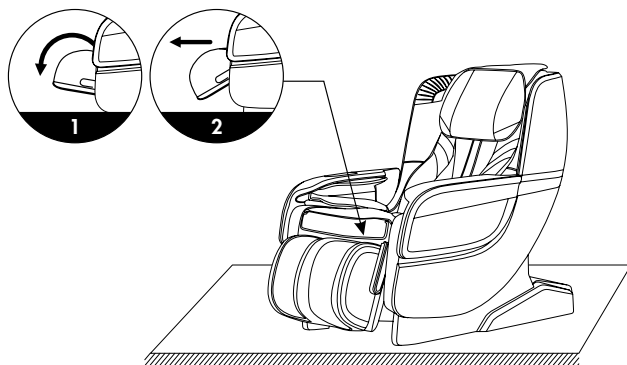

## 7. PRZENOSZENIE I PRZESUWANIE

Do podnoszenia i przesuwania fotela masującego potrzebne są dwie osoby. Powinny one podnosić fotel jednocześnie z przodu i z tyłu, używając zagłębień, znajdujących się tylnej pokrywie fotela masującego, pełniących rolę uchwytu, oraz poprzecznego mocowania podnóżka z przodu. Nie należy podnosić ani przesuwać fotela, trzymając go bezpośrednio za podłokietniki.

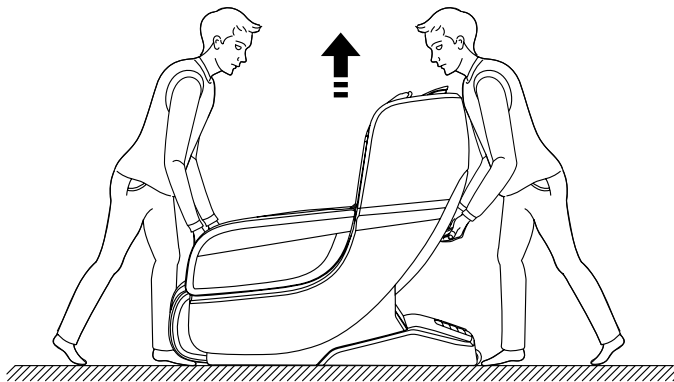

## 8. OCHRONA PODŁOGI

Długotrwały nacisk fotela masującego może spowodować zarysowania podłogi. Aby tego uniknąć pod fotelem masującym należy umieścić dywanik.

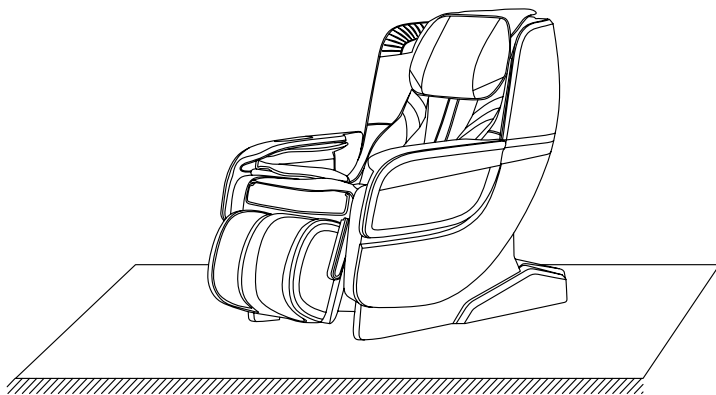

**UWAGA:** Nie przesuwać fotela masującego po nierównej podłodze ani w ciasnych przestrzeniach. Do jego przemieszczenia potrzebne są co najmniej dwie osoby. Chwytać fotel za zagłębienia w tylnej części oparcia oraz ramy podnóżka (Nie podnosić go za podłokietniki.)

## 9. INSTRUKCJE DOTYCZĄCE PRZEMIESZCZANIA FOTELA

Upewnij się, że wszystkie przewody zostały usunięte z powierzchni fotela do masażu. Następnie odchyl oparcie, aby środek ciężkości fotela ustawić na kółkach transportowych. Następnie popchnij fotel masujący do przodu w odpowiednie miejsce i ostrożnie opuść go z powrotem do właściwej pozycji. (Uwaga: przed przesuwaniem fotela należy najpierw wyłączyć główny wyłącznik, odłączyć przewód zasilający i kabel od pilota zdalnego sterowania.)

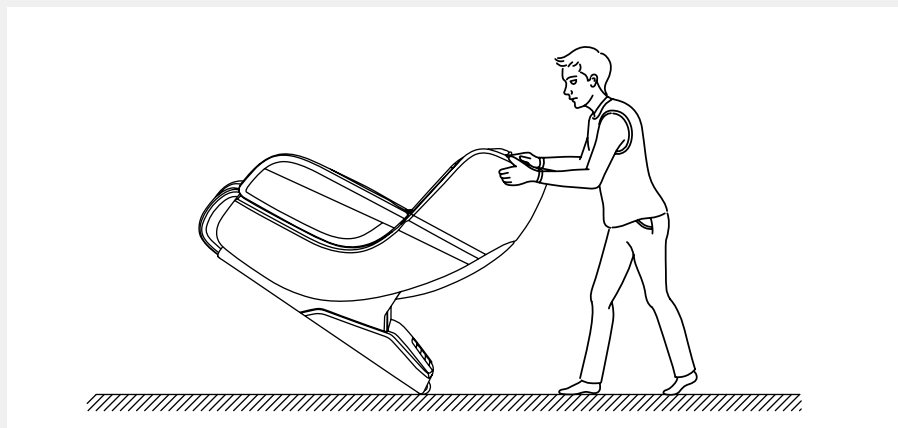

**Ostrzeżenie:** Tylne koła transportowe fotela masującego nadają się tylko do wykonywania powolnych ruchów na krótkich dystansach. W przypadku transportu na duże odległości użyj narzędzi pomocniczych do przeniesienia fotela do masażu!

# Funkcjonalności



## WAŁKOWANIE

Wałkowanie to przyjemny ruch, powodujący naprzemiennie napinanie i rozluźnianie mięśni, który kojąco działa na organizm. Ta technika stosowana jest zazwyczaj na koniec masażu, aby rozluźnić mięśnie oraz w celach regeneracyjnych.



## UGNIATANIE

Skóra i mięśnie są ścisłane i ugniatane pomiędzy kciukami a palcami wskazującymi obu dłoni – mechanizm masujący realizuje tę technikę, skutecznie łagodząc napięcia mięśniowe.



## KOMPRESJA POWIETRZNA

Poduszki powietrzne są naprzemiennie pompowane i opróżniane – ten pompujący ruch pobudza naturalne odruchy mięśni. Ta technika masażu ma szczególnie dobroczynny wpływ na okolice łydek i stóp.



## UGNIATANIE + OSTUKIWANIE (DUAL ACTION)

Połączenie dwóch technik masażu – ugniatania i ostukiwania, pozwala na jednoczesne złagodzenie napięcia i pobudzenie krążenia.



## OSTUKIWANIE

Ostukiwanie to seria krótkich ruchów, wykonywanych krawędzią dłoni, otwartą dłonią lub pięścią. Technika ta, dokładnie naśladowana przez mechanizm masujący, poprawia ukrwienie skóry i łagodzi napięcie mięśniowe. Wykonywana na wysokości płuc ułatwia odkrztuszenie wydzieliny z płuc.



## KSZTAŁT „L”

Fotel realizuje głęboki, pełny masaż na odcinku od szyi do pośladków.



## LINIA-S

Dzięki specjalnemu wyprofilowaniu mechanizmu, głowice masujące pracują bardzo blisko ciała, masyżąc całe plecy aż do pośladków. Kształt mechanizmu naśladuje naturalne wygięcie kręgosłupa.



## OSZCZĘDNOŚĆ MIEJSCA

Fotel rozkłada się, wysuwając mechanizm do przodu, dzięki czemu nie potrzebuje dużej przestrzeni z tyłu – wystarczy postawić go w odległości 5 cm od ściany. Kompaktowe rozwiązanie, zapewniające komfort użytkownika!



## ZERO GRAWITACJI

Ta technika stworzona została na potrzeby astronautów. Pozycja „Zero-G” redukuje ucisk na kręgosłup, odciążając go całkowicie.



## PROGRAM AUTOMATYCZNY

Specjalnie zaprojektowane programy masażu całego ciała, wykorzystujące różnorodne techniki masażu. Dodatkowo można uruchomić funkcję ogrzewania.



## CAŁE PLECY

Użycie tej technologii pozwala na dokładne wymasowanie całych pleców – niezależnie od ich gabarytów.



## DOPASOWANIE PODUSZKI

W razie konieczności podwójna poduszka redukuje intensywność masażu karku i barków.



## BRAINTRONICS®

Technologia braintronics® synchronizuje fale mózgowe przy pomocy audiostymulacji. Jej połączenie ze specjalnie zaprojektowanym programem masażu pozwala zrelaksować zestresowane ciało. Możesz się rozluźnić, uczyć się lub śnić – wszystko jest możliwe.



## INTENSYWNOŚĆ KOMPRESJI

Regulacja intensywności masażu poduszkami powietrznymi.

# Funkcjonalności



## MASAŻ 3D

Podczas stosowania tej techniki robot masujący porusza się nie tylko do góry i w dół, ale także do przodu i w tył.



## SHIATSU

Shiatsu (uciskanie palcami) to technika lecznicza, wywodząca się z Japonii. Masaż shiatsu polega na płynnym, delikatnym i rytmicznym ruchu rozciągająco – rotacyjnym. Jego celem jest stymulowanie poszczególnych partii ciała i pobudzanie mięśni.



## MASAŻ PUNKTOWY

Głowice masujące mogą masować dowolnie wybrany punkt.



## PRĘDKOŚĆ

Regulacja prędkości masażu.



## SZEROKOŚĆ

Regulacja odległości pomiędzy głowicami masującymi (wąska – średnia – szeroka).



## MUZYKA

Funkcja muzyki potęguje uczucie relaksu podczas masażu.



## BLUETOOTH

Bluetooth – bezprzewodowa transmisja danych.



## UCZUCIE MASAŻU DŁOŃMI

Specjalnie zaprojektowane głowice masujące imitują ruchy dłoni masażyście. Maksymalny kąt nachylenia fotela wynosi 41 stopni, a obszar rozciągania – aż 6,5 cm. Takie parametry fotela sprawiają, że masaż odcinka szyjnego, piersiowego i lędźwiowego będzie skuteczny niemal tak samo, jak masaż manualny.



## SZYBKI DOSTĘP

Dzięki funkcji szybkiego dostępu znajdującej się w boczku fotela możliwe jest sterowanie najważniejszymi funkcjami urządzenia.



## KONTROLA GŁOSU

Użyj sterowania głosowego, aby aktywować wybrane funkcje.



## OGRZEWANIE WĘGLOWE

Głęboko działająca podczerwień węglowa jest idealna dla osób cierpiących na zaburzenia krążenia lub napięcie mięśni. Ciepło rozszerza naczynia krwionośne i pobudza krążenie krwi. Jednocześnie napięcia mięśniowe zostają rozluźnione, co skutkuje głębokim odprężeniem.



## ROTACYJNA JEDNOSTKA PODNÓŻKA

Możliwość obrotu o 180° pozwala na wybór pomiędzy funkcją podnóżka, a masażera kompresyjnego. Masaż kompresyjny może przynieść wiele korzyści, w tym poprawę krążenia, łagodzenie bólu i stymulację układu limfatycznego.

# Rozwiązywanie problemów

## USTERKA

## WYJAŚNIENIE

- |   |  |
|---|--|
| • Podczas pracy fotela słychać odgłosy pracy silnika. | • To normalne zjawisko.  |
| • Pilot nie działa prawidłowo.                        | • Upewnij się, czy wtyczka sieciowa jest prawidłowo włożona do gniazdka i czy włącznik zasilania jest włączony. Należy również sprawdzić kabel pilota zdalnego sterowania.             |
| • Urządzenie przestało pracować.                      | • Fotel wyłącza się automatycznie po osiągnięciu ustawionego czasu pracy lub po zbyt długim użytkowaniu. Zapewnia to dłuższą żywotność fotela.   |
| • Programy braintronics® nie działają                 | • Upewnij się, że zainstalowano aplikację braintronics® i aktywowano konto użytkownika. Należy również sprawdzić, czy między smartfonem a fotelem masującym jest połączenie Bluetooth. |

## Przechowywanie | Konserwacja

- Jeśli urządzenie nie jest używane przez dłuższy czas, kabel zasilający należy zwinąć. Urządzenie należy przechowywać w suchym miejscu.
- Nigdy nie przechowuj urządzenia w wysokich temperaturach lub w pobliżu otwartego ognia. Unikaj ekspozycji na światło słoneczne.
- Do czyszczenia używaj tylko produktów przeznaczonych do skóry syntetycznej. Nigdy nie czyść fotela masującego rozcieńczalnikiem, benzenem ani alkoholem.

## Specyfikacje

Wymiary:	złożony: 70 x 104 x 99,5 cm rozłożony: 70 x 135 x 80 cm
Waga:	59 kg
Napięcie:	220-240V ~ 50/60Hz
Moc nominalna:	65 W
Laufzeit:	20 Minut
braintronics®:	21 Minut
Certyfikaty:	





# Deklaracja zgodności UE

Produkt zgodny z dyrektywami europejskimi EMC 2014/30/EU, LVD 2014/35/EU i RoHS.

## Warunki gwarancji

Produkt objęty jest przez dystrybutora ustawowym czasem gwarancji. Bieg okresu gwarancji rozpoczyna się w dniu dokonania zakupu urządzenia. Wymogiem do roszczenia gwarancji jest okazanie dowodu zakupu. W okresie gwarancji dystrybutor dokonuje naprawy lub wymiany oryginalnego urządzenia nieodpłatnie. Gwarancja nie obejmuje części, które ulegają zużyciu jak m.in. pokrycie fotela. Wymogiem do roszczenia gwarancji jest zgłoszenie usterki urządzenia i okazanie dowodu zakupu przed upływem obowiązującego czasu gwarancji.

Prawo do gwarancji nie obowiązuje, jeśli uszkodzenie urządzenia spowodowane zostało np. przez czynniki zewnętrzne, wskutek dokonywania naprawy lub modyfikacji przez osoby nieupoważnione do takich czynności przez autoryzowanego dystrybutora. Obowiązki gwarancyjne dystrybutora ograniczone są do naprawy lub wymiany urządzenia. Na podstawie niniejszej gwarancji ani producent, ani dystrybutor nie ponoszą odpowiedzialności za szkody spowodowane wskutek niezgodnego z instrukcją i /lub nieprawidłowego użytkowania urządzenia. Jeśli w trakcie przeglądu reklamowanego urządzenia okaże się, że istniejące uszkodzenie nie jest objęte gwarancją, lub że upłynął okres gwarancji klient zostanie obciążony kosztem przeglądu urządzenia i jego naprawy.

Uwagi prawne: Niniejsze treści nie stanowią zaleceń medycznych. Postawienie diagnozy oraz leczenie schorzeń i zaburzeń natury medycznej powinno być przeprowadzane przez lekarza lub terapeutę. Niniejsze treści mają charakter informacyjny i nie mogą być traktowane jako alternatywa dla terapii medycznych. Każdy użytkownik powinien kontrolować swój stan zdrowia, a jeśli zachodzi taka konieczność skonsultować możliwość i sposób korzystania z urządzenia z lekarzem lub terapeutą. Użytkownik korzysta z urządzenia na własną odpowiedzialność. Producent nie gwarantuje, że nastąpi poprawa stanu zdrowia, ani tym bardziej całkowite wyleczenie.

Casada International GmbH  
Obermeiers Feld 3  
D – 33104 Paderborn Niemcy  
info@casada.com  
www.casada.com

Prawa autorskie Obrazy i tekst podlegają prawom autorskim CASADA International GmbH i nie mogą być wykorzystywane bez wyraźnej zgody.

Copyright © 2022 CASADA International GmbH.

Wszelkie prawa zastrzeżone

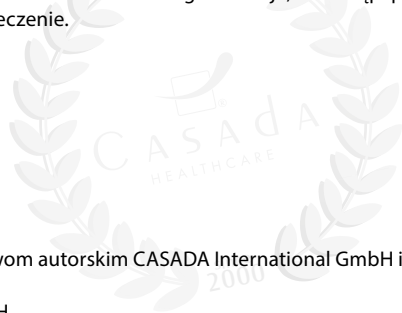



CASADA<sup>®</sup>  
HEALTHCARE

since  
2000

## < timetorelax

Depuis la création de l'entreprise en 2000, le nom CASADA est devenu synonyme de produits de haute qualité dans le secteur du bien-être et du fitness.

Aujourd'hui, les produits CASADA sont disponibles dans le monde entier. Un développement continu, un incomparable concept, l'accent mis sur l'amélioration de la qualité de vie ainsi qu'une qualité fiable et exceptionnelle caractérisent les produits CASADA.

# Félicitations!

En achetant ce fauteuil de massage, vous avez démontré une prise de conscience de votre santé.

Afin que vous puissiez bénéficier des avantages de cet appareil pendant une longue période, nous vous demandons de lire et d'observer attentivement les consignes de sécurité.

Nous espérons que vous apprécierez vraiment l'utilisation de votre EcoSonic personnel.

## Table des matières

Contre-indications .....	84
Consignes de Sécurité .....	85
Caractéristiques   Fonctions .....	88
Télécommande.....	90
Opération .....	91
Particularités.....	98
Dépannage .....	100
Entretien.....	100
Spécifications .....	100
Déclaration UE de Conformité .....	101
Conditions de garantie .....	101

# Contre-indications

**Si vous n'êtes pas certain qu'il est recommandé pour vous d'utiliser le fauteuil de massage, veuillez consulter un médecin.**

- L'utilisation du fauteuil de massage est interdite pendant la grossesse ou dans le cas d'une ou plusieurs des plaintes suivantes: blessures récentes, maladies thrombotiques, tout type d'inflammations et d'enflures, et cancer. Si vous suivez un traitement pour des maladies ou des affections, il est recommandé de consulter un médecin avant de recevoir un massage.
- Les personnes ayant des déficiences physiques, cognitives ou mentales ou les personnes manquant d'expérience et de connaissances ne devraient utiliser cette chaise que sous la supervision et les conseils de personnes responsables de leur sécurité.
- Afin d'éviter tout inconfort ou danger lors de l'utilisation du fauteuil de massage, nous demandons aux personnes suivantes de consulter un médecin avant d'utiliser le produit :
  - Personnes non ambulantes
  - Personnes recevant un traitement médical
  - Patients souffrant de maux de dos et personnes ayant des problèmes de colonne vertébrale ou de courbure de la colonne vertébrale
  - Personnes porteuses de stimulateurs cardiaques
- Si vous ressentez de la douleur pendant le massage, arrêtez immédiatement le traitement.
- Si vous vous blessez en utilisant la chaise, demandez un traitement médical immédiat.
- Veuillez ne pas masser les zones rougies, enflées ou enflammées de la peau.
- Ce fauteuil de massage est destiné à être utilisé uniquement pour les massages de bien-être à domicile et n'est pas un appareil de massage médical. Il ne peut donc pas être utilisé comme substitut à un traitement médical spécialisé.
- Nous vous recommandons d'utiliser le fauteuil de massage pendant 30 minutes par jour. Les zones individuelles du corps doivent être massées pendant un maximum de 15 minutes à la fois, car un massage excessif peut autrement être contre-productif.
- Ce produit n'est pas destiné aux enfants de moins de 14 ans.
- Les enfants de moins de 14 ans doivent être surveillés. Assurez-vous que les enfants ne jouent pas avec le fauteuil de massage.

## **CONTRE-INDICATIONS « BRAINTRONICS® »**

- Psychoses (p. ex. schizophrénie, trouble bipolaire, dépression endogène)
- Troubles de la personnalité
- Épilepsie et troubles épileptiques similaires
- Affections cardiaques
- Maladies du système nerveux central
- Thrombose
- Dépression endogène
- TDAH (sous-actif)
- Crise cardiaque ou accident vasculaire cérébral récent
- Handicap mental
- Dépendances telles que les drogues ou l'alcool ou dépendance aux médicaments
- Consommation régulière de médicaments psychotropes
- Grossesse

**BON À SAVOIR:** Pour des raisons éthiques et juridiques, braintronics® ne doit pas être utilisé sur les enfants et les jeunes sans l'autorisation explicite des représentants légaux. Les personnes pour lesquelles la méditation peut entrer en conflit avec des croyances religieuses doivent s'abstenir d'utiliser le produit.

# Consignes de Sécurité

**Veillez lire attentivement les instructions suivantes avant d'utiliser votre fauteuil de massage pour vous assurer qu'il fonctionne correctement et avec une efficacité optimale. Veillez conserver ces instructions d'utilisation pour une utilisation ultérieure!**

- Le fauteuil de massage est conforme aux principes techniques reconnus et aux dernières réglementations en matière de sécurité.
- Le fauteuil de massage est équipé de sections chauffées. Les personnes sensibles à la chaleur doivent faire preuve de prudence lors de l'utilisation du produit. (ICE 60335-2-32)
- Le fauteuil de massage ne nécessite pas d'entretien. Toute réparation potentielle ne peut être effectuée que par des experts agréés.
- Une mauvaise utilisation et des réparations non autorisées sont interdites pour des raisons de sécurité et entraînent une perte de garantie.
- Afin d'éviter les blessures, veuillez ne pas poser vos doigts entre les rouleaux de massage.
- Ne touchez jamais la prise secteur avec les mains mouillées.
- Ne laissez pas le fauteuil de massage entrer en contact avec l'eau, les températures élevées et la lumière directe du soleil.
- N'utilisez pas le fauteuil de massage dans un environnement avec des niveaux d'humidité élevés, par exemple dans la salle de bain.
- N'utilisez pas le fauteuil de massage dans une zone où l'espace est insuffisant ou dans une zone où la ventilation est couverte et où un apport d'air frais n'est pas garanti.
- Pour éviter le danger de courts-circuits, débranchez le fauteuil de massage de l'alimentation s'il n'est pas utilisé pendant une longue période.
- N'utilisez pas de câbles, de fiches ou de prises endommagés.
- Si les câbles/fiches sont endommagés, ils doivent être remplacés par le fabricant, un représentant de service ou par du personnel qualifié.
- En cas de dysfonctionnement, débranchez-vous immédiatement du secteur.
- La société décline toute responsabilité pour les dommages si le produit est utilisé de manière inappropriée ou incorrecte.
- Ne pas dépasser la durée de massage quotidienne recommandée de 30 minutes afin d'éviter une tension excessive sur les muscles et les nerfs.
- Pour éviter d'endommager le fauteuil de massage, n'utilisez jamais d'objets pointus ou tranchants.
- Afin de réduire le risque de court-circuit ou d'incendie, il est essentiel d'utiliser uniquement des prises qui s'adaptent à la fiche. Assurez-vous que la fiche est complètement insérée dans la prise.
- Débranchez le fauteuil de massage de l'alimentation après utilisation et avant le nettoyage.
- Ne permettez pas aux enfants de moins de 14 ans de nettoyer ou d'entretenir le produit sans surveillance.
- Si une panne de courant inattendue se produit pendant l'utilisation, réglez immédiatement l'interrupteur sur la position OFF et débranchez la prise afin d'éviter d'endommager le fauteuil de massage.
- N'utilisez pas le fauteuil de massage si les câbles électriques sont mouillés ou endommagés.
- Les enfants de moins de 14 ans, les personnes handicapées et les personnes fragiles doivent être surveillés en tout temps lorsqu'ils se trouvent à proximité du fauteuil de massage ou lorsqu'ils utilisent le fauteuil de massage.
- N'utilisez pas le fauteuil de massage immédiatement après avoir consommé un repas ou sous l'influence de l'alcool.
- N'utilisez le produit qu'aux fins décrites dans le mode d'emploi.
- Veuillez n'utiliser que les accessoires fournis par le fournisseur.
- Pour éviter tout dommage, veuillez ne pas vous tenir debout, vous asseoir ou rebondir sur le repose-pieds.
- Pour éviter des dommages ou des blessures, n'essayez pas de vous asseoir sur les accoudoirs ou le dossier.
- Veuillez nettoyer votre fauteuil de massage régulièrement et empêcher les corps étrangers de pénétrer dans les ouvertures du fauteuil de massage.
- Veuillez ne pas tirer directement sur le câble secteur.
- Lors du réglage de la position du repose-pieds ou du dossier, veuillez vous assurer qu'il n'y a pas d'autres objets en dessous, en particulier pas d'enfants de moins de 14 ans.
- Le produit est uniquement destiné à un usage domestique.
- Si le câble d'alimentation flexible est endommagé, un autre câble flexible désigné pour le même usage doit être utilisé ou un câble de remplacement approprié doit être acheté auprès du fabricant ou de son point de service.

# Consignes de sécurité

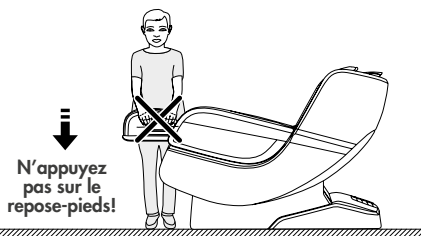

Lorsque vous soulevez le repose-pieds de la chaise de massage, évitez de pousser vers le bas sur le repose-pieds afin que la chaise de massage ne s'incline pas vers l'avant et ne cause pas de dommages au produit ou aux personnes.



Avant de vous asseoir sur le fauteuil de massage, assurez-vous que le mécanisme de massage du fauteuil de massage n'est pas sous le coussin du siège pour éviter la pression sur les fesses et les dommages aux têtes de massage du fauteuil de massage.

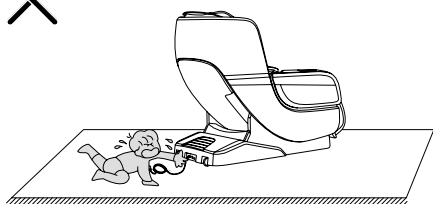

Le câble de la télécommande ou le câble d'alimentation ne doit pas être retiré ou retiré lorsque la chaise est en mode veille ou allumée afin d'éviter d'endommager le produit ou d'avoir un choc électrique. Nous vous recommandons de déconnecter le câble de la télécommande et le câble d'alimentation après avoir utilisé le fauteuil de massage et de les ranger.

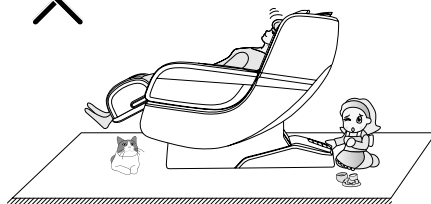

Lorsque la fonction d'inclinaison en apesanteur est activée, assurez-vous qu'il n'y a pas d'enfants ou d'animaux domestiques jouant sous le repose-pieds ou le dossier afin d'éviter d'endommager le produit et de blesser les personnes.



Avant d'utiliser le fauteuil de massage, retirez tous les objets durs et joaillerie (Par exemple : clés, montre ou autres objets durs) de vos poches pour éviter d'endommager le produit ou de vous blesser pendant le massage.

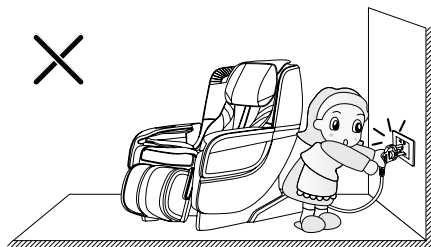

Pour éviter d'endommager le produit ou de se blesser, ne retirez pas le cordon d'alimentation pendant le massage et n'éteignez pas la chaise directement à l'interrupteur du dossier.

# Consignes de Sécurité

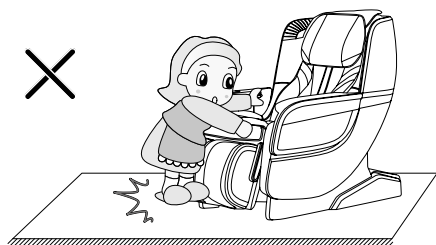

Ne laissez pas les enfants grimper, se tenir debout ou faire d'autres activités dangereuses, sinon le produit pourrait basculer et tomber. Cela évite également d'endommager le produit et de blesser les personnes.

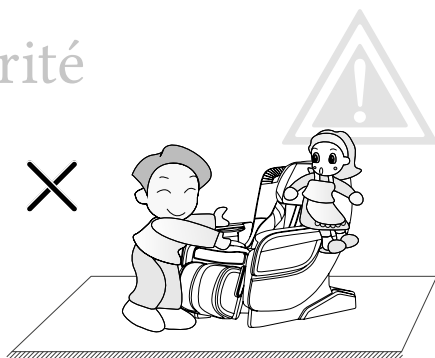

Pour éviter d'endommager le produit ou de se blesser, le fauteuil de massage ne doit pas être utilisé par plus de deux personnes en même temps. De plus, ne laissez pas les enfants jouer sur la chaise de massage ou grimper sur le repose-jambes, le coussin d'assise, le repose-pieds, le dossier ou l'accoudoir. Sinon, des accidents ou des blessures peuvent survenir.

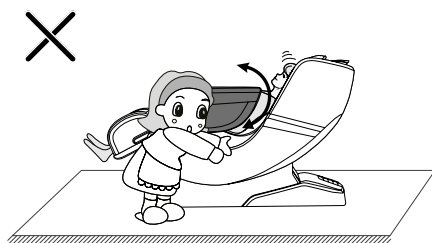

Tournez les accoudoirs du fauteuil de massage vers le haut (faites pivoter les parties supérieures des accoudoirs vers le haut). Ne placez pas vos mains (ou ne permettez pas aux enfants de le faire), d'objets durs, de clés, de montres, de vêtements et d'autres objets personnels dans les fentes des accoudoirs pendant ou après le massage lorsque vous remettez les accoudoirs dans leur position d'origine. Les accoudoirs doivent être retournés à leur position d'origine après un massage pour éviter d'endommager le produit ou de blesser les personnes.

# Caractéristiques | Fonctions

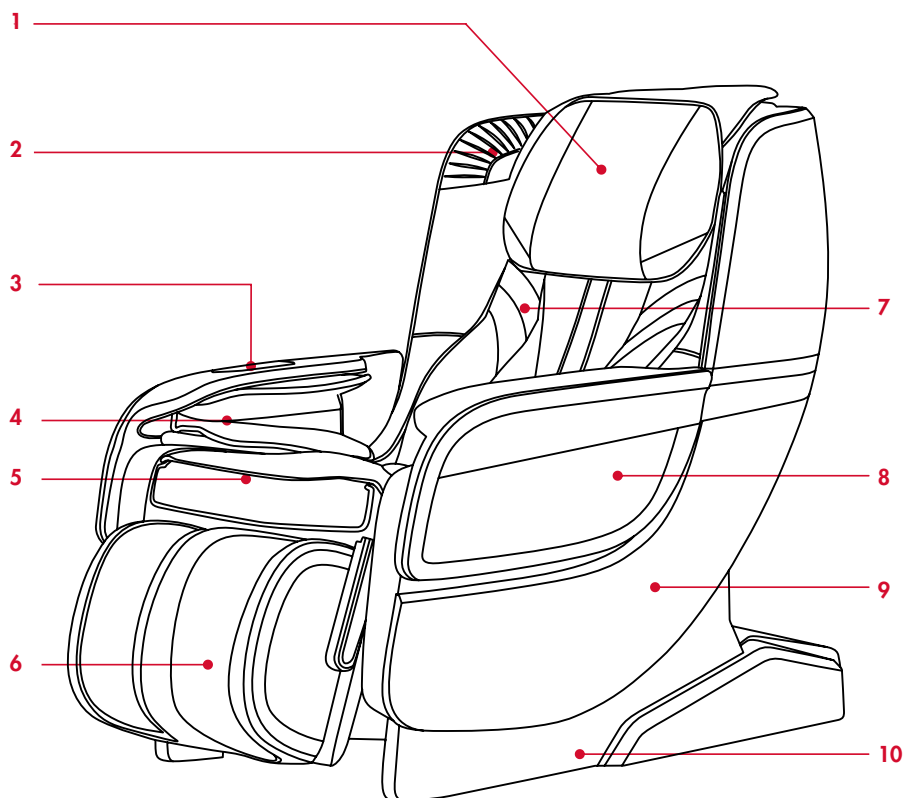

- |   |   |    |                      |
|---|---|----|----------------------|
| 1 | Repose-tête                                     | 6  | Repose-pieds         |
| 2 | Haut-parleurs                                   | 7  | Dossier              |
| 3 | Unité de commande avec commande vocale intégrée | 8  | Accoudoirs réglables |
| 4 | Coussin gonflable pour les bras                 | 9  | Élément latéral      |
| 5 | Coussin   | 10 | Couvercle latéral    |



# Caractéristiques | Fonctions

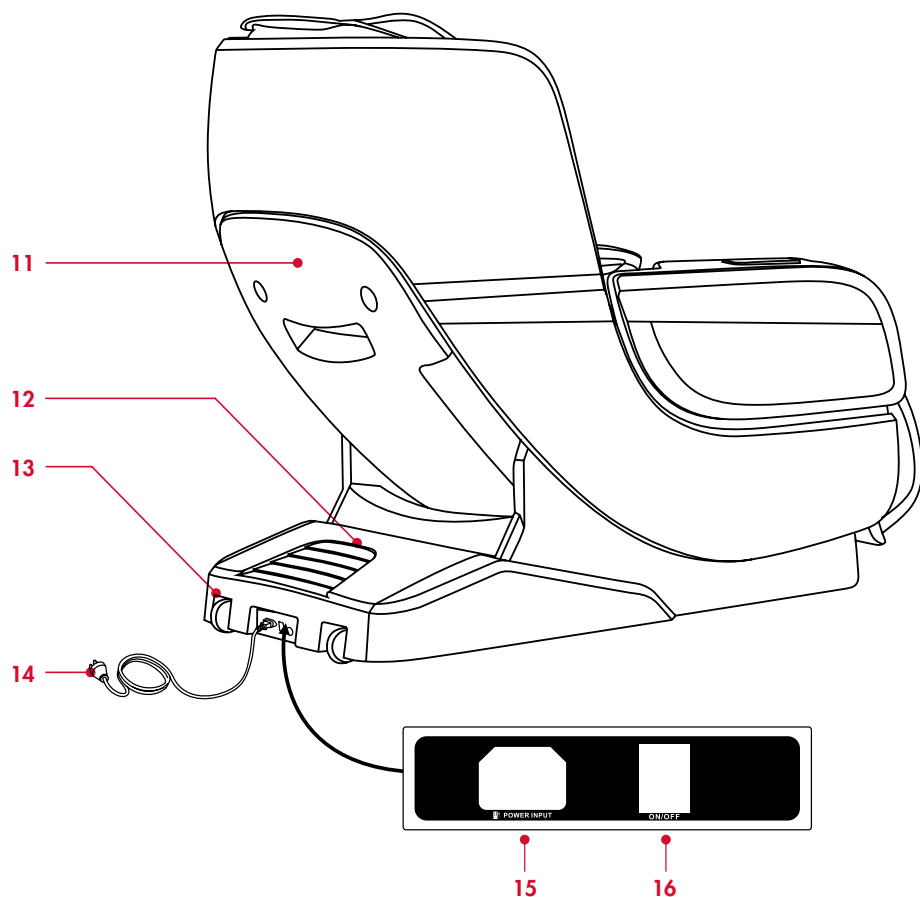

**11** Housse de dossier

**12** Housse de protection pour électronique

**13** Roues

**14** Câble d'alimentation

**15** Câble de connexion secteur

**16** Interrupteur d'alimentation

# Télécommande

**1 Affichage LED** Pour afficher le mode de massage, les paramètres d'heure et d'autres informations.

**2 Interrupteur marche/arrêt** Allume/éteint le fauteuil de massage.

**3 Interrupteur marche/arrêt du compresseur d'air** pour le massage par compression d'air du mollet fonction. Il existe deux niveaux d'intensité de compression de l'air.

**4 Bouton de minuterie** Définit la durée du massage.

**5 Bouton de la zone de massage** Sélectionne l'une des cinq zones de massage, à savoir le point spécifique, local, le haut du corps, le bas du corps et le corps entier.

**6 Touche vers le bas pour la zone de massage** Déplace la zone de massage vers le bas.

**7 Réglage automatique** Changer de massage fonction pour programme automatique séquence (voir page 13 de ce manuel pour plus de détails).

**8 Bouton Espacement** Ajustez l'espacement des têtes de massage en trois étapes (large, moyenne et étroite).

**9 Bouton En apesanteur** Détermine l'angle en apesanteur du fauteuil de massage avec trois modes de sélection (appuyez une fois pour le premier niveau, deux fois pour le deuxième et trois fois pour le troisième niveau).

**10 Position du siège surélevé.** Le dossier et le soutien du mollet sont simultanément ajustés à la position de massage assise la plus confortable en fonction de l'angle de massage souhaité.

**11 Bouton de commande vocale** Activation vocale avec la fonction de commande de reconnaissance vocale.

**12 Bouton de fonction de chauffage** Active ou désactive la fonction de chauffage du mollet.

**13 Touche haut pour la zone de massage** Déplace la zone de massage vers le haut.

**14 Bouton type de massage** Voir page 14 de ce manuel pour plus de détails.

**15 Bouton Vitesse** Définit la vitesse de massage.

**16 Position abaissée du siège** Le dossier et le soutien des mollets sont ajustés simultanément à la position de massage inclinable la plus confortable en fonction de l'angle de massage souhaité.

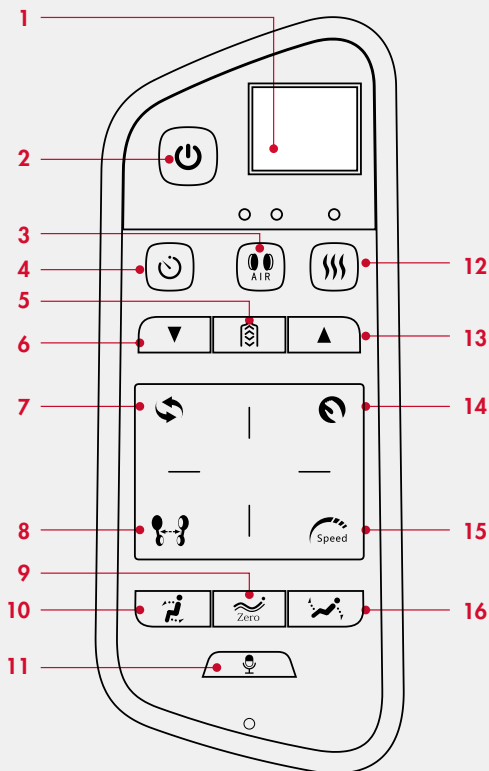

# Opération

## 1. MISE SOUS TENSION DE L'ALIMENTATION DU PRODUIT

1 Prise

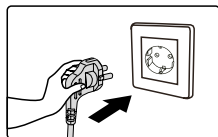

2 Branchez le câble

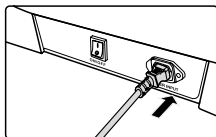

3 Interrupteur d'alimentation

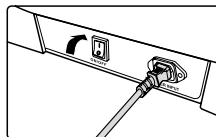

## 2. COMMENCER LE MASSAGE



- 1 Appuyez sur le bouton d'alimentation pour démarrer le massage et le fauteuil de massage passera automatiquement en position inclinable.
- 2 La forme du corps de l'utilisateur est automatiquement détectée afin que le fauteuil de massage puisse s'adapter à la forme du corps concernée. (Vous pouvez appuyer sur le bouton Zone de massage pour ignorer le processus de détection automatique et passer automatiquement au programme de massage par défaut).
- 3 Réglage fin de la position de l'épaule – si la position détectée diffère de la position réelle de l'épaule, ajustez la chaise à la position correcte avec le bouton haut ou bas. (Vous pouvez sauter cette étape en appuyant sur le bouton Zone de massage).
- 4 Passez au statut de massage et profitez du massage.

## MASSAGE AUTOMATIQUE



BOUTON	DESCRIPTION	MONTRER
	Massage rapide: effectue rapidement tous les effets de massage.	A1
	Massage confort: la relaxation des muscles et des os favorise la circulation sanguine.	A2
	Massage léger: massage profond doux et agréable, aide à l'épuisement physique et détend le corps.	A3
	Massage complet du corps: massage des tissus profonds pour restaurer la vitalité du corps.	A4
	Massage des épaules et du cou: se concentre sur les épaules et le cou.	A5
	Massage du dos et de la taille: se concentre sur le dos et la taille.	A6
	Massage d'étirement: la chaise se déplace de haut en bas en tandem avec le robot de massage.	A7
	Récupération de l'activité sportive: récupération rapide après l'activité physique.	A8

# Opération

## MASSAGE MANUEL

FONCTION	BOUTON	DESCRIPTION (options de personnalisation)	MONTRER
Méthode de massage		Stop: espace.	S.0
		Pétrissage: Vitesse	S.1
		Tapotement doux: Vitesse et espacement.	S.2
		Pétrissage et tapotement doux: Vitesse.	S.3
		Shiatsu: espace.	S.4
		Tapotement: Vitesse et espacement.	S.5
		3DI: Vitesse.	S.6
		3DII: Vitesse et espacement.	S.7
Bouton Espacement		L'espacement peut être ajusté en trois étapes.	d1 – d3
Bouton de vitesse		La vitesse peut être ajustée en trois étapes.	P1 – P3

## SÉLECTIONNEZ LA ZONE DE MASSAGE

BOUTON	DESCRIPTION	MONTRER
	Point fixe: massage à point fixe sur un endroit spécifique.	H0
	Local: massage local sur une zone limitée.	H1
	Massage du haut du corps: massage du haut du corps.	H2
	Bas du corps: massage du bas du corps.	H3
	Corps entier: massage complet du corps vers l'avant et vers l'arrière.	H4
	Ajustez la position de massage (la position de massage peut être spécifiée en mode point fixe et en mode local).	Le mécanisme de massage se déplace vers le haut.
		Le mécanisme de massage se déplace vers le bas.

# Opération

## MASSAGE PAR COMPRESSION D'AIR

BOUTON	DESCRIPTION
	Appuyez sur ce bouton pour sélectionner la fonction de compression d'air: les options sont douces, fortes et désactivées.

## FONCTION DE CHALEUR

BOUTON	DESCRIPTION	MONTRER
	Appuyez sur ce bouton pour activer ou désactiver la fonction de chauffage dans la zone des jambes. Après avoir activé la fonction, vous remarquerez une légère sensation de chaleur après un court laps de temps.	Une lumière rouge s'allume au-dessus du bouton lorsque la fonction est activée.



## COMMANDE VOCALE

BOUTON	DESCRIPTION
	Appuyez brièvement sur ce bouton pour activer la commande vocale. Appuyez longuement pendant trois secondes pour activer ou désactiver la commande vocale.

## POSITION EN APESANTEUR

BOUTON	DESCRIPTION
	Chaque fois que vous appuyez sur le bouton, le produit passe en mode d'inclinaison automatique. Il y a un total de trois modes qui peuvent être sélectionnés à tour de rôle.

## POSITION DU SIÈGE

BOUTON	DESCRIPTION
	<b>POSITION DU SIÈGE</b> Appuyez sur ce bouton et maintenez-le enfoncé pour soulever lentement le dossier pendant que le support du mollet s'abaisse. Relâchez le bouton pour arrêter le mouvement. Une fois qu'il atteint la position la plus élevée possible, le mouvement vers le haut s'arrêtera.
	<b>POSITION ALLONGÉE</b> Appuyez sur ce bouton et maintenez-le enfoncé pour abaisser lentement le dossier pendant que le support du mollet se soulève lentement. Relâchez le bouton pour arrêter le mouvement. Le mouvement vers le bas s'arrêtera lorsqu'il atteindra la position la plus basse.

# Opération

## 3. COMMANDE VOCALE

- Dites « Hi, Alice» lorsque le fauteuil de massage est activé ou en mode veille. Vous pouvez également appuyer sur le bouton d'activation de la commande vocale sur l'accoudoir droit pour activer la commande vocale.
- Appuyez sur le bouton et maintenez-le enfoncé pendant trois secondes pour activer ou désactiver la commande vocale.
- Une fois cette fonction activée avec succès, le fauteuil de massage répondra par « Je suis ici ». Si une entrée vocale est effectuée dans les six secondes suivant ce moment, la fonction de commande vocale correspondante peut être effectuée après que le fauteuil de massage a répondu. Si aucune entrée de commande vocale n'est effectuée après six secondes, la commande vocale s'éteindra automatiquement et devra être réactivée.

**Remarque:** les commandes doivent être prononcées en anglais lorsque la commande vocale est activée. Vous ne pouvez pas parler trop vite. Toute commande vocale émise doit correspondre aux entrées de commande vocale.

VOICE CONTROL est disponible en anglais seulement.

### COMMANDE VOCALE

Appuyez  sur le bouton de l'accoudoir pendant au moins 3 secondes (commande vocale activée/désactivée). Assurez-vous que l'appareil est en mode de commande vocale. Appelez « Salut Alice » ou « Hey Alice » avant d'émettre les commandes suivantes:

Non.	Entrée de commande vocale	Réponse
1	Massage on   Activer le massage	Réponse: Ok, massage on
2	Massage close   Terminer le massage	Réponse: Ok, massage close
3	Comfort massage   Massage confort	Réponse: Ok, comfort massage
4	Relax massage   Massage relaxant	Réponse: Ok, relax massage
5	Full body massage   Massage de tout le corps	Réponse: Ok, full body massage
6	Neck massage   Massage de tout le corps	Réponse: Ok, neck and shoulder massage
7	Back and waist massage   Massage de tout le corps	Réponse: Ok, back and waist massage
8	Stretch massage   Massage d'étirement	Réponse: Ok, stretch massage
9	Fixed massage   Massage Fixé	Réponse: Ok, fixed massage
10	Change the other mode   Passer à l'autre mode	Réponse: Ok, change the other mode
11	Go little down   Quelque chose en bas	Réponse: Ok, go little down
12	Go little up   Quelque chose	Réponse: Ok, go little up
13	Open the air pressure   Pression d'air libre	Réponse: Ok, open the air pressure
14	Close the air pressure   Fermer la pression d'air	Réponse: Ok, close the air pressure
15	Up the seat position   Position assise vers le haut	Réponse: Ok, up the seat position
16	Down the seat position   Position assise vers le bas	Réponse: Ok, down the seat position
17	Stop adjustment   Arrête modification	Réponse: Ok, stop adjustment

Remarque: Les commandes 15 et 16 ne peuvent être utilisées qu'après la commande 14.

# Opération

## 4. INSTRUCTIONS POUR JOUER DE LA MUSIQUE À TRAVERS LES HAUT-PARLEURS

- 1 Accédez au menu principal de l'appareil. Ouvrez Paramètres et sélectionnez l'option Bluetooth. Ouvrez Bluetooth et il recherchera automatiquement un nouvel appareil Bluetooth.
- 2 L'appareil recherchera le modèle Bluetooth correspondant (par exemple, Ecosonic-Music). Appuyez sur le bouton Jumeler. Lorsqu'on vous demande si vous souhaitez que les haut-parleurs se couplent avec l'appareil, appuyez simplement à nouveau sur Jumeler pour terminer.
- 3 Allumez le lecteur de musique sur l'appareil et sélectionnez une piste musicale.

## 5. RÉINITIALISATION DU FAUTEUIL DE MASSAGE

- 1 Appuyez sur le bouton rouge On/Off pendant le massage pour arrêter immédiatement toutes les fonctions de massage. Le mécanisme de massage et la fonction de redressement automatique se réinitialiseront.
- 2 Une fois la séance de massage terminée (20 minutes lorsqu'elle est allumée), toutes les fonctions de massage sont automatiquement désactivées et la position de réinitialisation du mécanisme de massage n'est pas modifiée.
- 3 Après la réinitialisation, coupez l'alimentation de l'ensemble de l'appareil.



Dessin de la position du commutateur



Débranchez le câble

## 6. TOURNER LE SUPPORT MOLLETS

- 1 Pour ce faire, tournez d'abord la pièce jusqu'à ce qu'elle heurte la jambe de force transversale fixe et non rotative du support du mollet (comme le montre la Fig. 1).
- 2 Ensuite, faites pivoter le support du mollet vers le bas tout en le tirant vers l'avant d'environ 5 cm (comme le montre la Fig. 2). Effectuer en sens inverse pour ramener le support du mollet à sa position d'origine.

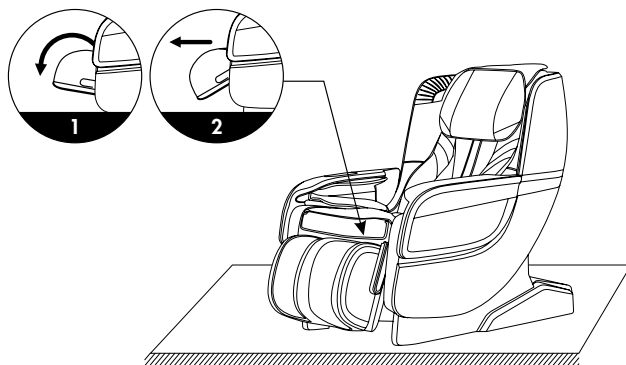

# Opération

## 7. SOULEVER ET DÉPLACER

Deux personnes sont nécessaires pour soulever et déplacer le fauteuil de massage. Ils doivent soulever la chaise simultanément de l'avant et de l'arrière, l'encoche sur la couverture arrière de la chaise de massage servant de poignée à l'arrière et la barre transversale du support du mollet de la chaise de massage servant de poignée à l'avant. Ne soulevez pas ou ne déplacez pas la chaise en la tenant directement par les accoudoirs.



## 8. PROTECTION DU SOL

Une forte pression prolongée exercée par le fauteuil de massage peut rayer le sol. Pour éviter de tels dommages, placez un tapis ou un coussin sur le sol où la chaise de massage sera placée.

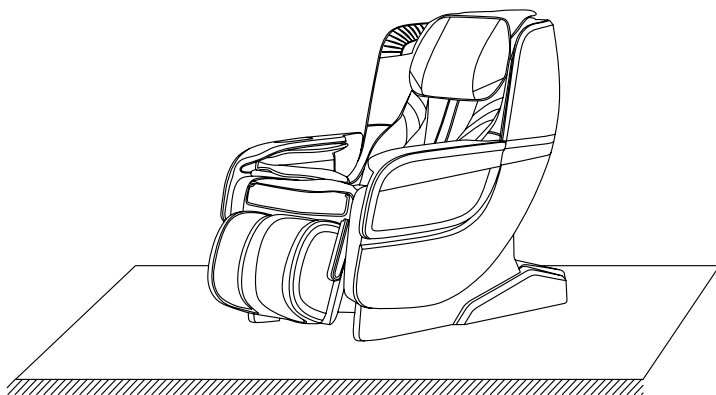

Veillez noter: Ne déplacez pas la chaise de massage sur ses rouleaux sur des sols inégaux ou dans des espaces confinés. Au moins deux personnes sont nécessaires pour le soulever. Utilisez les encoches du panneau de garniture du repose-pieds et du dossier comme points de levage. (Ne le soulevez pas par les accoudoirs.)



# Opération

## 9. INSTRUCTIONS POUR SE DÉPLACER

Assurez-vous que tous les câbles ont été retirés de la surface du fauteuil de massage. Inclinez ensuite la chaise par le dossier à l'angle indiqué (avec le centre de gravité sur les rouleaux). Vous pouvez ensuite pousser le fauteuil de massage vers l'avant jusqu'à un endroit approprié et le remettre soigneusement dans la bonne position. (Remarque: avant de vous déplacer, éteignez d'abord l'interrupteur principal et débranchez le câble d'alimentation et le câble de la télécommande.)

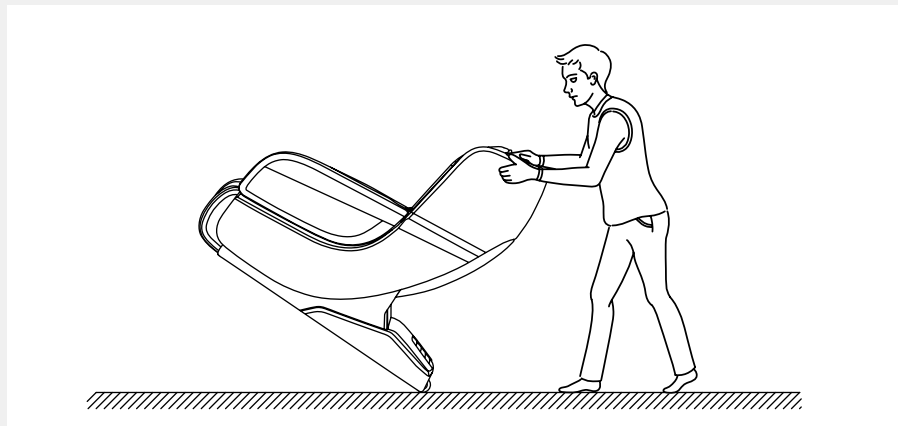

Attention: Les rouleaux à l'arrière du fauteuil de massage ne conviennent que pour les mouvements lents sur une courte distance. Veuillez utiliser d'autres aides pour déplacer le fauteuil de massage sur de plus longues distances!

# Particularités



## ROULEMENT

Une technique qui alterne agréablement contraction et détente de la musculature pour un effet apaisant et relaxant. Cette technique est souvent mise en œuvre à la fin d'un massage dans le but de relaxer les muscles et de provoquer une sensation de repos.



## PÉTRIR

La peau et les muscles sont apaisés et massés soit entre le pouce et l'index, soit à l'aide des deux mains. Cette technique de massage est avant tout employée pour faire disparaître les contractures.



## PRESSION PNEUMATIQUE

Des coussins qui se remplissent d'air puis expulsent celui-ci provoquent un mouvement de pompe générant des réflexes musculaires naturels. Cette technique s'avère aussi particulièrement bienfaisante pour les pieds et les mollets.



## PÉTRIR & MARTELER (DUAL ACTION)

Ici se retrouvent associées les techniques du pétrissage et du tapotement pour à la fois défaire les contractures et favoriser la circulation sanguine.



## MARTELER

Le MARTELER consiste à exécuter de courts mouvements pulsatifs avec le bord ou le plat de la main ou avec le poing. Cette technique favorise l'irrigation sanguine de la peau et soulage les muscles tendus. Si elle est mise en œuvre à hauteur des poumons, elle permet de fluidifier les bronches.



## FORME EN L

Massage en profondeur de la totalité du corps, depuis la nuque jusqu'aux fesses.



## FORME EN S

Avec ce programme automatique, des têtes de massage disposées très près du corps traitent l'ensemble du dos jusqu'aux fesses. La mécanique en forme de S est inspirée de la forme naturelle de la colonne vertébrale.



## COMPACT

Pour la position allongée, le fauteuil avance vers l'avant, ne nécessitant ainsi que 5 cm de distance par rapport au mur. Gain de place et confort assurés!



## SANS GRAVITÉ

Cette position développée pour les astronautes vous fait ressentir une « sensation d'apesanteur ».



## AUTOMATIQUE

Programmes automatiques développés spécialement pour tout le corps offrent une large gamme de différentes techniques de massage. Ce faisant, la fonction chaleur/chauffage peut être activée au choix.



## ZONE DU DOS

Un espace de massage individuel utilisable pour toutes les tailles.



## COUSSINS REGLABLES

Au besoin, un coussin double peut être installé pour réduire l'intensité de massage à la nuque et aux épaules.



## BRAINTRONICS®

La technologie braintronics® synchronise vos ondes cérébrales à l'aide de la stimulation audio. En combinaison avec votre programme de massage développé spécialement pour délivrer votre corps des tourments du stress. Que vous vouliez vous détendre, rêver ou apprendre, tout est possible.

# Particularités



## INTENSITE DE L'AIR COMPRI ME

L'intensité du massage par airbag peut être réglée.



## MASSAGE 3D

Avec cette nouvelle technique, le mouvement de massage ne s'effectue plus seulement vers le haut et vers le bas, mais aussi en avant et en arrière.



## SHIATSU

Le shiatsu (pression des doigts) est une forme de thérapie corporelle inventée au Japon. Cette technique consiste en des étirements et rotations rythmés et doux à la fois dont les effets sont particulièrement puissants. L'objectif du shiatsu est de stimuler des points précis du corps et de mobiliser les muscles.



## POINT

Les têtes de massage peuvent masser ponctuellement.



## VITESSE

La vitesse de massage est réglable.



## LARGEUR

La distance entre les deux têtes de massage peut être réglée (étroit, moyen, large).



## MUSIQUE

La musique assure une détente et un plaisir encore plus intenses.



## BLUETOOTH

Transmission de données sans fil.



## SENSATION D'UN MASSAGE MANUEL

Les têtes de massage spécialement développées rappellent ici les mouvements de main d'un masseur. Elles peuvent s'étendre dans un angle maximal de 41 degrés jusqu'à atteindre 6,5cm et masser efficacement les vertèbres cervicales, thoraciques et lombaires comme une main.



## ACCÈS RAPIDE

La fonction de démarrage rapide située dans l'accoudoir permet de contrôler les fonctions essentielles en un mouvement.



## COMMANDE VOCALE

Utilisez la commande vocale pour activer les fonctions choisies.



## CHALEUR DES JAMBES AU CARBONE

La chaleur infrarouge au carbone, qui agit en profondeur, est idéale pour les personnes qui souffrent de troubles de la circulation sanguine ou de tensions musculaires. La chaleur dilate les vaisseaux sanguins et stimule la circulation sanguine. En même temps, le tonus musculaire se relâche, ce qui entraîne une profonde détente.



## 180° ROTATION OPTIONNELLE DU REPOSE-PIEDS

Grâce à la possibilité d'une rotation à 180°, vous pouvez choisir entre un appui pour les jambes ou un massage de jambes. Un massage par compression peut avoir différents avantages, notamment une meilleure circulation sanguine, un soulagement de la douleur et une stimulation du système lymphatique.

# Dépannage

## DÉFAUTS

- Le son du moteur peut être entendu pendant le fonctionnement.
- La télécommande ne fonctionne pas correctement.
- L'appareil a cessé de fonctionner.
- Les programmes Braintronics® ne démarrent pas.

## EXPLICATION

- Il s'agit d'un bruit de fonctionnement normal.
- Assurez-vous que la prise secteur est correctement insérée dans la prise et que l'interrupteur d'alimentation est allumé. Veuillez vérifier le câble de la télécommande.
- La chaise s'éteint automatiquement une fois que la durée d'exécution prédéfinie a été atteinte ou après une utilisation excessive. Cela garantit à la chaise une longue durée de vie opérationnelle.
- Assurez-vous d'avoir installé l'application Braintronics® et activé votre compte. Vérifiez également qu'il existe une connexion Bluetooth® entre votre smartphone et le fauteuil de massage.

# Entretien

- Si l'appareil n'est pas utilisé pendant une période plus longue, le câble d'alimentation doit être enroulé et l'appareil doit être stocké dans un environnement sec.
- Ne rangez jamais l'appareil à des températures élevées ou à proximité d'un feu ouvert. Évitez l'exposition prolongée au soleil.
- Lors du nettoyage, n'utilisez que des produits disponibles dans le commerce pour le cuir synthétique. Ne le nettoyez pas avec du diluant, du benzène ou de l'alcool à tout moment.

# Spécifications

Dimensions:	debout: 70 x 104 x 99,5 cm inclinaison: 70 x 135 x 80 cm
Poids:	59 kg
Tension:	220-240V ~ 50/60Hz
Puissance nominale:	65 W
Durée:	20 Minuten
braintronics®:	21 Minuten
Certificats:	



# Déclaration UE de Conformité

Conforme aux directives européennes EMC 2014/30/EU, LVD 2014/35/EU et RoHs.

## Conditions de garantie

Le détaillant garantit un délai de garantie légal pour le produit décrit au verso. La garantie est valable à partir de la date d'achat. La date d'achat doit être documentée avec une preuve d'achat. Le détaillant réparera ou remplacera gratuitement les produits défectueux enregistrés en Allemagne. Cela n'inclut pas les pièces sujettes à l'usure telles que les housses en tissu. Cela nécessite que l'appareil défectueux soit envoyé avec une preuve d'achat avant l'expiration de la période de garantie.

La garantie est nulle si un défaut est survenu, par exemple en raison d'influences extérieures ou à la suite d'une réparation ou d'une modification non effectuée par le fabricant ou un revendeur agréé. La garantie du détaillant est limitée à la réparation ou au remplacement du produit. En vertu de cette garantie, le fabricant ou le détaillant n'aura aucune autre responsabilité et n'est pas responsable des dommages dus au non-respect des instructions d'utilisation et / ou à une mauvaise utilisation du produit.

Si, après avoir examiné le produit, le fabricant détermine que la demande de garantie ne concerne pas un défaut couvert par la garantie ou que la période de garantie a expiré, le client est responsable des coûts de l'inspection et de la réparation.

Mentions légales: Aucun des contenus n'a de valeur curative. Le diagnostic et la thérapie pour les maladies et autres troubles physiques nécessitent un traitement par un médecin, un praticien alternatif ou un thérapeute. L'information est fournie à titre de référence seulement et ne doit pas être utilisée comme substitut à un traitement médical. Chaque utilisateur est tenu de déterminer si les traitements sont bénéfiques dans son cas spécifique par un examen minutieux et, si nécessaire, après avoir consulté un spécialiste. Chaque utilisation ou thérapie est entreprise aux risques et périls de l'utilisateur. Nous nous dissocions de toute propriété ou engagement curatif.

Marié International GmbH  
Obermeiers Encadré 3  
33104 Paderborn, Allemagne  
info@casada.com www.casada.com

Copyright Les images et le texte sont soumis aux droits d'auteur de CASADA International GmbH et ne peuvent être utilisés sans consentement exprès.  
Droits d'auteur © 2022 CASADA International GmbH. Tous droits réservés



CASADA<sup>®</sup>  
HEALTHCARE

since  
2000

## < timetorelax

Sinds de oprichting van de onderneming in het jaar 2000 is de naam CASADA synoniem geworden voor hoogwaardige producten in de wellness- en fitnesssector. Vandaag de dag zijn CASADA producten wereldwijd verkrijgbaar.

Voortdurende ontwikkeling, onmiskenbaar design en een strikte focus op verbetering van de kwaliteit van leven zijn net zo kenmerkend voor CASADA producten als betrouwbare en uitstekende kwaliteit.

# Gefeliciteerd!

Met de aankoop van deze massagestoel hebt u blijk gegeven van een bewustzijn voor uw gezondheid.

Opdat u lang van de voordelen van dit toestel kunt genieten, verzoeken wij u de veiligheidsvoorschriften zorgvuldig te lezen en in acht te nemen.

Wij hopen dat u veel plezier zult beleven aan het gebruik van uw persoonlijke **EcoSonic**.

## Inhoudsopgave

Contra-indicaties .....	104
Veiligheidsinstructies .....	105
Inrichting   Functies .....	108
Afstandsbediening .....	110
Onderhoud .....	111
Bijzonderheden .....	118
Verklaring .....	120
Opslag   Zorg .....	120
Technische specificaties .....	120
EU-Verklaring van conformiteit .....	121
Garantievoorwaarden .....	121

# Contra-indicaties

## **Als u niet zeker weet of het veilig voor u is om de massagestoel te gebruiken, raadpleeg dan een arts.**

- Het gebruik van de massagestoel is verboden tijdens zwangerschap of in geval van één of meerdere van de volgende klachten: Recente blessures, trombotische aandoeningen, alle soorten ontstekingen en zwellingen, en kanker. Als u onder behandeling bent voor ziektes of aandoeningen, is het raadzaam een arts te raadplegen alvorens u een massage krijgt.
- Personen met fysieke, cognitieve of mentale beperkingen of personen die geen ervaring en kennis hebben, mogen deze stoel alleen gebruiken onder toezicht en begeleiding van personen die verantwoordelijk zijn voor hun veiligheid.
- Om elk ongemak of gevaar bij het gebruik van de massagestoel te voorkomen, verzoeken wij de volgende personen een arts te raadplegen alvorens het product te gebruiken:
  - Niet-ambulante personen
  - Personen die een medische behandeling ondergaan
  - Personen met rugklachten en personen met problemen aan de wervelkolom of kromming van de wervelkolom
  - Personen met pacemakers
- Als u pijn ervaart tijdens de massage, stop dan onmiddellijk met de behandeling.
- Indien u zich tijdens het gebruik van de stoel verwondt, dient u onmiddellijk medische hulp in te roepen.
- Gelieve geen rode, gezwollen of ontstoken delen van de huid te masseren.
- Deze massagestoel is uitsluitend bedoeld voor gebruik bij wellnessmassages thuis en is geen medisch massageapparaat.
- Hij kan dus niet worden gebruikt ter vervanging van een medisch-specialistische behandeling.
- Wij raden u aan de massagestoel dagelijks 30 minuten te gebruiken. Afzonderlijke delen van het lichaam mogen niet langer dan 15 minuten per keer worden gemasseerd, omdat overmatig masseren anders contraproductief kan zijn.
- Dit product is niet bedoeld voor kinderen onder de 14 jaar.
- Kinderen onder de 14 jaar moeten onder toezicht staan. Zorg ervoor dat kinderen niet met de massagestoel spelen.

## **CONTRA-INDICATIES „BRAINTRONICS®“**

- Psychosen (b.v. schizofrenie, bipolaire stoornis, endogene depressie)
- Persoonlijkheidsstoornissen
- Epilepsie en soortgelijke aanvalsstoornissen
- Hartaandoeningen
- Ziekten van het centrale zenuwstelsel
- Trombose
- Endogene depressie
- ADHD (onder-actief)
- Recent hartinfarct of beroerte
- Geestelijke handicap
- Verslavingen zoals drugs of alcohol of afhankelijkheid van medicatie
- Regelmatige inname van psychotrope geneesmiddelen
- Zwangerschap

**ADVIES:** Om ethische en juridische redenen mag braintronics® niet gebruikt worden bij kinderen en jongeren zonder de uitdrukkelijke toestemming van de wettelijke vertegenwoordigers. Personen voor wie meditatie in strijd kan zijn met religieuze overtuigingen dienen af te zien van het gebruik van het product.



# Veiligheidsinstructies

**Lees de volgende instructies zorgvuldig door voordat u uw massagestoel in gebruik neemt om er zeker van te zijn dat hij goed en met optimale efficiëntie functioneert. Bewaar deze gebruiksaanwijzing voor toekomstig gebruik!**

- De massagestoel voldoet aan erkende technische principes en de nieuwste veiligheidsvoorschriften.
- De massagestoel is uitgerust met verwarmde delen. Personen die gevoelig zijn voor warmte moeten voorzichtig zijn bij gebruik van het product. (ICE 60335-2-32)
- De massagestoel heeft geen onderhoud nodig. Eventuele reparaties mogen alleen worden uitgevoerd door geautoriseerde vakmensen.
- Ondeskundig gebruik en ongeoorloofde reparaties zijn om veiligheidsredenen verboden en leiden tot het verlies van de garantie.
- Steek uw vingers niet tussen de massagerollen om verwondingen te voorkomen.
- Raak de netstekker nooit met natte handen aan.
- Laat de massagestoel niet in contact komen met water, hoge temperaturen en direct zonlicht.
- Gebruik de massagestoel niet in een omgeving met een hoge vochtigheidsgraad, bijv. in de badkamer.
- Gebruik de massagestoel niet in een ruimte met onvoldoende plaats of in een ruimte waar de ventilatie is afgedekt en een toevoer van frisse lucht niet gegarandeerd is.
- Om het gevaar van kortsluiting te voorkomen, dient u de massagestoel van het stroomnet los te koppelen als u hem langere tijd niet gebruikt.
- Gebruik geen beschadigde kabels, stekkers of losse contactdozen.
- Als kabels/stekkers beschadigd zijn, moeten ze vervangen worden door de fabrikant, een servicevertegenwoordiger of door gekwalificeerd personeel.
- In geval van storingen, onmiddellijk de stekker uit het stopcontact nemen.
- Het bedrijf wijst elke aansprakelijkheid af voor schade als het product ongeschikt of onjuist wordt gebruikt.
- Overschrijd de dagelijks aanbevolen massagetiJD van 30 minuten niet om overmatige belasting van de spieren en de zenuwen te voorkomen.
- Om beschadiging van de massagestoel te voorkomen, nooit puntige of scherpe voorwerpen gebruiken.
- Om het gevaar van kortsluiting of brand te verminderen, is het van essentieel belang alleen stopcontacten te gebruiken die in de stekker passen. Let op dat de stekker volledig in het stopcontact zit.
- Haal de stekker van de massagestoel uit het stopcontact na gebruik en voor het schoonmaken.
- Laat kinderen onder de 14 jaar het product niet zonder toezicht schoonmaken of onderhouden.
- Indien zich tijdens het gebruik een onverwachte stroomstoring voordoet, zet dan onmiddellijk de schakelaar in de stand OFF en trek de stekker uit het stopcontact om schade aan de massagestoel te voorkomen.
- Gebruik de massagestoel niet als de elektrische kabels nat of beschadigd zijn.
- Kinderen onder de 14 jaar, gehandicapten en hulpbehoevenden moeten ten allen tijde onder toezicht staan in de nabijheid van de massagestoel of bij het gebruik van de massagestoel.
- Gebruik de massagestoel niet onmiddellijk na het nuttigen van een maaltijd of wanneer u onder invloed van alcohol bent.
- Gebruik het product alleen voor het in de gebruiksaanwijzing beschreven doel.
- Gebruik alleen accessoires die door de leverancier zijn geleverd.
- Om schade te voorkomen, gelieve niet op de voetsteun te staan, zitten of stuiten.
- Probeer niet op de armleningen of rugleuning te zitten om schade of letsel te voorkomen.
- Maak uw massagestoel regelmatig schoon en voorkom dat er vreemde voorwerpen in de spleten van de massagestoel terecht komen.
- Trek niet direct aan het netsnoer.
- Let er bij het verstellen van de positie van de voetsteun of de rugleuning op dat er zich geen andere voorwerpen onder bevinden, in het bijzonder geen kinderen onder de 14 jaar.
- Het product is uitsluitend bestemd voor huishoudelijk gebruik.
- Als de flexibele voedingskabel beschadigd raakt, moet een andere flexibele kabel die voor hetzelfde doel bestemd is worden gebruikt of moet een geschikte vervangingskabel worden gekocht bij de fabrikant of zijn servicepunt.

# Veiligheidsinstructies



Wanneer u de voetsteun van de massagestoel optilt, niet op de voetsteun drukken, zodat de massagestoel niet voorover kantelt en schade aan het product of aan personen veroorzaakt.



Voordat u op de massagestoel gaat zitten, moet u controleren dat het massagemechanisme van de massagestoel niet onder het zitkussen zit om druk op de billen en schade aan de massagekoppen van de massagestoel te voorkomen.

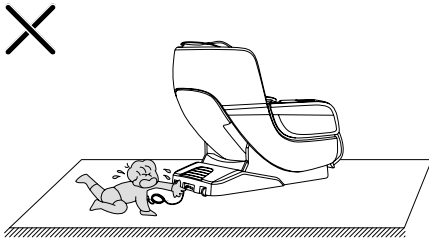

De kabel van de afstandsbediening of het netsnoer mag niet worden verwijderd of uitgetrokken wanneer de stoel in stand-by staat of ingeschakeld is, om schade aan het product of elektrische schokken te voorkomen. Wij raden u aan de afstandsbedieningskabel en het netsnoer na gebruik van de massagestoel los te koppelen en ze op te bergen.

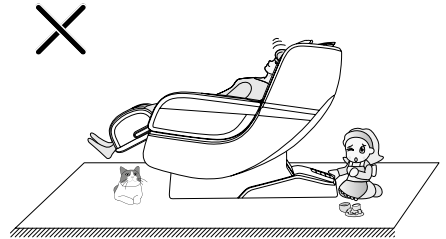

Wanneer de functie gewichtloos achteroverleunen is geactiveerd, zorg er dan voor dat er geen kinderen of huisdieren onder de voetsteun of rugleuning spelen, om schade aan het product en letsel aan personen te voorkomen.



Verwijder voor gebruik van de massagestoel alle harde voorwerpen en sieraden (bijv. sleutels, horloge of andere draagbare harde voorwerpen) uit uw zakken om schade aan het product of letsel tijdens de massage te voorkomen.

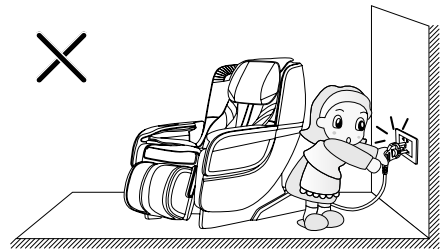

Om schade aan het product of letsel te voorkomen, mag u het netsnoer niet uittrekken tijdens de massage en de stoel niet direct uitzetten met de schakelaar op de rugleuning.

# Veiligheidsinstructies



Laat kinderen niet klimmen, staan of andere gevaarlijke activiteiten doen, anders kan het product kantelen en omvallen. Dit voorkomt ook schade aan het product en letsel aan personen.

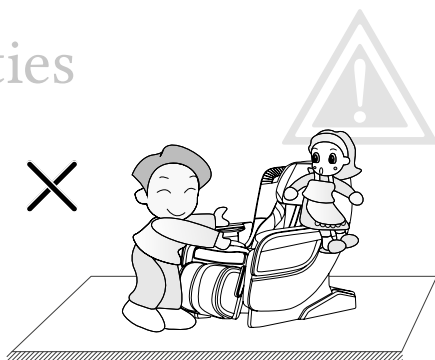

Om schade aan het product of letsel te voorkomen, mag de massagestoel niet worden gebruikt door meer dan twee personen tegelijkertijd. Laat ook kinderen niet op de massagestoel spelen of op de beensteun, het zitkussen, de voetensteun rugleuning of armleuning klimmen. Anders kunnen ongelukken of verwondingen plaatsvinden.

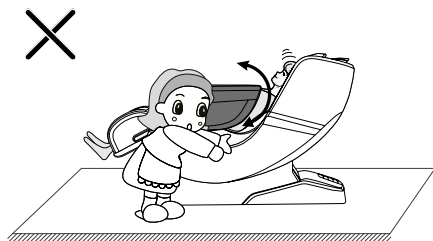

Draai de armsteunen van de massagestoel omhoog (draai de bovenste delen van de armsteunen naar boven). Plaats geen handen (of laat kinderen dit niet doen), harde voorwerpen, sleutels, horloges, kledingstukken en andere persoonlijke voorwerpen in de sleuven van de armsteunen tijdens of na de massage wanneer u de armleuningen weer in hun oorspronkelijke positie terugbrengt. De armleuningen moeten na een massage in de oorspronkelijke stand worden teruggedraaid om schade aan het product of letsel aan personen te voorkomen.

# Inrichting | Functies

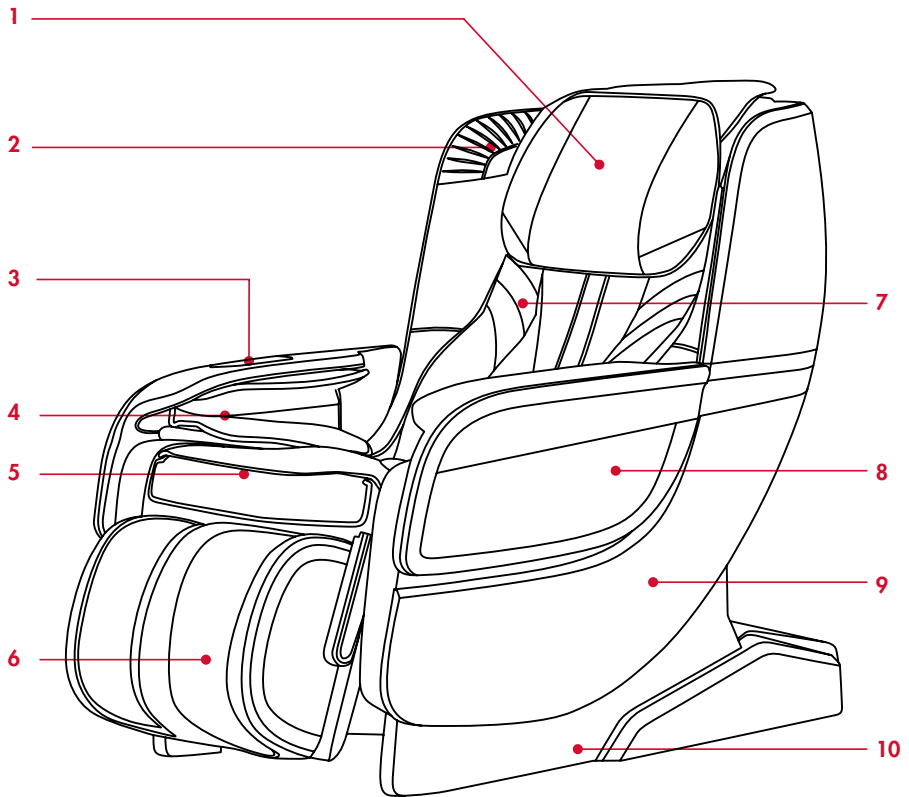

- 1 Hoofdsteen
- 2 Luidsprekers
- 3 Bedieningseenheid met geïntegreerde spraakbesturing
- 4 Arm-airbag
- 5 Zitkussen

- 6 Beensteen
- 7 Rugleuning
- 8 Verstelbare Armlehne
- 9 Zijelement
- 10 Zijbekleding

# Inrichting | Functies

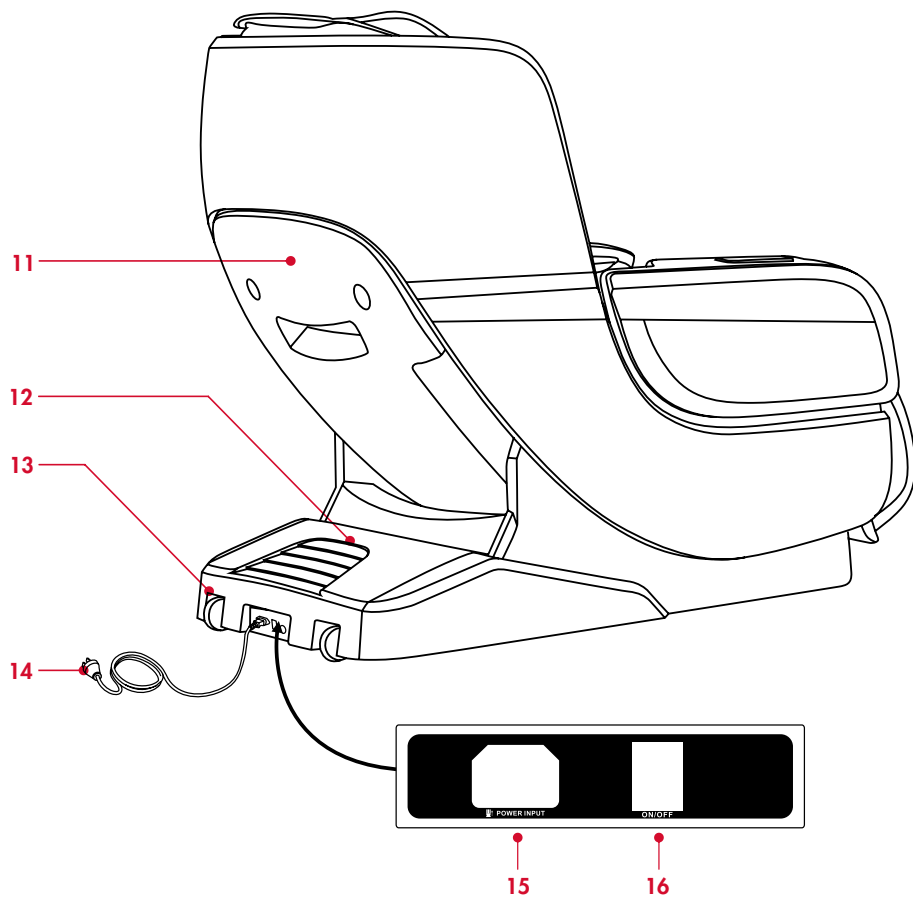

**11** Hoes voor rugleuning

**12** Beschermhoes voor elektronica

**13** Wielen

**14** Netsnoer

**15** Netaansluitingskabel

**16** Netschakelaar

# Afstandsbediening

## 1 LED-display

Voor de weergave van de massage-modus, tijdstellingen en andere informatie.

## 2 Aan/uit-schakelaar

Schakelt de massagestoel aan/uit

## 3 Luchtcompressor Aan/Uit schakelaar voor de kuitmassage met luchtcompressie functie. Er zijn twee niveaus van lucht compressie-intensiteit.

## 4 Timertoets

Stelt de duur van de massage in.

## 5 Toets massagezone

Selecteert een van de vijf massage gebieden, namelijk specifiek punt, lokaal, bovenlichaam, onderlichaam en volledig lichaam.

## 6 Omlaag-toets voor massagezone

Verplaatst de massagezone naar beneden.

## 7 Automatische instelling

Veranderen van de massage functie voor automatische programma opeenvolging (zie pagina 13 van deze handleiding voor details).

## 8 Afstandsknop

Pas de afstand van de massagekoppen aan in drie standen (breed, medium en smal).

## 9 Gewichtloze toets

Bepaalt de gewichtloze hoek van de massagestoel met drie keuzemogelijkheden ≈ (druk één keer voor het eerste niveau, twee keer voor het tweede en drie keer voor het derde niveau).

## 10 Verhoogde zitpositie

De rugleuning en de kuitsteun worden gelijktijdig ingesteld op de meest comfortabele zitmassagepositie, afhankelijk van de gewenste massagehoek.

## 11 Spraakbesturingstoets

Spraakactivering met de spraakherkenningsfunctie.

## 12 Warmtefunctietoets

Schakelt de kuitverwarmingsfunctie in of uit.

## 13 Toets voor massagezone omhoog

Verplaatst de massagezone naar boven.

## 14 Massage type toets

Zie pagina 14 van deze handleiding voor details.

## 15 Toets snelheid

Hiermee stelt u de massagesnelheid in.

## 16 Verlaagde zitpositie

De rugleuning en de kuitsteun worden tegelijkertijd ingesteld op de meest comfortabele liggende massagepositie, afhankelijk van de gewenste massagehoek.

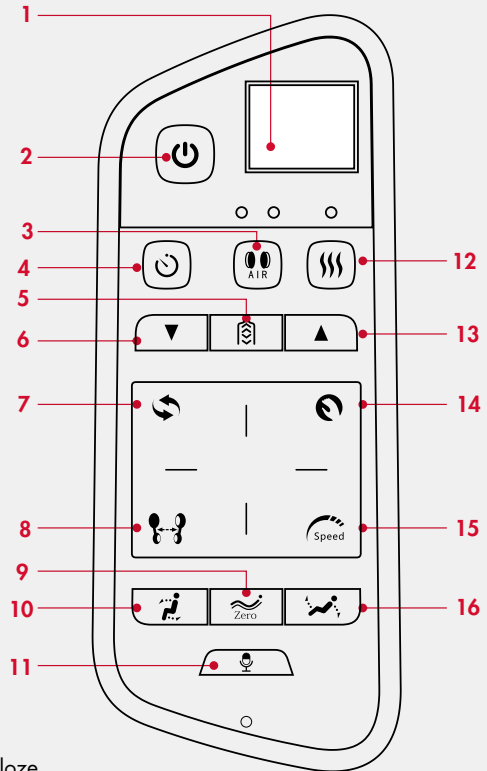

# Onderhoud

## 1. HET INSCHAKELEN VAN DE STROOMVOORZIENING VAN HET PRODUCT

### 1 Stopcontact

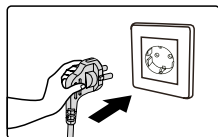

### 2 Stekker in het stopcontact

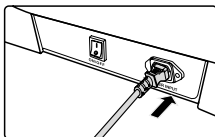

### 3 Aan/uit-schakelaar inschakelen

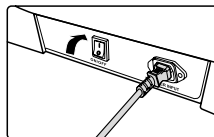

## 2. DE MASSAGE STARTEN



- 1 Druk op de aan/uit knop om de massage te starten en de massagestoel zal automatisch naar de liggende positie bewegen.
- 2 De lichaamsvorm van de gebruiker wordt automatisch gedetecteerd, zodat de massagestoel zich kan aanpassen aan de desbetreffende lichaamsvorm. (U kunt op de knop Massagezone drukken om het automatische detectieproces over te slaan en automatisch over te schakelen naar het standaard massageprogramma).
- 3 Fijnafstelling van de schouderpositie - als de gedetecteerde positie afwijkt van de werkelijke schouderpositie, stelt u de stoel met de omhoog- of omlaagknop in op de juiste positie. (U kunt deze stap overslaan door op de knop Massagezone te drukken).
- 4 Schakel over naar de massagestatus en geniet van de massage.

## AUTOMATISCHE MASSAGE



KNOP	OMSCHRIJVING	SCHERM
	Snelle massage: voert snel alle massage-effecten uit.	A1
	Comfortmassage: ontspanning voor spieren en botten, bevordert doorbloeding.	A2
	Lichte massage: zachte en aangename diepe massage, helpt bij lichamelijke uitputting en ontspant het lichaam.	A3
	Volledige lichaamsmassage: diepe weefselmassage om het lichaam weer vitaal te maken.	A4
	Schouder- en nekmassage: richt zich op de schouders en de nek.	A5
	Rug- en taille massage: richt zich op de rug en taille.	A6
	Streckende massage: de stoel beweegt op en neer in combinatie met de massagerobot.	A7
	Herstel na sportactiviteit: snel herstel na fysieke activiteit	A8

# Onderhoud

## MANUELE MESSAGE

FUNCTIE	KNOP	BESCHRIJVING (Aanpassingopties)	DISPLAY
Massagemethode		Stop: tussenruimte.	S.0
		Kneden: snelheid.	S.1
		Licht tikken: snelheid en afstand.	S.2
		Kneden en licht kloppen: snelheid.	S.3
		Shiatsu: tussenruimte.	S.4
		Tikken: snelheid en afstand.	S.5
		3DI: snelheid.	S.6
		3DII: snelheid en spatiëring.	S.7
Tussenafstandsknop		De spatiëring kan aangepast worden in 3 niveau's.	d1 – d3
Snelheidsknop		De snelheid kan aangepast worden in 3 niveau's.	P1 – P3

## SELECTEER MESSAGE GEBIED

KNOP	BESCHRIJVING	DISPLAY
	Vast punt: massage met een vast punt op een specifieke plaats.	H0
	Lokaal: lokale massage op een beperkt gebied.	H1
	Bovenlichaam: massage van het bovenlichaam.	H2
	Onderlichaam: massage van het onderlichaam.	H3
	Volledig lichaam: volledige voor- en achterwaartse massage van het lichaam.	H4
	Pas de massagepositie aan (de massagepositie kan in de standen „vast punt” en „lokaal” worden ingesteld). Het massagemechanisme beweegt omlaag.	Het massagemechanisme beweegt zich naar boven.
		Het massagemechanisme beweegt omlaag.



# Onderhoud

## LUCHT COMPRESSIE MASSAGE

KNOP	BESCHRIJVING
	Druk op deze toets om de luchtcompressie functie te selecteren: de opties zijn zacht, sterk en uit.

## WARMTE FUNCTIE

KNOP	BESCHRIJVING	DISPLAY
	Druk op deze toets om de warmtefunctie in het been gebied in of uit te schakelen. Na het inschakelen van de functie zult u na korte tijd een licht gevoel van warmte opmerken.	Er gaat een rood lampje branden boven de knop wanneer de functie is geactiveerd.



## SPRAAKBESTURING

KNOP	BESCHRIJVING
	Druk deze toets kort in om de spraakbesturing te activeren. Houd deze toets drie seconden ingedrukt om de spraakbesturing in of uit te schakelen.

## GEWICHTSLOZE POSITIE

KNOP	BESCHRIJVING
	Elke keer dat de knop wordt ingedrukt, schakelt het product over naar een automatische ligstand modus. Er zijn in totaal drie standen die achtereenvolgens kunnen worden geselecteerd.

## STOEL POSITIE

KNOP	BESCHRIJVING
	<b>STOELPOSITIE</b> Houd deze knop ingedrukt om de rugleuning langzaam omhoog te brengen terwijl de kuitsteun daalt. Laat de knop los om de beweging te stoppen. Zodra de hoogst mogelijke mogelijke positie is bereikt, stopt de opwaartse beweging.
	<b>LIGPOSITIE</b> Houd deze knop ingedrukt om de rugleuning langzaam te laten zakken terwijl de kuitsteun langzaam omhoog gaat. Laat de knop los om de beweging te stoppen. De neerwaartse beweging stopt wanneer de laagste stand is bereikt.

# Onderhoud

## 3. SPRAAKBESTURING

- Zeg „Hoi, Alice“ als de massagestoel open is of in stand-by staat. Of druk op de knop op de rechter armsteun om de stembesturing te activeren.
- Houd de knop drie seconden ingedrukt om de tembesturing in of uit te schakelen.
- Zodra deze functie met succes geactiveerd is, zal de massagestoel reageren met „I’m here“. Als er binnen zes seconden na dit moment een stem wordt ingevoerd, kan de bijbehorende spraakbesturingsfunctie worden uitgevoerd nadat de massagestoel heeft gereageerd. Als er na zes seconden geen spraakbesturing wordt gegeven, schakelt de spraakbesturing automatisch uit en moet deze opnieuw geactiveerd worden.

**Let op:** commando's moeten in het Engels worden uitgesproken als de spraakbesturing is ingeschakeld. U mag niet te snel spreken. Alle gesproken commando's moeten overeenkomen met de invoergegevens van de spraakbesturing.

Spraakbesturing enkel beschikbaar in Engels.

### SPRAAKBESTURING

Druk ten  minste 3 seconden op de knop op de armsteun (spraakbesturing aan/uit). Zorg ervoor dat het apparaat in de spraakbesturingsmodus staat. Roep „Hi Alice“ of „Hey Alice“ voordat u de commando's geeft:

No.	Spraakbesturing Input	Antwoord
1	Massage on   Masseer op	Antwoord: Ok, massage on
2	Massage close   Dichtbij masseren	Antwoord: Ok, massage close
3	Comfort massage   Comfortmassage	Antwoord: Ok, comfort massage
4	Relax massage   Ontspanningsmassage	Antwoord: Ok, relax massage
5	Full body massage   Volledige lichaamsmassage	Antwoord: Ok, full body massage
6	Neck massage   Nekmassage	Antwoord: Ok, neck and shoulder massage
7	Back and waist massage   Rug- en taillemassage	Antwoord: Ok, back and waist massage
8	Stretch massage   Rekmassage	Antwoord: Ok, stretch massage
9	Fixed Massage   Vaste punt massage	Antwoord: Ok, fixed massage
10	Change the other mode   Verander de andere modus	Antwoord: OK, change the other mode
11	Go little down   Ga een beetje naar beneden	Antwoord: Ok, go little down
12	Go little up   Ga een beetje omhoog	Antwoord: Ok, go little up
13	Open the air pressure   Open de luchtdruk	Antwoord: Ok, open the air pressure
14	Close the air pressure   Sluit de luchtdruk	Antwoord: Ok, close the air pressure
15	Up the seat position   De zitpositie omhoog	Antwoord: Ok, up the seat position
16	Down the seat position   Omlaag de zitpositie	Antwoord: Ok, down the seat position
17	Stop adjustment   Stop aanpassing	Antwoord: Ok, stop adjustment

Let op: Commando's 15 en 16 kunnen enkel gebruikt worden na Commando 14.

# Onderhoud

## 4. INSTRUCTIES VOOR HET AFSPLEN VAN MUZIEK VIA DE LUIDSPREKERS

- 1 Open het hoofdmenu van je smartphone. Open Instellingen en selecteer de optie Bluetooth. Open Bluetooth en de Bluetooth zal automatisch zoeken naar een nieuw Bluetooth-apparaat.
- 2 Je smartphone zal zoeken naar het overeenkomstige Bluetooth-model (bijv. Ecosonic-Music). Druk op de knop Koppelen. Wanneer u wordt gevraagd of u de luidsprekers met het apparaat wilt koppelen, drukt u nogmaals op Pair om te beëindigen.
- 3 Zet de Muziekspeler op je smartphone aan en selecteer een muzieknummer.

## 5. ZET DE MUZIEKSPELER OP JE SMARTPHONE AAN EN SELECTEER EEN MUZIEKNUMMER.

- 1 Druk tijdens de massage op de rode Aan/Uit-knop om alle massagefuncties onmiddellijk te stoppen. Het massagemechanisme en de automatische sit-up functie worden gereset.
- 2 Zodra de massagesessie beëindigd is (20 minuten bij het inschakelen), worden alle massagefuncties automatisch uitgeschakeld en wordt de reset-positie van het massagemechanisme niet gewijzigd.
- 3 Schakel na het resetten de stroom naar het hele apparaat uit.



Tekening van de stand van de netschakelaar



Koppel de voedingskabel los

## 6. DRAAIEN VAN DE KUITSTEUN

- 1 Draai hiertoe eerst het kuitstuk om totdat het de vaste en niet draaibare dwarsstang van de kuitbeensteun raakt (zie fig. 1).
- 2 Raai vervolgens de kuitsteun weer naar beneden terwijl u hem ongeveer 5 cm naar voren trekt (zoals getoond in afb. 2). Voer de handeling in omgekeerde volgorde uit om de kuitbeensteun weer in de uitgangspositie te brengen.

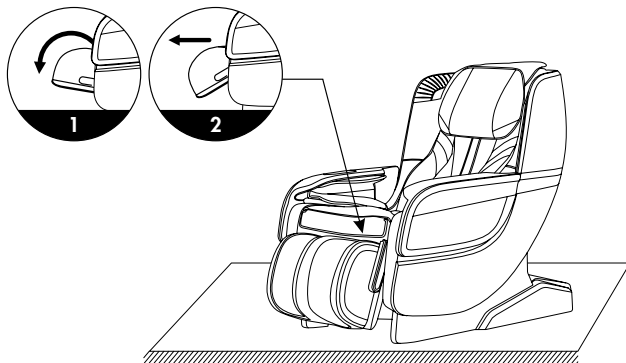

# Onderhoud

## 7. TILLEN EN VERPLAATSEN

Voor het optillen en verplaatsen van de massagestoel zijn twee personen nodig. Zij moeten de stoel tegelijkertijd van voren en van achteren optillen, waarbij de inkeping op de achterklep van de massagestoel als handvat aan de achterkant en de dwarsbalk van de kuitsteun van de massagestoel als handvat aan de voorkant kan gebruikt worden. Til de stoel niet op en verplaats hem niet door hem rechtstreeks aan de armleuningen vast te houden.

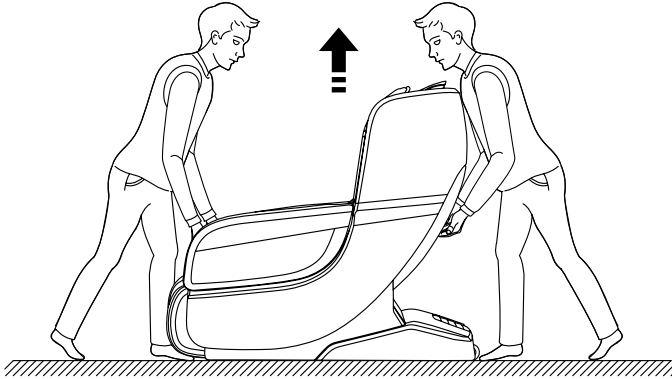

## 8. DE VLOER BESCHERMEN

Door langdurige zware druk die door de massagestoel wordt uitgeoefend, kunnen krassen op de vloer ontstaan. Om dergelijke schade te voorkomen, dient u een tapijt of kussen te leggen op de vloer waar de massagestoel zal worden geplaatst.

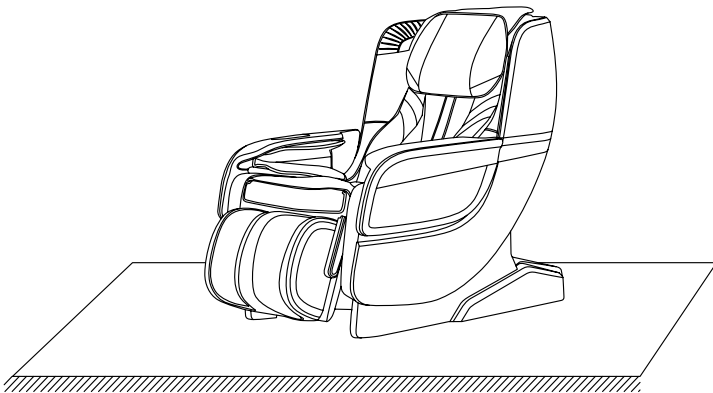

**Let op:** Verplaats de massagestoel niet op zijn rollers op oneffen vloeren of in kleine ruimtes. Er zijn ten minste twee personen nodig om de stoel op te tillen. Gebruik de inkepingen in de bekleding van de voetensteun en rugleuning als hijspunten. (Niet optillen aan de armleuningen).

# Onderhoud

## 9. INSTRUCTIES VOOR VERPLAATSEN

Zorg ervoor dat alle kabels uit het oppervlak van de massagestoel zijn verwijderd. Kantel vervolgens de stoel met de rugleuning in de aangegeven hoek (met het zwaartepunt op de rollers). U kunt dan de massagestoel naar voren duwen naar een geschikte plaats en voorzichtig terugzetten in de juiste positie. (Let op: zet voor het verplaatsen eerst de hoofdschakelaar uit en koppel het netsnoer en de kabel van de afstandsbediening af).

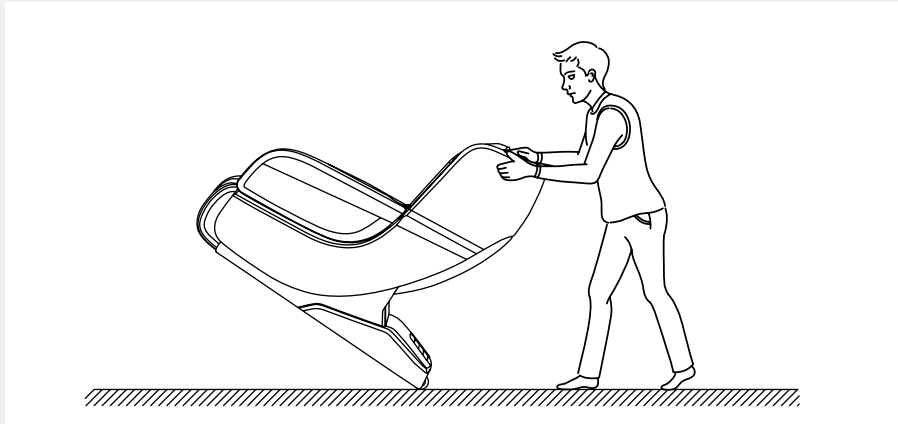

**Waarschuwing:** De rollers aan de achterkant van de massagestoel zijn alleen geschikt voor langzame bewegingen over een korte afstand. Gebruik andere hulpmiddelen om de massagestoel over langere afstanden te verplaatsen!

# Bijzonderheden



## ROLLEN

Aangename afwisseling tussen ontspanning en het loslaten van de spieren - ook perfect geschikt voor een laatste massage, voor ontspanning en herstel van de spieren.



## KNEDEN

Huid en spieren zijn ofwel geklemd en gekneet tussen de duim en de wijsvinger of met beide handen. Deze massagetechniek wordt in het bijzonder gebruikt om de spanning te verminderen.



## LUCHTCOMPRESSIE

Opstijgende en terugwijkende airbags hebben een pompbeweging die zorgt voor natuurlijke spierreflexen. Dit is vooral gunstig voor de kuit- en voetzone.



## KNEDEN & TAPPEN (DUBBELE ACTIE)

De technieken van kneden en tikken worden gecombineerd om spanningen te verlichten en tegelijkertijd de bloedcirculatie te stimuleren.



## TAPPEN

Korte, tikkende bewegingen worden uitgevoerd met de rand van de hand, de palm of de vuist. Dit bevordert de bloedcirculatie in de huid en verzacht de spanningen in de spieren. Als het tikken wordt uitgevoerd op longhoogte, kan dit de vrijgave verbeteren van slijm in de longen.



## L-SHAPE

U kan een diepgaande massage van het volledige lichaam verwachten van de nek helemaal tot de billen.



## S-LIJN

Met dit automatische programma werken de massagekoppen zeer dicht bij uw lichaam, ze masseren het geheel tot beneden aan uw billen. De S-vormige werking is geconstrueerd naar de natuurlijke anatomie van de wervelkolom.



## GEEN RUIMTE

Voor de ligpositie beweegt de massagestoel zich naar voren en heeft daarom heel weinig afstand nodig tot de achterliggende muur. Ruimtebesparend en comfortabel!



## NUL ZWAARTEKRACHT

Je zet jezelf in de positie van een astronaut - dat "gewichtloze gevoel".



## AUTOMATISCH

Specifiek ontwikkelde automatische programma's voor het hele lichaam, die een breed scala aan verschillende massagetechnieken bieden. Daarnaast kunt u ook de verwarmingsfunctie aanzetten, als je dat wilt.



## RUGGEDEELTE

Individueel aanpasbaar naar elke grootte en massagegebied.



## VERSTELBAAR KUSSEN

Indien nodig kan het dubbele kussen worden geplaatst om de intensiteit van de nek- en schoudermassage te verminderen.



## BRAINTRONICS®

Braintronics® technologie synchroniseert uw hersengolven door middel van audiostimulatie. Gecombineerd met een speciaal ontwikkeld massageprogramma dat uw stressvolle lichaam in staat zal stellen om te ontspannen. Het maakt niet uit of u wilt ontspannen, dromen of leren - alles is mogelijk.

# Bijzonderheden



## LUCHTINTENSITEIT

Instelbare airbag massage-intensiteit.



## 3D MASSAGE

Bij deze nieuwe techniek beweegt de massagerobot niet alleen naar boven en beneden, maar ook naar voren en naar achteren.



## SHIATSU

Shiatsu (vingerdruk) is een vorm van lichaamstherapie afkomstig uit Japan. De massagetechniek bestaat uit zachte, ritmische, vergaande strekkingen en rotaties. Het doel van Shiatsu is het stimuleren van afzonderlijke lichaamsdelen en het mobiliseren van de spieren.



## SPOT

De massagekoppen kunnen een bepaalde plek masseren.



## SNELHEID

De massagesnelheid is instelbaar.



## BREEDTE

De afstand tussen de beide massagekoppen kan worden ingesteld (smal, middelmatig en breed).



## MUZIEK

Verdere ontspanning en plezier met de muziekfunctie.



## BLUETOOTH

Draadloze gegevensoverdracht.



## VOELT ALS MENSENHANDEN

Speciaal ontworpen massagekoppen imiteren de handbeweging van een professioneel masseur. De maximale rekruinte is 6,5 cm en de maximale rekhoeck is 41 graden, zodat de mechanische handen een effectieve massage kunnen geven om menselijke halswervels, borstwervels en lendenwervels.



## SNELSTART

Met één druk op de snelstartknoppen in uw armluning kunt u de belangrijkste functies controleren.



## STEMBEDIENING

Gebruik de stembediening om geselecteerde functies te activeren.



## CARBON BEENWARMTE

De diepwerkende carbon-infraroodwarmte is ideaal voor mensen die lijden aan stoornissen van de bloedsomloop of spierspanning. De warmte verwijdt de bloedvaten en stimuleert de bloedsomloop. Tegelijkertijd wordt de spierspanning ontspannen, wat resulteert in een diepe ontspanning.



## OPTIONELE ROTATIE VAN HET VOETELEMENT

Door de optie om het 180° te draaien, kunt u kiezen tussen beensteun of compressiemassage. Compressiemassage kan verschillende voordelen hebben, waaronder een verbeterde circulatie, pijnverlichting en stimulatie van het lymfestelsel.

# Verklaring

## FAULTS

- Het geluid van de motor is hoorbaar tijdens de werking.
- De afstandsbediening werkt niet goed.
- Het apparaat is gestopt met werken.
- De braintronics® programma's willen niet starten.

## VERKLARING

- Dit is een normaal werkingsgeluid.
- Zorg ervoor dat de netstekker goed in het stopcontact zit en dat de aan/uit-schakelaar is ingeschakeld. Controleer de kabel van de afstandsbediening.
- De stoel schakelt zichzelf automatisch uit zodra de ingestelde gebruikstijd is bereikt of na overmatig gebruik. Dit zorgt ervoor dat de stoel een lange levensduur heeft.
- Zorg ervoor dat u de braintronics® app hebt geïnstalleerd en uw account hebt geactiveerd. Controleer ook of er een Bluetooth-verbinding is tussen uw smartphone en de massagestoel.

## Opslag | Zorg

- Als het apparaat gedurende langere tijd niet wordt gebruikt, moet het netsnoer worden opgeborgen en moet het apparaat in een droge omgeving worden bewaard.
- Bewaar het apparaat nooit bij hoge temperaturen of in de nabijheid van open vuur. Vermijd langdurige blootstelling aan zonlicht.
- Gebruik voor het schoonmaken alleen in de handel verkrijgbare producten voor synthetisch leer. Reinig het niet met thinner, benzeen, of alcohol op geen enkel moment.

## Technische specificaties

Afmetingen:

rechtop: 70 x 104 x 99,5 cm  
liggend: 70 x 135 x 80 cm

Gewicht:

59 kg

Spanning:

220-240V ~ 50/60Hz

Nominaal vermogen:

65 W

Looptijd:

20 Minuten

braintronics®:

21 Minuten

Certificaten:





# EU-Verklaring van conformiteit

Voldoet aan de Europese Richtlijnen EMC 2014/30/EU, LVD 2014/35/EU en RoHs.

## Garantievoorwaarden

De garantie is geldig vanaf de datum van aankoop. De aankoopdatum moet worden gedocumenteerd met een bewijs van aankoopbewijs. De verkoper zal defecte producten die binnen Duitsland zijn geregistreerd gratis repareren of vervangen. Dit geldt niet voor onderdelen die aan slijtage onderhevig zijn, zoals stoffen bekleding. Hiervoor moet het defecte apparaat voor het verstrijken van de garantietermijn met aankoopbewijs worden opgestuurd.

De garantie vervalt indien een defect is ontstaan door bijv. invloeden van buitenaf of als gevolg van een reparatie of modificatie die niet door de fabrikant of een geautoriseerde dealer is uitgevoerd. De garantie van de verkoper is beperkt tot reparatie of vervanging van het product. Onder deze garantie zal de fabrikant of de detailhandelaar geen verdere aansprakelijkheid hebben en is niet verantwoordelijk voor schade als gevolg van het niet naleven van de gebruiksinstructies en/of onjuist gebruik van het product.

Indien de fabrikant na onderzoek van het product vaststelt dat de garantieclaim geen betrekking heeft op een defect dat onder de garantie valt of dat de garantieperiode is verstreken, is de klant verantwoordelijk voor de kosten van de inspectie en reparatie.

Wettelijke kennisgeving: Geen van de inhoud heeft enige geneeskrachtige waarde. De diagnose en behandeling van ziekten en andere lichamelijke aandoeningen vereist behandeling door een arts, alternatieve behandelaar of therapeut. De verklaringen zijn uitsluitend informatief en mogen niet worden gebruikt als vervanging voor medische behandeling. Elke gebruiker wordt geïnstrueerd om zijn situatie zorgvuldig te beoordelen en, indien nodig, een arts te raadplegen om te bepalen of het gebruik van het product in hun eigen unieke geval wordt aangemoedigd. Elk gebruik of therapie is op eigen risico van de gebruiker. Wij distantiëren ons van enige genezende eigenschappen of toezeggingen

**Casada International GmbH**  
Obermeiers Feld 3  
33104 Paderborn, Germany  
info@casada.com  
www.casada.com

Copyright Bilder und Texte unterstehen dem Copyright von CASADA International GmbH und dürfen ohne ausdrückliche Bestätigung nicht weiterverwendet werden.  
Copyright © 2022 CASADA International GmbH.  
Alle Rechte vorbehalten.





CASADA<sup>®</sup>  
HEALTHCARE

since  
2000

## < timetorelax

С момента основания компании в 2000 году наименование CASADA стало синонимом высокого качества изделий.

Сегодня изделия CASADA можно приобрести в любой точке мира. Непрерывное развитие, безошибочный дизайн и акцент на улучшении качества жизни являются такими же важными характеристиками продукции CASADA, как надежность и качество высшего класса.

**ВНИМАНИЕ!** Данный прибор предназначен только для личного домашнего использования и не может применяться в промышленных и медицинских учреждениях.

Массажное кресло – это идеальное решение проблем усталости и стресса. Массаж в кресле снимает напряжение и обеспечивает полное расслабление и отдых усталым мышцам.

# Поздравляем!

Приобретя это массажное кресло, вы проявили заботу о своем теле.

Чтобы вы могли долгое время пользоваться преимуществами данного изделия, мы просим вас внимательно прочитать и соблюдать правила техники безопасности.

Мы искренне надеемся, что вам понравится пользоваться персональным аппаратом **EcoSonic**.

## Оглавление

Противопоказания .....	124
Меры предосторожности .....	125
Особенности   Функции.....	128
Дистанционное управление .....	130
Эксплуатация.....	131
Специальные возможности.....	138
Поиск и устранение неисправностей .....	140
Хранение   Техническое обслуживание .....	140
Технические характеристики.....	140
Техническое обслуживание.....	141
Утилизация .....	141
Декларация Соответствия Требованиям ЕС .....	141
Гарантийные условия .....	141
Срок службы .....	141
Дата производства.....	141

# Противопоказания

**Если вы не уверены, стоит ли пользоваться массажным креслом, обязательно проконсультируйтесь с врачом.**

- Использование массажного кресла запрещено во время беременности или в случае одной или нескольких из следующих жалоб: недавние травмы, тромботические заболевания, любые виды воспалений и отеков, а также онкологическое заболевание.
- Лица с физическими, когнитивными или умственными нарушениями или лица, не имеющие опыта и знаний, должны использовать массажное кресло только под наблюдением и руководством лиц, ответственных за их безопасность.
- Во избежание какого-либо дискомфорта или опасности при использовании массажного кресла, мы просим следующих людей проконсультироваться с врачом перед использованием изделия:
  - неходячие больные
  - лица, проходящие лечение
  - пациенты с болями в спине и лица с проблемами позвоночника/искривлением позвоночника
  - лица с кардиостимуляторами
- Если вы испытываете боль во время массажа, немедленно прекратите использование изделия.
- Если вы получили травму во время использования кресла, немедленно обратитесь за медицинской помощью.
- Не массируйте покрасневшие, опухшие или воспаленные участки кожи.
- Это массажное кресло предназначено только для домашнего оздоровительного массажа и не является медицинским массажным изделием. Поэтому его нельзя использовать в качестве замены специализированного медицинского лечения.
- Мы рекомендуем ежедневно пользоваться массажным креслом в течение 30 минут. Отдельные участки тела следует массировать не более 15 минут за один раз, так как в противном случае чрезмерный массаж может привести к негативным последствиям.
- Это изделие не подходит для детей в возрасте до 14 лет.
- Дети в возрасте до 14 лет должны находиться под присмотром. Убедитесь, что дети не играют с массажным креслом.

## **ПРОТИВОПОКАЗАНИЯ ДЛЯ ИСПОЛЬЗОВАНИЯ BRAINTRONICS®**

- Психозы (например, шизофрения, биполярное расстройство, эндогенная депрессия)
- Расстройства личности
- Эпилепсия и подобные расстройства
- Болезни сердца
- Заболевания центральной нервной системы
- Тромбозы
- Эндогенная депрессия
- СДВГ (гиперактивность)
- Недавно перенесенный сердечный приступ или инсульт
- Психическое расстройство
- Зависимость от наркотиков, алкоголя или лекарств
- Регулярный прием психотропных препаратов
- Беременность

**ПРИМЕЧАНИЕ:** Если по религиозным убеждениям вам запрещена медитация, то мы рекомендуем воздержаться от использования Braintronics®.

# Меры предосторожности

**Перед использованием массажного кресла внимательно ознакомьтесь с данной инструкцией, чтобы убедиться, что кресло функционирует правильно и с оптимальной эффективностью. Сохраните эту инструкцию по эксплуатации для последующего использования!**

- Массажное кресло соответствует признанным техническим принципам и новейшим правилам безопасности.
- Массажное кресло оснащено подогреваемыми секциями. Людям, чувствительным к теплу, необходимо соблюдать осторожность при использовании изделия. (ICE 60335-2-32)
- Массажное кресло не требует технического обслуживания. Любой потенциальный ремонт вправе выполнять только уполномоченные специалисты.
- Неправильное использование и несанкционированный ремонт запрещены по соображениям безопасности и ведут к потере гарантии.
- Во избежание травм не засовывайте пальцы между массажными роликами.
- Никогда не прикасайтесь к сетевой вилке влажными руками.
- Не допускайте контакта массажного кресла с водой, высокими температурами и прямыми солнечными лучами.
- Не используйте массажное кресло в условиях высокой влажности, например, в ванной.
- Не используйте массажное кресло в местах с недостаточным пространством или в местах, где отсутствует вентиляция и затруднена подача свежего воздуха.
- Чтобы избежать опасности короткого замыкания, отсоедините массажное кресло от источника питания, если оно не используется в течение длительного периода времени.
- Не используйте поврежденные вилки или незакрепленные розетки.
- Если кабели/вилки повреждены, они должны быть заменены производителем, представителем сервисной службы или квалифицированным специалистом.
- В случае неисправности немедленно отключите изделие от сети.
- Компания не несет ответственности за возможный ущерб, если изделие используется ненадлежащим образом или неправильно.
- Не превышайте рекомендованную ежедневную продолжительность массажа в 30 минут, чтобы избежать чрезмерной нагрузки на мышцы и нервную систему.
- Во избежание повреждения массажного кресла, никогда не используйте острые предметы.
- Чтобы снизить опасность короткого замыкания или пожара, важно использовать только розетки, которые подходят к вилке, и убедиться, что вилка полностью вставлена в розетку.
- Отключайте массажное кресло от источника питания после использования и перед очисткой.
- Не позволяйте детям младше 14 лет чистить или обслуживать изделие без присмотра.
- Если во время использования изделия возникает непредвиденный сбой питания, немедленно установите выключатель в положение OFF (ВЫКЛ) и отсоедините вилку, чтобы избежать повреждения массажного кресла.
- Не используйте массажное кресло, если электрические кабели влажные или повреждены.
- Дети в возрасте до 14 лет, лица с ограниченными возможностями или слабые люди, которые находятся рядом с массажным креслом или пользуются массажным креслом, должны обязательно находиться под присмотром.
- Не используйте массажное кресло непосредственно после еды или в состоянии алкогольного опьянения.
- Используйте изделие только в целях, описанных в инструкции по эксплуатации.
- Используйте только принадлежности, предоставленные поставщиком.
- Во избежание повреждения изделия не вставляйте, не садитесь на подножку и не подпрыгивайте на ней.
- Во избежание повреждений или травм не пытайтесь сидеть на подлокотниках или спинке сидения.
- Регулярно очищайте массажное кресло и не допускайте попадания инородных предметов в щели массажного кресла.
- Не тяните непосредственно за сетевую кабель.
- При регулировке положения подножки или спинки сиденья убедитесь, что под ней нет других предметов, а также что креслом не пользуются дети моложе 14 лет.
- Изделие предназначено только для домашнего использования.
- Если гибкий силовой кабель поврежден, необходимо использовать другой гибкий кабель, предназначенный для той же цели, или приобрести подходящий запасной кабель у производителя или в сервисном пункте.

# Меры предосторожности

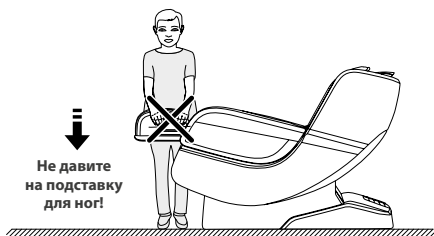

При поднятии подножки массажного кресла, не нажимайте на подставку для ног, чтобы массажное кресло не наклонилось вперед и не повредилось или повредило людей.



Прежде чем сесть на массажное кресло, убедитесь, что массажные ролики не находятся в области сиденья под подушкой, чтобы избежать давления на ягодицы и повреждения массажного механизма.

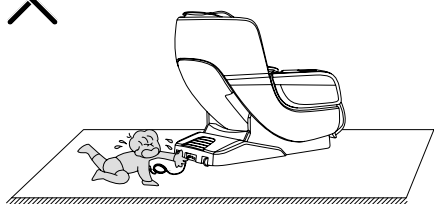

Кабель дистанционного управления или кабель питания нельзя вынимать или вытаскивать, когда кресло находится в режиме ожидания или включено, чтобы избежать повреждения изделия или поражения электрическим током. Рекомендуется отсоединять кабель дистанционного управления и кабель питания после использования массажного кресла, когда кресло выключено и убирать их подальше.

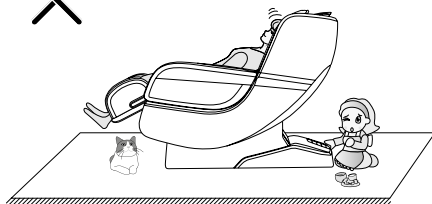

Во избежание травм или повреждения изделия, перед включением функции невесомости, убедитесь, что под подножкой и спинкой кресла нет детей или домашних животных.

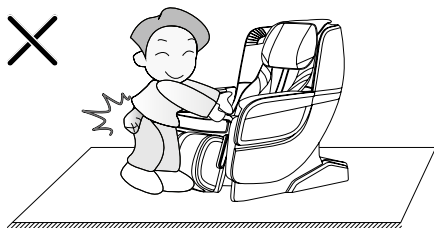

Перед использованием массажного кресла снимите все твердые предметы и украшения (например, ключи, часы или другие носимые твердые предметы), или вытащите их из карманов во избежание повреждения изделия или травм во время массажа.

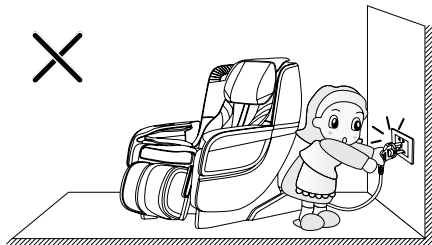

Во избежание повреждения изделия или получения травмы, во время массажа не выдергивайте шнур питания и не выключайте кресло при помощи выключателя питания на задней части кресла.

# Меры предосторожности

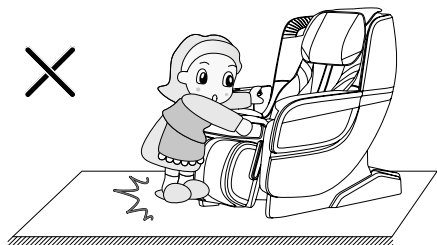

Не позволяйте детям залезать на массажное кресло, или стоять на нем, а также выполнять другие опасные действия, иначе изделие может опрокинуться и упасть. Падение кресла может повредить его и травмировать людей.



Во избежание повреждения изделия или получения травмы, массажное кресло не должно использоваться более чем одним человеком одновременно. Кроме того, не позволяйте детям играть на массажном кресле или забираться на подставку для ног, подушку сиденья, спинку или подлокотники. Иначе могут произойти несчастные случаи или травмы.

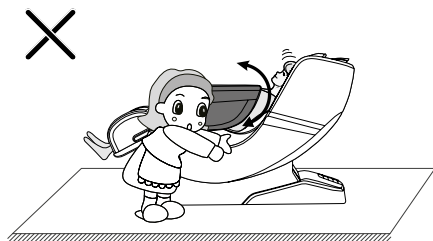

Поверните подлокотники массажного кресла вверх (поверните верхние части подлокотников вверх). Не кладите руки (и не позволяйте детям это делать), твердые предметы, ключи, часы, предметы одежды и другие личные вещи в прорези подлокотников во время или после массажа, когда вы возвращаете подлокотники в их исходное положение. Подлокотники должны быть повернуты в исходное положение после массажа во избежание повреждения изделия или травм людей.

# Особенности | Функции

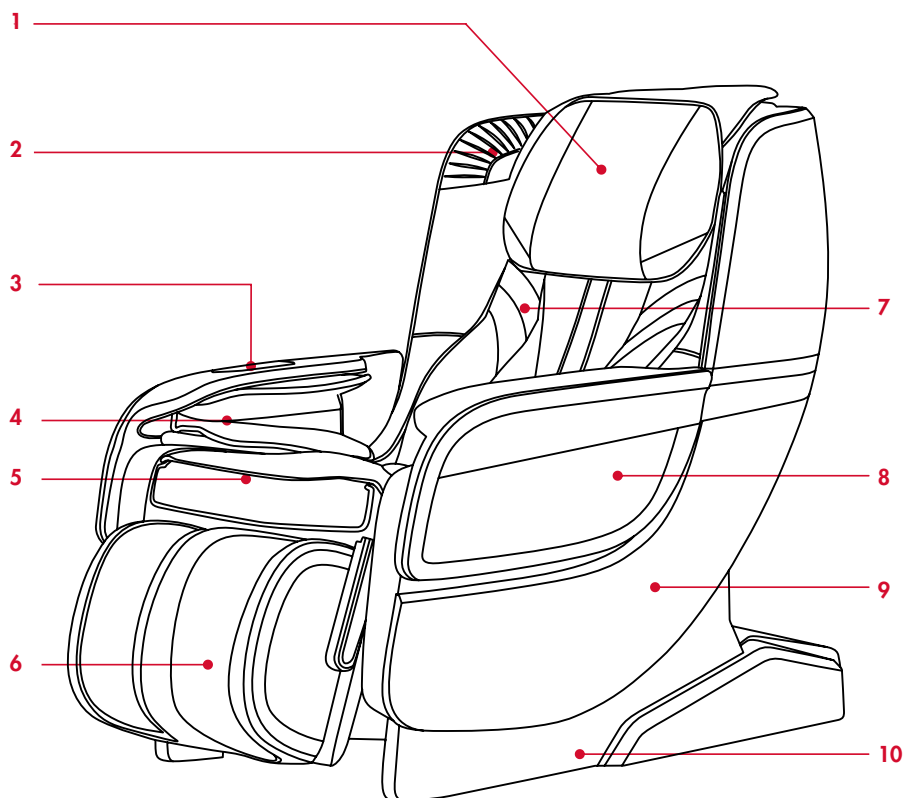

**1** Подголовник

**2** Динамики

**3** Блок с голосовым и ручным управлением

**4** Компрессионные подушки для массажа рук

**5** Подушка сиденья

**6** Подставка для ног

**7** Спинка

**8** Регулируемые подлокотники

**9** Боковой элемент



# Особенности | Функции

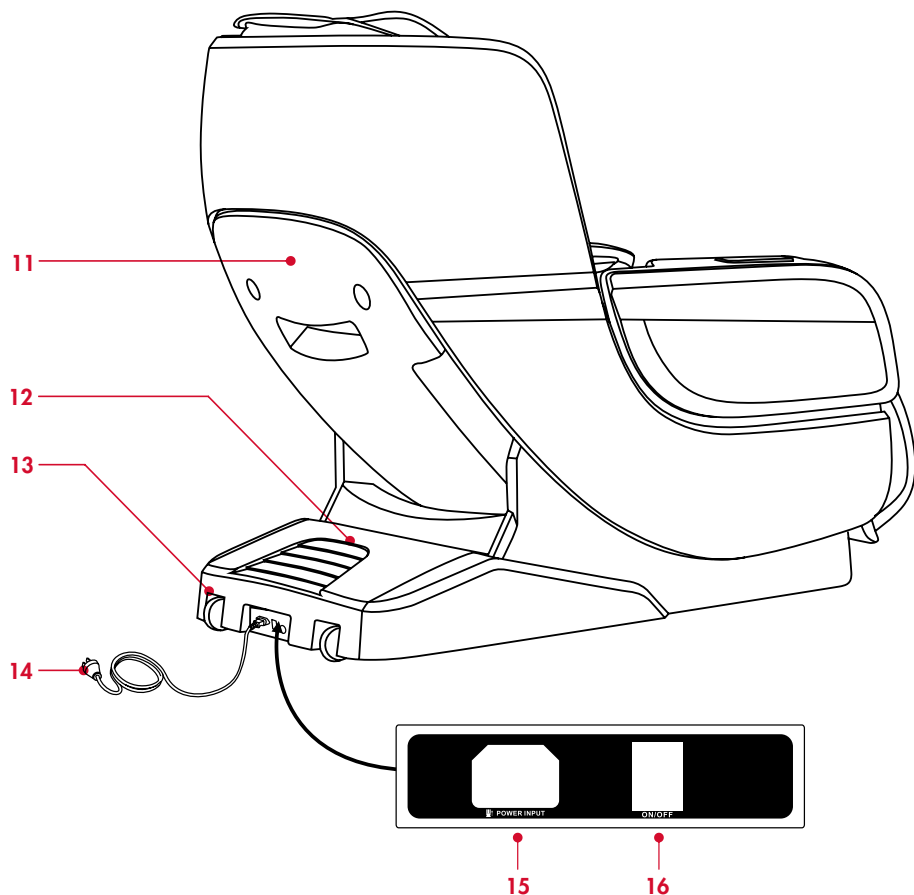

**10** Боковая крышка

**11** Крышка спинки сиденья

**12** Защитная крышка для электроники

**13** Колеса

**14** Кабель питания

**15** Разъём для подключения кабеля питания

**16** Выключатель питания

# Дистанционное управление

## 1 Светодиодный дисплей

Для отображения режима массажа, настройки времени и другой информации.

## 2 Кнопка Вкл/Выкл

Включает/выключает массажное кресло

## 3 ВКЛ/ВЫКЛ воздушного компрессора для компрессионного массажа икр.

Предусмотрено два уровня интенсивности компрессии.

## 4 Кнопка таймера

Устанавливает продолжительность массажа.

## 5 Кнопка зоны массажа

Выберите одну из пяти зон массажа: точку, область, верхнюю часть тела нижнюю часть тела или всё тело.

## 6 Кнопка «Вниз» для зоны массажа

Перемещает зону массажа ниже

## 7 Автоматическая настройка

Изменение функции массажа для автоматической программы (подробную информацию см. на стр. 131 данного руководства).

## 8 Кнопка „Расстояние”

Регулировка расстояния между массажными головками. Три уровня: широкий, средний и узкий.

## 9 Кнопка «Невесомость»

Определяет угол наклона массажного кресла с тремя режимами выбора (нажмите один раз для первого режима, два раза для второго и три раза для третьего).

## 10 Кнопка «Положение сидя»

Спинка и блок для массажа ног одновременно поднимаются. Вы можете выбрать наиболее удобное положение для массажа.

## 11 Кнопка голосового управления

Активирует функцию голосового управления

## 12 Кнопка «Прогрев»

Включение или выключение функции прогрева икр.

## 13 Кнопка «Вверх» для зоны массажа

Перемещает зону массажа выше.

## 14 Кнопка выбора типа массажа

Подробнее см. на стр. 131 данного руководства.

## 15 Кнопка скорости

Устанавливает скорость массажа.

## 16 Кнопка «Положение лёжа»

Спинка и блок для массажа ног одновременно опускаются. Вы можете выбрать наиболее удобное положение для массажа.

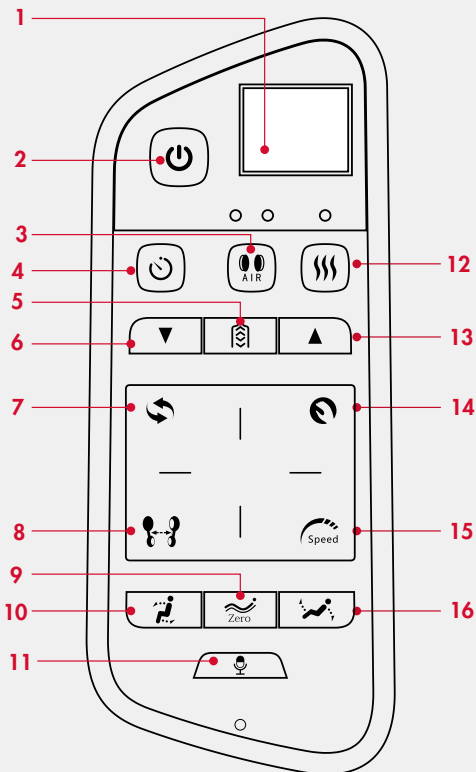

# Эксплуатация

## 1. ВКЛЮЧЕНИЕ ПИТАНИЯ УСТРОЙСТВА

- 1 Вставьте вилку в розетку

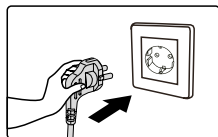

- 2 Подключите кабель к креслу

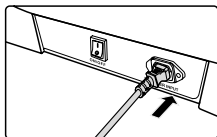

- 3 Включите питание

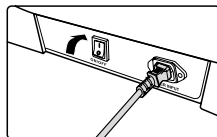

## 2. НАЧАЛО МАССАЖА

- 1 Нажмите кнопку питания, чтобы начать массаж, и массажное кресло автоматически перейдет в лежачее положение.
- 2 Форма тела пользователя определяется автоматически, чтобы массажное кресло могло подстроиться под ваше тело. (Вы можете нажать кнопку Зона массажа, чтобы пропустить процесс автоматического определения и сразу переключиться на программу массажа по умолчанию).
- 3 Точная настройка положения плеч - если обнаруженное положение плеч отличается от фактического, отрегулируйте кресло с помощью кнопки „вверх” или „вниз”. (Вы можете пропустить этот шаг, нажав кнопку Зона массажа).
- 4 Переключитесь в режим массажа и наслаждайтесь массажем.

## АВТОМАТИЧЕСКИЙ МАССАЖ



КНОПКА	ОПИСАНИЕ	ДИСПЛЕЙ
	Быстрый массаж: быстро выполняет все функции массажа.	A1
	Комфортный массаж: расслабление для мышц, запускает движение жидкости в теле.	A2
	Легкий массаж: нежный и приятный глубокий массаж, помогает при физическом истощении и расслабляет тело.	A3
	Массаж всего тела: глубокий массаж тканей для восстановления жизненных сил организма.	A4
	Массаж плеч и шеи: особое внимание уделяется плечам и шее.	A5
	Массаж спины и талии: особое внимание уделяется спине и талии.	A6
	Растягивающий массаж: кресло движется вверх и вниз в тандеме с массажным роботом.	A7
	Восстановление после занятий спортом: быстрое восстановление после физических нагрузок.	A8

# Эксплуатация

## РУЧНОЙ МАССАЖ

ФУНКЦИИ	КНОПКА	ОПИСАНИЕ (варианты настройки)	ДИСПЛЕЙ
Метод массажа		Стоп: расстояние между роликами.	S.0
		Разминание: скорость.	S.1
		Легкое постукивание: скорость и расстояние между роликами.	S.2
		Разминание и легкое постукивание: скорость	S.3
		Шиацу: скорость и расстояние между роликами.	S.4
		Постукивание: скорость и интервалы.	S.5
		3D I: скорость.	S.6
3D II: скорость и расстояние между роликами.	S.7		
Расстояние между роликами		Регулируйте расстояние, выбрав одно из трёх положений роликов.	d1 – d3
Кнопка скорости		Выберите одну из трёх скоростей.	P1 – P3

## ВЫБЕРЕТЕ ЗОНУ МАССАЖА

КНОПКА	ОПИСАНИЕ	ДИСПЛЕЙ
	Фиксированная точка: массаж определённой точки спины.	H0
	Локальный: массаж на ограниченном участке спины.	H1
	Верхняя часть тела: массаж верхней части спины.	H2
	Нижняя часть тела: массаж нижней части спины.	H3
	Все тело: массаж всей спины.	H4
	Настройте положение массажа (положение массажа может быть задано в режимах фиксированной точки и локальном режиме).	Массажный механизм движется вверх.
		Массажный механизм движется вниз.

# Эксплуатация

## ВОЗДУШНО-КОМПРЕССИОННЫЙ МАССАЖ

КНОПКА	ОПИСАНИЕ
	Нажмите эту кнопку, чтобы выбрать функцию компрессии: возможны следующие варианты: мягкое, сильное и выкл.

## ФУНКЦИЯ ТЕПЛО

КНОПКА	ОПИСАНИЕ	ДИСПЛЕЙ
	Нажмите эту кнопку, чтобы включить или выключить функцию прогрева в области ног. После включения функции через некоторое время вы заметите легкое ощущение тепла.	Когда функция активирована, над кнопкой включается красный индикатор.

## УПРАВЛЕНИЕ ГОЛОСОМ

КНОПКА	ОПИСАНИЕ
	Кратковременно нажмите эту кнопку, чтобы активировать распознавание голоса. Нажмите и удерживайте кнопку в течение трех секунд, чтобы включить или выключить голосовое управление.

## ПОЛОЖЕНИЕ НЕВЕСОМОСТИ

КНОПКА	ОПИСАНИЕ
	При каждом нажатии кнопки кресло перемещается в один из трёх режимов невесомости.

## НАКЛОН СПИНКИ КРЕСЛА

КНОПКА	ОПИСАНИЕ
	<b>ПОЛОЖЕНИЕ СИДЯ</b> Нажмите и удерживайте эту кнопку, чтобы медленно поднять спинку сиденья, в то время как блок для массажа ног опускается. Отпустите кнопку, чтобы остановить движение. После достижения максимально возможного положения движение вверх прекратится.
	<b>ПОЛОЖЕНИЕ ЛЁЖА</b> Нажмите и удерживайте эту кнопку, чтобы медленно опустить спинку, в то время как блок для массажа ног поднимается. Отпустите кнопку, чтобы остановить движение. Движение вниз прекратится, когда спинка достигнет самого низкого положения.

# Эксплуатация

## 3. ГОЛОСОВОЕ УПРАВЛЕНИЕ

- Скажите "Hi, Alice" когда массажное кресло включено или находится в режиме ожидания. Или нажмите кнопку активации голосового управления на правом подлокотнике, чтобы включить голосовое управление..
- Нажмите и удерживайте кнопку в течение трех секунд, чтобы включить или выключить голосовое управление.
- После успешной активации этой функции массажное кресло ответит "I am here". Если в течение шести секунд после этого момента будет произведен голосовой ввод, то после ответа массажного кресла можно будет выполнить соответствующую функцию голосового управления. Если по истечении шести секунд голосовое управление не будет выполнено, оно автоматически отключится и его необходимо будет активировать снова.

**Обратите внимание:** при включенном голосовом управлении команды должны произноситься на английском языке. Нельзя говорить слишком быстро. Все подаваемые голосовые команды должны соответствовать записям голосового управления.

Функция управление голосом доступна только на английском языке.

### УПРАВЛЕНИЕ ГОЛОСОМ

Нажмите кнопку  на подлокотнике и удерживайте ее не менее 3 секунд (вкл/выкл голосового управления). Убедитесь, что устройство находится в режиме голосового управления. Перед подачей следующих команд произнесите „Hi Alice” или „Hey Alice”: в скобках дан перевод команд и ответов на русском языке

No.	Ввод голосового управления	ответчать
1	Massage on   Включи массаж	Odpowiadać: Ok, massage on
2	Massage close   Заверши массаж	Odpowiadać: Ok, massage close
3	Comfort massage   Комфортный массаж	Odpowiadać: Ok, comfort massage
4	Relax massage   Расслабляющий массаж	Odpowiadać: Ok, relax massage
5	Full body massage   Массаж всего тела	Odpowiadać: Ok, full body massage
6	Neck massage   Массаж шеи	Odpowiadać: Ok, neck and shoulder massage
7	Back and waist massage   Массаж спины и талии	Odpowiadać: Ok, back and waist massage
8	Stretch massage   Растягивающий массаж	Odpowiadać: Ok, stretch massage
9	Fixed massage   Массаж фиксированный в одной точке	Odpowiadać: Ok, fixed massage
10	Change the other mode   Изменить режим движения	Odpowiadać: Ok, change the other mode
11	Go little down   Опустить немного вниз	Odpowiadać: Ok, go little down
12	Go little up   Поднять немного вверх	Odpowiadać: Ok, go little up
13	Open the air pressure   Начать компрессионный массаж	Odpowiadać: Ok, open the air pressure
14	Close the air pressure   остановить компрессионный массаж	Odpowiadać: Ok, close the air pressure
15	Up the seat position   Поднять положение сиденья	Odpowiadać: Ok, up the seat position
16	Down the seat position   Опустить сиденье	Odpowiadać: Ok, down the seat position
17	Stop adjustment   Прекратить настройку	Odpowiadać: Ok, atop adjustment

Обратите внимание: команды 15 и 16 можно использовать только после команды 14.

# Эксплуатация

## 4. ИНСТРУКЦИЯ ПО ВОСПРОИЗВЕДЕНИЮ МУЗЫКИ ЧЕРЕЗ ДИНАМИКИ

- 1 Войдите в главное меню смартфона. Откройте Настройки и выберите опцию Bluetooth. Откройте Bluetooth, и устройство автоматически выполнит поиск нового устройства Bluetooth.
- 2 Смартфон выполнит поиск соответствующей модели bluetooth (например, Ecosonic-Music). Нажмите кнопку Pair. Когда вас спросят, хотите ли вы, чтобы колонки соединились с устройством, просто нажмите Pair еще раз, чтобы закончить подключение.
- 3 Включите музыкальный плеер в смартфоне и выберите музыкальный трек.

## 5. СБРОС НАСТРОЕК МАССАЖНОГО КРЕСЛА

- 1 Нажмите красную кнопку включения/выключения во время массажа, чтобы немедленно остановить все функции массажа. Массажный механизм и функция автоматического подъема в сидячее положение сбросятся.
- 2 По окончании сеанса массажа (через 20 минут после включения) все функции массажа автоматически выключаются, а положение сброса массажного механизма не изменяется.
- 3 После сброса настроек выключите питание всего устройства.



Чертеж положения выключателя питания



Отключите кабель питания

## 6. ПОВОРОТ МАССАЖНОГО БЛОКА ДЛЯ НОГ

- 1 Для этого сначала поверните деталь опоры так, чтобы она попала на неподвижную и неповоротную поперечную стойку опоры (как показано на рис. 1).
- 2 Затем поверните опору для икр обратно вниз, потянув ее вперед примерно на 5 см (как показано на рис. 2). Выполните обратные действия, чтобы вернуть опору в исходное положение.

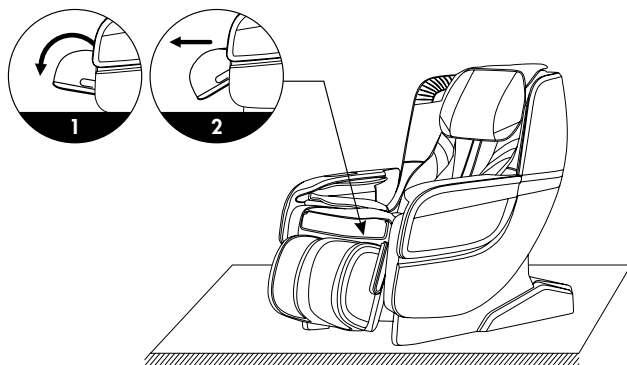

# Эксплуатация

## 7. ПОДЪЕМ И ПЕРЕМЕЩЕНИЕ

Для подъема и перемещения массажного кресла требуется два человека. Они должны поднимать кресло одновременно спереди и сзади, при этом выемка на задней крышке массажного кресла должна служить ручкой сзади, а перекладина опоры для икры массажного кресла - ручкой спереди. Не поднимайте и не перемещайте кресло, держа его непосредственно за подлокотники.



## 8. ЗАЩИТА ПОЛА

Длительное сильное давление, оказываемое массажным креслом, может поцарапать пол. Чтобы избежать таких повреждений, положите ковер на пол, где будет стоять массажное кресло.

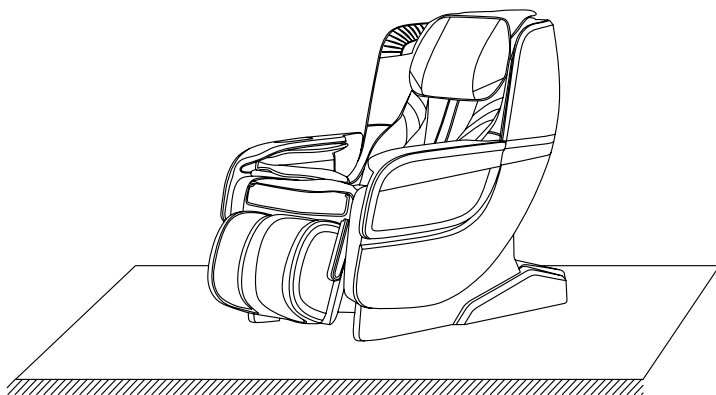

**Обратите внимание:** не перемещайте массажное кресло на роликах по неровному полу или в ограниченном пространстве. Для его подъема требуется как минимум два человека. В качестве точек подъема используйте выемки в обшивке подножки и спинки. (Не поднимайте его за подлокотники).



# Эксплуатация

## 9. ИНСТРУКЦИИ ПО ПЕРЕМЕЩЕНИЮ

Убедитесь, что все кабели убраны с поверхности массажного кресла. Затем наклоните кресло за спинку на указанный угол (при этом центр тяжести должен находиться на роликах). Затем вы можете продвинуть массажное кресло вперед в подходящее место и аккуратно вернуть его в правильное положение. (Обратите внимание: перед перемещением сначала выключите главный выключатель и отсоедините кабель питания и кабель дистанционного управления).

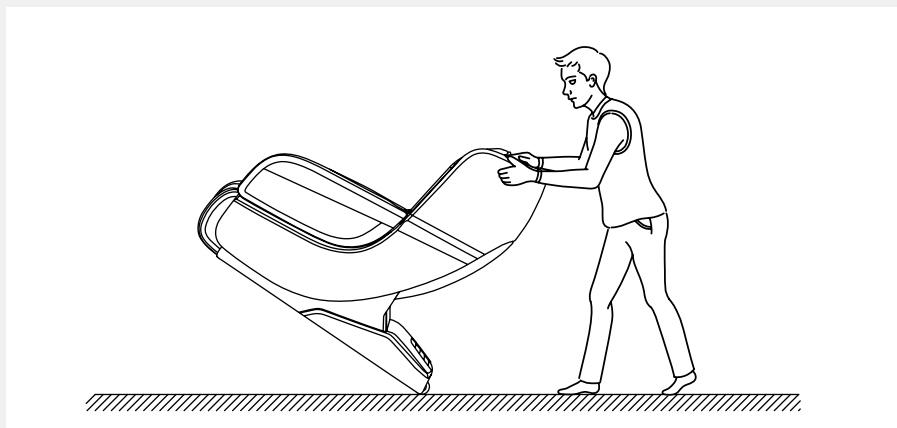

Предупреждение: Ролики в задней части массажного кресла подходят только для медленного перемещения на небольшое расстояние. Для перемещения массажного кресла на большие расстояния используйте другие приспособления!

# Специальные возможности



## РОЛИКОВЫЙ МАССАЖ

Попеременно расслабляет и напрягает мышцы, успокаивает и снимает напряжение. Эта техника часто применяется при завершении массажа для расслабления мышц и релаксации.



## РАЗМИНАНИЕ

Кожа и мышцы разминаются либо между большим и указательным пальцами, либо между обеими руками. Эта техника массажа чаще всего применяется для снятия напряжения.



## КОМПРЕССИЯ

Воздушные подушки наполняются воздухом и сдуваются, сжимают и разжимают мышцы. Такой массаж снимает тяжесть с ног, выводит лишнюю жидкость из тела и омолаживает.



## ПОСТЕПЕННОЕ РАЗМИНАНИЕ

Эффективное сочетание разминания и поколачивания.



## ПОКОЛАЧИВАНИЕ

При поколачивании производят короткие постукивающие движения при помощи ребра ладони или кулака. Это стимулирует приток крови к коже и расслабляет напряженные мышцы. Если применять технику поколачивания на уровне груди, то это способствует растворению слизи в легких.



## L ФОРМА МАССАЖНОЙ КАРЕТКИ

В данном массажном кресле проводится глубокий массаж всего тела от шеи до ягодиц.



## S-LINE

В процессе данной автоматической программы массажные головки, особенно близко прилегающие к телу, массируют всю спину целиком до области ягодиц. S-образная конструкция направляющей создана на основе естественной анатомии позвоночника.



## ZERO SPACE-ЭКОНОМИЯ ПРОСТРАНСТВА

В положении массажное кресло передвигается вперед, и поэтому нужно только 5 см до стены позади. Экономия пространства и удобство!



## НУЛЕВАЯ ГРАВИТАЦИЯ

Вы примете положение, знакомое космонавтам как ощущение невесомости.



## АВТОМАТИЧЕСКИЕ ПРОГРАММЫ

Специально разработанные автоматические программы для всего тела, которые предусматривают широкий диапазон массажных техник. Кроме того, можно включить функцию прогрева, при желании.



## МАССАЖ ЗОНЫ СПИНЫ

индивидуально подстраивается под анатомические особенности пользователя.



## РЕГУЛИРУЕМАЯ ПОДУШКА

Массажные ролики могут быть перемещены вверх или вниз в любую зону в области плеч и шеи.



## BRAINTRONICS®

Ритмичные звуки специальных программ Braintronics®, на 21 минут погружают в медитацию (альфа-состояние). Такое расслабление восстанавливает силы не хуже чем 2 часа сна.



## ИНТЕНСИВНОСТЬ КОМПРЕССИОННОГО МАССАЖА

Регулируемая интенсивность компрессионного массажа.

# Специальные возможности



## МАССАЖ 3D

В этой новой технике массажа ролики двигаются не только вверх и вниз, но и вперед и назад.



## ШИАЦУ

Шиаци (надавливание пальцами) – это разработанная в Японии техника воздействия на биоактивные точки. Массаж состоит из мягких ритмичных глубоко проникающих растяжений и поворотов. Целью шиаци является стимулирование отдельных точек на теле и обеспечение подвижности мышц.



## МАССАЖ В ОДНОЙ ТОЧКЕ

Массажные ролики могут проводить массаж в конкретной точке тела.



## СКОРОСТЬ

Регулируемая скорость массажа.



## ШИРИНА

Расстояние между массажными роликами можно регулировать (узкий, средний и широкий).



## МУЗЫКА

Функция музыки для дополнительного расслабления и наслаждения.



## BLUETOOTH

Беспроводная передача данных.



## ОЩУЩЕНИЕ МАССАЖА ВРУЧНУЮ

При выборе этой настройки специально разработанные массажные головки имитируют движение рук массажиста. Они могут выдвигаться на 6,5 см с максимальным углом в 41 градус и способны массировать шейные, грудные и поясничные мышцы эффектом ручного массажа.



## БЫСТРЫЙ ДОСТУП

Кнопки быстрого запуска на подлокотнике обеспечивают быстрый и простой доступ к наиболее важным функциям.



## АВТОНОМНОЕ ГОЛОСОВОЕ УПРАВЛЕНИЕ

Используйте голосовое управление для активации выбранных функций.



## УГЛЕРОДНО-ИНФРАКРАСНОЕ ТЕПЛО ДЛЯ НОГ

Инфракрасное тепло глубокого действия расширяет кровеносные сосуды и стимулирует кровообращение. Тепло снимает мышечный тонус, что приводит к глубокому расслаблению.



## ВРАЩЕНИЕ МАССАЖНОГО БЛОКА ДЛЯ НОГ

Возможность поворота на 180° позволяет выбирать между отдыхом для ног и компрессионным массажем.

# Поиск и устранение неисправностей

## НЕИСПРАВНОСТЬ

## ОПИСАНИЕ

- |  |  |
|--|--|
| <ul style="list-style-type: none"><li>Во время работы слышен звук двигателя.</li></ul>                       | <ul style="list-style-type: none"><li>Это нормальный рабочий шум.</li></ul>  |
| <ul style="list-style-type: none"><li>Пульт дистанционного управления не работает должным образом.</li></ul> | <ul style="list-style-type: none"><li>Убедитесь, что сетевой штекер правильно вставлен в розетку, и что выключатель питания включен. Проверьте кабель пульта дистанционного управления.</li></ul>  |
| <ul style="list-style-type: none"><li>Изделие перестало работать.</li></ul>                                  | <ul style="list-style-type: none"><li>Кресло автоматически отключается после достижения заданного времени работы или после слишком длительного использования. Это обеспечивает креслу длительный срок эксплуатации.</li></ul>                    |
| <ul style="list-style-type: none"><li>Программы изделия Braintronics® не запускаются.</li></ul>              | <ul style="list-style-type: none"><li>Убедитесь, что вы установили приложение Braintronics и активировали свою учетную запись. Кроме того, проверьте, сохраняется ли соединение Bluetooth® между вашим смартфоном и массажным креслом.</li></ul> |

**При обнаружении более серьезных неисправностей просим обратиться к продавцу или генеральному импортеру.**

## Хранение | Техническое обслуживание

- Если устройство не используется в течение длительного периода времени, следует сматывать кабель питания и хранить устройство в сухом помещении.
- Никогда не храните устройство при высоких температурах или вблизи открытого огня. Избегайте длительного воздействия солнечного света.
- При чистке используйте только имеющиеся в продаже средства для искусственной кожи.
- Ни в коем случае не чистите его растворителем, бензолом или спиртом.

## Технические характеристики

Размеры:	в вертикальном положении:	70 x 104 x 99,5 см
	лежащее положение:	70 x 135 x 80 см
Вес:		59 кг
Напряжение:		220-240 В ~ 50/60 Гц
Номинальная мощность:		65 Вт
Время работы:		20 минут
braintronics®:		21 минута
Сертификаты:		



# Техническое обслуживание

Не нуждается в техническом обслуживании.

## Утилизация

Осуществляется в соответствии с ФЗ №7 от 10.01.02г. «Об охране окружающей среды»

## Декларация Соответствия Требованиям ЕС

Соответствует директиве EMC 2014/30/EU, LVD 2014/35/EU.

## Гарантийные условия

Гарантийные обязательства согласно выданному гарантийному талону.  
При обращении в сервисную службу наличие гарантийного талона обязательно!

## Срок службы

Срок службы 5 лет

## Дата производства

Месяц и год изготовления указаны на упаковке или этикетке товара

Производитель  
«CASADA International GmbH»  
«Касада Интернешнл ГмБХ»  
ОбермайерсФельд, 3  
г. Падерборн, Германия, 33104  
info@casada.com  
www.casada.com

Генеральный импортёр в РФ

ООО «Касада»  
117041 г. Москва  
Ул. Академика Понрягина, д.21, корпус 1,  
помещение VII, ком 1  
тел 8 800 600 41 50  
эл. адрес: info@casada.ru

Адрес в интернете: casada.ru

Авторские права на изображения и тексты принадлежат компании «CASADA International GmbH»

и не могут использоваться без явно выраженного ее согласия.

Авторское право © 2022 CASADA International GmbH. Все права сохранены.





## < timetorelax

2000. évi alapítása óta a CASADA név a kiváló minőségű wellness es fitness termékek védjegye. Ma a CASADA termékek világszerte kaphatók.

A megbízható és kiváló minőség mellett a folyamatos fejlesztés, az összetéveszthetetlen design és az életmentő javítását célzó szigorú törekvés jellemzi a CASADA termékeit.

# Gratulálunk!

Köszönjük, hogy a Casada termékcsalád masszázsfotele mellett döntött.

Örülünk, hogy támogathatjuk személyes egészség megőrzési törekvéseit. Hogy pontosan tisztában legyen a termék működésével es rendeltetésszerű használatával, kérjük figyelmesen olvassa el a használati útmutatót.

Reméljük, hogy örömet leli személyes **EcoSonic** masszázs fotelében.

## TARTALOMJEGYZÉK

Ellenjavallatok.....	144
Biztonsági előírások.....	145
Felszereltség   Funkciók .....	148
Távírányító.....	150
Üzemeltetés.....	151
Sajátosságait .....	158
Hibaelhárítás .....	160
Tárolás   Ápolás.....	160
Műszaki adatok .....	160
EU megfeleléségi .....	161
Jótállási feltételek.....	161

# Ellenjavallatok

## **Amennyiben nem biztos abban, hogy használhatja a masszázst fotelt, akkor mindenképpen konzultáljon orvosával.**

- A terhesség ideje alatt vagy a masszírozott területen fellepő következő panasz(ok) esetén a masszázst fotel használata tilos: Friss sérülések, trombózisos megbetegedések, gyulladáskor és bármilyen típusú duzzanat, valamint rákos megbetegedések esetén. Bármely orvosi kezelés során végzendő masszázs az orvossal történt egyeztetés után javasolt.
- Testi, érzékszervi vagy pszichikai zavarokkal élő, illetve nem megfelelő tapasztalattal és ismeretekkel rendelkező személyek a masszázs fotelt csak a biztonságukért felelős személyek felügyelete és irányítása mellett használhatják.
- A masszázs fotel használatából eredő kellemetlenségek vagy veszélyek megelőzése érdekében kérjük, hogy a következő személyek forduljanak orvoshoz a masszázs fotel használata előtt:
  - Fekvő betegek
  - Orvosi kezelés alatt álló személyek
  - Hatpanaszokban szenvedő betegek, gerinc problémákkal vagy gerinc ferdüléssel küzdő személyek.
  - Szívritmus-szabályozót viselők
- A masszázs során fellepő fájdalom érzetek esetén kérjük, haladéktalanul szakítsa meg a használatot.
- Használat során fellépő sérülések esetén kérjük, azonnal forduljon orvoshoz.
- Kérjük, ne masszírozzon bepirosodott, megdagadt vagy gyulladt bőr felületet.
- Ez a masszázs fotel csak az otthoni wellness-masszázs céljára szolgál, nem orvosi masszázs készülék és ezért nem tudja pótolni a szakorvosi kezelést.
- Napi 30 perces kezelés javasolt a masszázs fotellel. Ugyanazt a testreszt legfeljebb 15 percig masszírozza, mivel a túlzott masszázs miatt ellenkező hatás lephet fel.
- Ez a termék 14 év alatti gyermekek számára nem alkalmas.
- 14 év alatti gyermekek különösen nagy figyelmet igényelnek.

## **ELLENJAVALLATOK „BRAINTRONICS®”**

- Pszichózisok (pl. skizofren vagy bipoláris zavarok, endogén depressziók)
- Személyiség zavarok
- Epilepszia és hasonló, rohamokkal járó megbetegedések
- Szívbetegségek
- A központi idegrendszer megbetegedései
- Trombózis
- ADS (figyelemzavar)
- A közelmúltban fellepett szív-infarktus vagy szélütés
- Szellemi fogyatékoság
- Szervedély betegségek mint kábítószer-, alkohol- és gyógyszer függőség
- Pszichoaktív szerek rendszeres szedése
- Terhesség

**TUDNIVALÓ:** Etikai és jogi okokból ne alkalmazzon braintronics-ot gyermekeknél és fiataloknál a törvényes képviselő kifejezett hozzájárulása nélkül. Olyan személyek, akik a meditáció miatt hit társaikkal konfliktusba kerülhetnek, tekintsenek el a használatától.



# Biztonsági előírások

**Mielőtt üzembe helyezi a masszázs fotelt, kérjük, a kifogástalan működés és az optimális hatásmód biztosítása érdekében figyelmesen olvassa el a következő tudnivalókat. Kérjük, gondosan őrizze meg ezt a használati útmutatót!**

- A masszázs fotel megfelel a jelenlegi műszaki elvarasoknak és az aktuális biztonsági előírásoknak.
- A masszázs fotel fűtött elemekkel rendelkezik. Olyan személyek, akik hőre érzékenyen reagálnak, óvatosan használják a készüléket. (ICE 60335-2-32)
- A masszázs fotel nem igényel karbantartást. Az adott esetben szükséges javításokat csak az erre felhatalmazott szakember végezheti.
- A szakszerűtlen használat, valamint a nem felhatalmazott szakember által végzett javítás biztonsági okokból tilos és a garancia elvesztését vonja maga után.
- A balesetek elkerülése érdekében ujjaival ne nyúljon a masszázs görgők közé.
- Nedves kézzel soha ne érintse meg a hálózati dugót
- Kerülje a masszázs fotel vízzel, magas hőmérséklettel és közvetlen napsugárzással való érintkezését.
- Ne használja a masszázs fotelt magas páratartalommal rendelkező helyiségekben, mint pl. a fürdőszobában.
- Kérjük, ne használja a masszázs fotelt, ha kis helyre beszorítva vagy olyan helyen, ahol el vannak takarva a ventilátorok és nem biztosított a friss levegő áramlása.
- A rövidzárlat veszélyének elkerülése érdekében kérjük, válassza le a masszázs fotelt az áramellátásról, ha hosszabb ideig nem használja.
- Ne használjon sérült hálózati dugókat, kábeleket vagy meglazult foglalatokat.
- A sérült hálózati dugókat/kábeleket csak a gyártó, a szerviz képviselő, illetve szakképzett személy pótolhatja.
- Működési zavarok esetén kérjük, azonnal válassza le a készüléket az áramellátásról.
- A nem rendeltetés szerű vagy helytelen használat miatt bekövetkezett kár eseményekre a jótállás nem vonatkozik.
- Hogy az izomzat és az idegek túl erőtlenítését elkerülje, ne lepje túl a javasolt napi 30 perces masszázsidőt.
- A masszázs fotel megrongálódásának megelőzése érdekében soha ne használjon hegyes vagy éles tárgyakat.
- Rövidzárlat vagy tűzveszély elkerülése érdekében feltétlenül a hálózati dugóhoz megfelelő csatlakozó aljzatokat használjon, és gondoskodjon arról, hogy a hálózati dugó teljesen illeszkedjen a csatlakozó aljzatba.
- Használat után es tisztítás előtt feltétlenül válassza le a masszázs fotelt az áramellátásról.
- A tisztítást és a karbantartást 14 év alatti gyermekek csak felügyelet mellett végezhetik.
- Amennyiben a használat során váratlan áram kimaradás lép fel, akkor a masszázs fotel megrongálódásának elkerülése érdekében kérjük, haladéktalanul állítsa a kapcsolót OFF allasba és húzza ki a hálózati dugót.
- Nedves es megrongálódott villamos kábelekkel tilos a masszázsfotelt működtetni tilos.
- Ha 14 év alatti gyermekek, fogyatékossgal élők vagy rosszabb egészségügyi állapotban levő személyek tartózkodnak a masszázs fotel közelében, illetve azt használják, akkor feltétlenül felügyelet szükséges.
- Kérjük, ne használja a masszázs fotelt közvetlenül az étkezések után vagy alkohol hatása alatt.
- Csak a használati utasításban leírt célra használja a termeket.
- Kérjük csak a mellékelt tartozékokat használja.
- Kérjük a készülék megrongálódásának megelőzése érdekében ne álljon, üljön vagy ugráljon a lábtámaszon.
- A készülék megrongálódásának vagy személyi sérülések elkerülése érdekében ne próbáljon meg a kar vagy a hát-támlára ülni.
- Kérjük rendszeresen tartsa tisztán a masszázs fotelt és ügyeljen arra, hogy ne kerüljenek idegen tárgyak a fotel részeibe.
- Kérjük, ne rángassa a masszázs fotel hálózati csatlakozó zsinórját.
- Kérjük a láb támasz vagy a hát támla beállítása során győződjön meg arról, hogy nem kerültek alá más tárgyak, es nem tartózkodnak a közvetlen közelben kiváltképp 14 év alatti gyermekek.
- A termék kizárólag otthoni használatra készült.
- A flexibilis hálózati csatlakozó zsinór meg rongálódása esetén a cseréhez csak azonos flexibilis kábel használható, vagy, amelyet a gyártótól, illetve annak szerviz képviselőjétől kell beszerezni.

# Biztonsági előírások

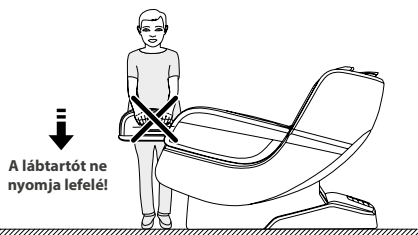

Amikor a masszázsfotel lábtámasza fel van emelve, ne nehezedjen nyomás a lábtartóra. Előfordulhat, hogy a masszázsfotel előre dől és ezáltal termék vagy az emberek megsérülnek.



Mielőtt leülne a masszázsfotelre, győződjön meg arról, hogy a masszázsfotel masszázsmechanismusa nem mozdult el az üléspárna alatt, hogy elkerülje a fenék és a masszázsfotel masszázsfeljeinek sérülését.

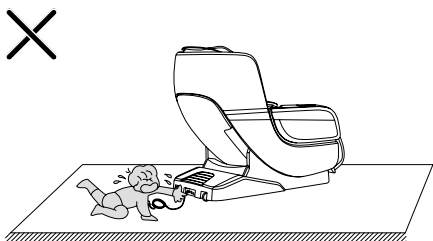

A távirányító kábelét vagy a tápkábelét nem szabad készenléti üzemmódban vagy bekapcsolt állapotban eltávolítani a sérülések vagy esetleges áramütés elkerülése érdekében. Javasoljuk a masszázsfotel használata után húzza ki a konnektorból a tápkábelét és tegye el biztonságos helyre.

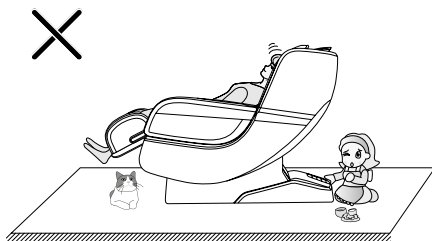

Amikor a Zero Gravity funkció be van kapcsolva, győződjön meg arról, hogy a lábtámasz alatt és a háttámla mögött nem tartózkodnak vagy játszanak gyermekek vagy háziállatok, akik a készülék által meg tudnának sérülni.

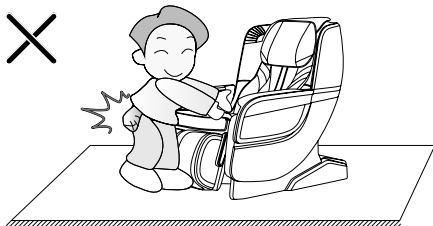

A masszázsfotel használata előtt távolítsa el minden kemény tárgyat és ékszert (pl. kulcsot, órát vagy más hordozható kemény tárgyat) a zsebéből. Kerülje a termék ill. a saját maga sérülését a masszázs során.

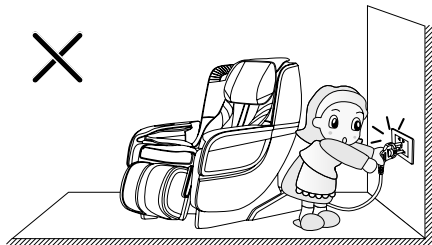

Masszázs közben ne húzza ki a tápkábelét és ne kapcsolja ki a fotelt a háttámla főkapcsolójánál a készülék ill. a saját sérülése elkerülésének végett.

# Biztonsági előírások

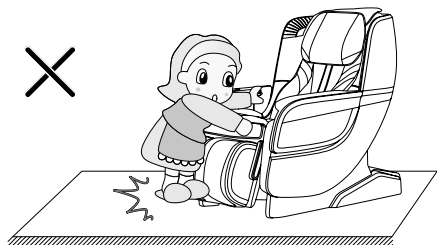

A gyerekeknek felmászni, rá állni és egyéb veszélyes tevékenységet tilos csinálni, ellenkező esetben a termék felborulhat és kár keletkezhet benne ill. személyi sérülés is előfordulhat.

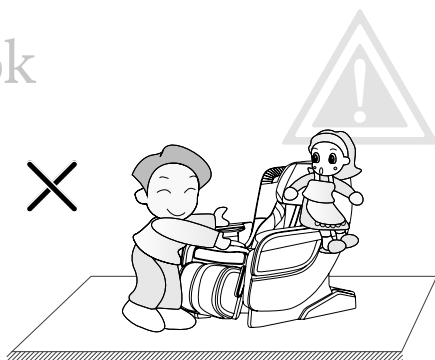

A termék károsodásának és sérüléseinek elkerülése érdekében a masszázsfotel egyszerre több főnek nem szabad használni. Gyerekek nem játszhatnak a masszázsfotelen vagy a lábtámaszon, az ülőpárnán, a háttámlán továbbá a karfán sem. Ellenkező esetben balesetek vagy sérülések következhetnek be.

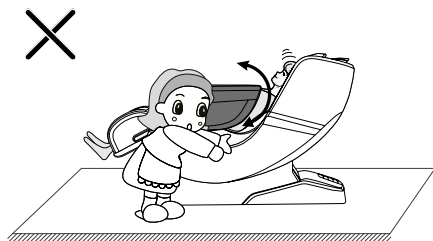

Forgassa el a masszázsfotel karfáit felfelé (fordítsa fel a karfa felső részét. Figyeljen a saját kezére (vagy a játszó gyerekére), nehogy éles tárgyak, kulcsok, órák, ruházat és egyéb személyes tárgyak a masszázs alatt és után megsértsék a karfát, amikor azokat visszaforgatni kívánja. A karfákat masszázs után vissza kell fordítani az eredeti helyzetükbe, hogy elkerüljék a termék károsodását vagy a személyi sérülést.

# Felszereltség | Funkciók

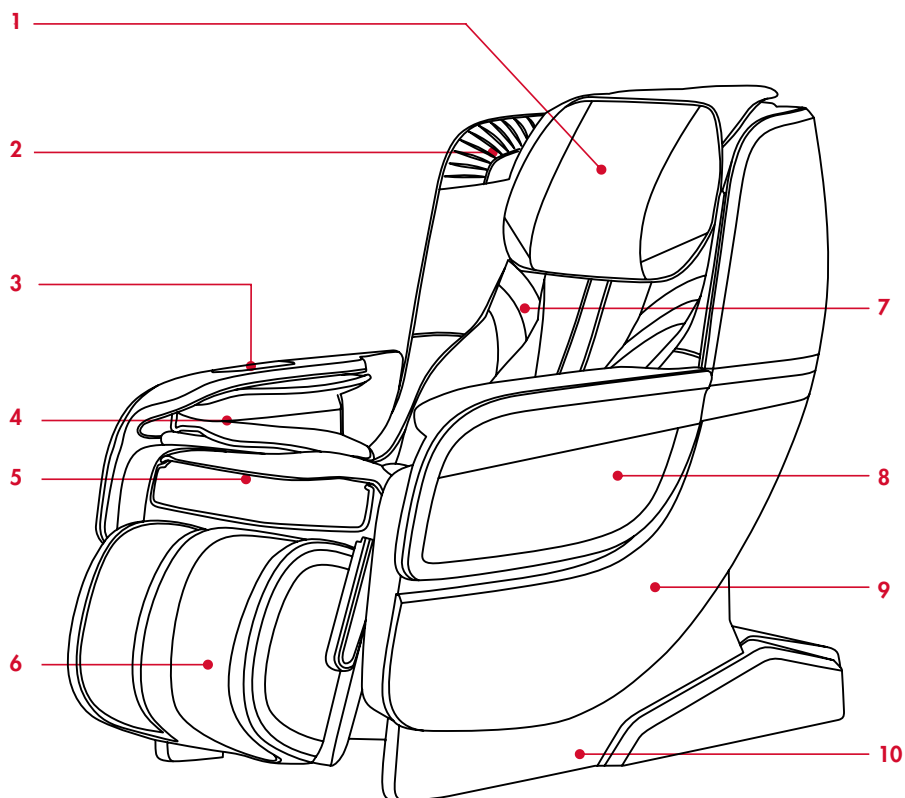

**1** Fejpárna

**2** Hangszóró

**3** Integrált vezérlőpanel -  
hangvezérlés

**4** Kar légzsák

**5** Ülőpárna

**6** Lábtartó

**7** Háttámla

**8** Állítható karfa

**9** Oldalfal

**10** Oldalsó borítás

# Felszereltség | Funkciók

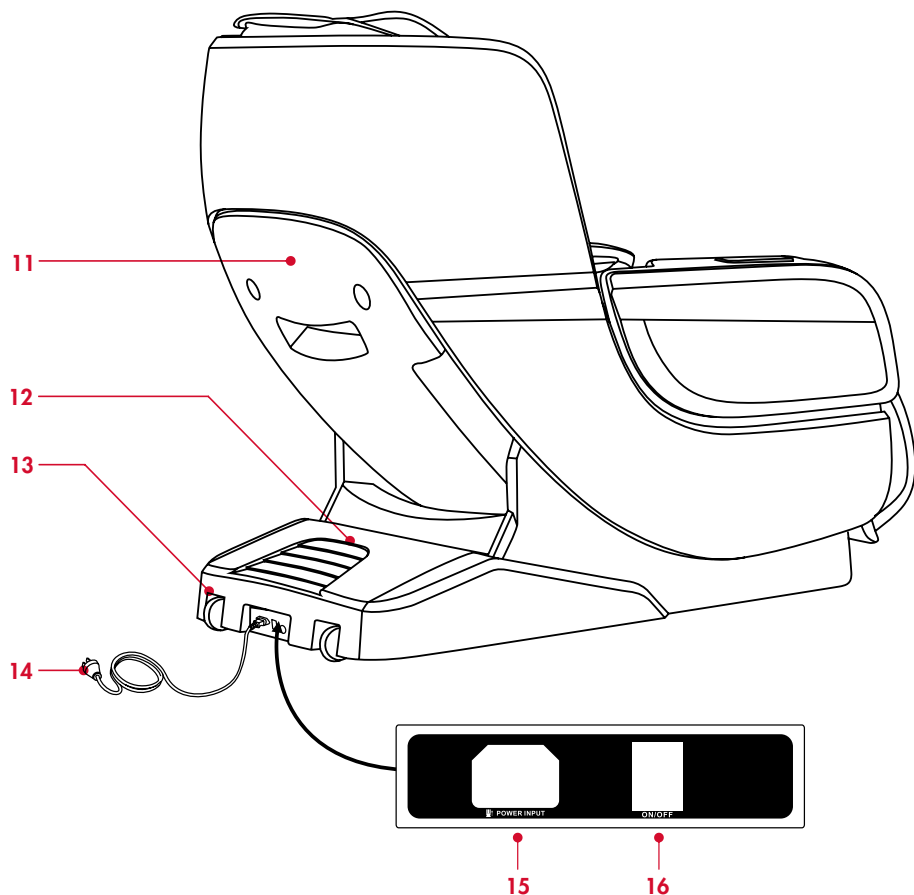

**11** Háttámla borítás

**12** Elektronika védőtető

**13** Mozgáshoz görgők

**14** Kábel

**15** Hálózati csatlakozó bemenet

**16** Hálózat kapcsoló

# Távirányító

## 1 LED-kijelző

A masszázsfunkciók, a beállított idő és egyéb információk jelzésére szolgáló felület.

## 2 Be/Ki-gomb

A masszázsfotel be / kikapcsolása.

## 3 Légkompresszió

A vádlik számára kialakított légkompressziós masszázsfunkció be / kikapcsolása. A légkompresszió erősségét két fokozatra lehet állítani.

## 4 Időmérő gomb

A masszázs időtartamának beállítása.

## 5 Masszázsfunkciók beállítása

A masszázsfelület, ezen belül 5 zóna kiválasztása, mint például fix pont, lokális, felsőtest, alsótest és teljes test.

## 6 Lefelé mutató nyíl

A lefelé irányuló masszázsfelület beállítása.

## 7 Automata funkció

A masszázsprogram átváltása automatikus programlefutásra. (A részletekért lásd még a felhasználói kézikönyv 13. oldalát).

## 8 Távolság kiválasztása

A masszázsfejek távolságának kiválasztása három fokozatban (széles, közepes, közeli)

## 9 Súlytalan állapot kiválasztása

A masszázsfotel súlytalan helyzetbe állítása három módozat kiválasztásával (egyszeri megnyomással az első fokozathoz, kétszer a második és háromszor a harmadik fokozathoz).

10 **Ülőpozíciók** A háttámla és a vádltámaszték a kívánt dőlésszögben egyidejűleg, a legkényelmesebb ülőpozícióba állítható.

11 **Beszédírányítás** A beszédfelismerési funkció aktiválása.

12 **Melegítő funkció** A vádlimelegítés be- vagy kikapcsolása.

13 **Felfelé mutató nyíl** A felfelé irányuló masszázs beállítása.

14 **A masszázsfajták Beállítása** Részletekért lásd a felhasználói kézikönyv 14. oldalát.

15 **Sebességmérő gomb** A masszázs sebességének beállítása.

16 **Ülőpozíció átállítása lefelé** A háttámla és a láb támaszték a kívánt dőlésszögben egyidejűleg, a legkényelmesebb fekvő pozícióba állítható.

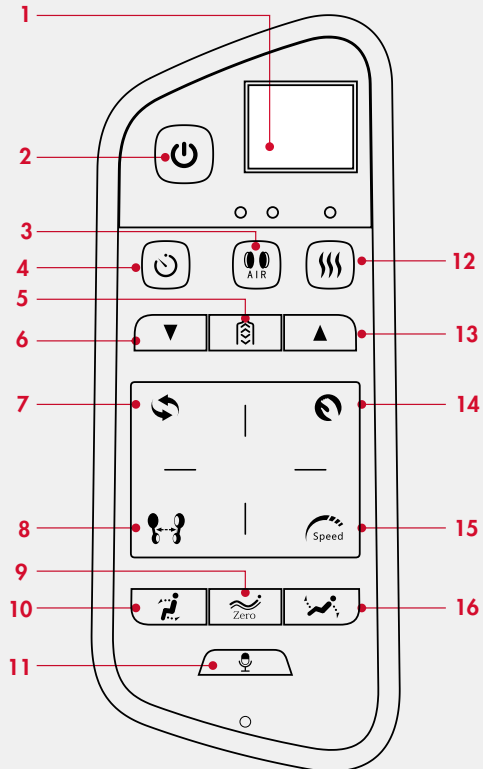

# Üzemeltetés

## 1. A TERMÉK ÁRAMELLÁTÁSÁNAK ELINDÍTÁSA

### 1 Dugalj

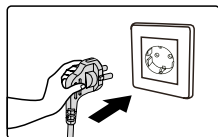

### 2 Kábel csatlakoztatása a dugaljhoz

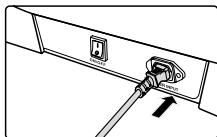

### 3 Kapcsoló felkapcsolás

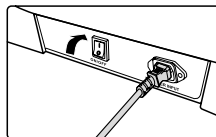

## 2. A MASSZÁZS ELINDÍTÁSA



- 1 A masszázs elkezéséhez nyomja meg az indítógombot, a masszázsfotel ezután automatikusan fekvőhelyzetbe kerül.
- 2 A készülék a test formáját automatikusan felismeri, hogy alkalmazkodni tudjon a masszírozandó testhez. (Megnyomhatja a „Masszázsterület” gombot, ezzel a testfelismerés fázist kihagyja és automatikusan a standard masszázsprogramra válthat.)
- 3 A váll helyzetének finombeállítás. Ha a felismert pozíció a vállak valós helyzetétől eltér, állítsa be a helyes testhelyzetet a lefelé vagy felfelé mutató nyilak segítségével. (Ezt a lépést a „Masszázsterület” gomb megnyomásával átugorhatja).
- 4 Válassza ki a kívánt masszázstípust és élvezze a masszázst.

## AUTOMATA MASSZÁZS



KEZELŐGOMB	LEÍRÁS	DISPLAY
	Gyorsmasszázs: Az összes masszázsvariáció gyors kivitelezése.	A1
	Komfortmasszázs: A masszázs csökkenti az izmok és csontok leterheltségét, melyek vérellátása jelentősen javul.	A2
	Könnyű masszázs: Puha és kellemes mélymasszázs, pihenteti és ellazítja a fáradt testet.	A3
	Teljes testmasszázs: A mélymasszázs hozzájárul a test vitalitásának helyreállításához.	A4
	Váll- és tarkómasszázs: A hangsúly a vállakon és a tarkón.	A5
	Hát- és csípőmasszázs: A hát és a csípő van a középpontban.	A6
	Nyújtómasszázs: A fotel fel-le mozog a masszázsróbot segítségével.	A7
	Sportolás utáni pihenés: Gyors regenerálódás a testmozgás után.	A8

# Üzemeltetés

## KÉZI MASSZÁZS

FUNKCIÓ	KEZELŐGOMB	LEÍRÁS (Alkalmazási lehetőségek)	DISPLAY
Masszázs-módszer		Stop: Távolság.	S.0
		Gyúrás: Sebesség.	S.1
		Enyhe ütögetés: Sebesség és távolság.	S.2
		Gyúrás és enyhe ütögetés: Sebesség.	S.3
		Shiatsu: Távolság.	S.4
		Ütögetés: Sebesség és távolság.	S.5
		3DI: Sebesség.	S.6
		3DII: Sebesség és távolság.	S.7
Távolság gomb		A távolság három fokozatra állítható.	d1 – d3
Sebesség gomb		A sebesség három fokozatra állítható.	P1 – P3

## VÁLASZTÉK MASSZÁZSTERÜLET

KEZELŐGOMB	LEÍRÁS	DISPLAY
	Fixpont: Fixpont masszázis egy meghatározott területen.	H0
	Lokális: Lokális masszázis egy körülhatárolt területen.	H1
	Felsőtest: Felsőtestmasszázs.	H2
	Altest: Altestmasszázs.	H3
	Teljes test: Teljes testmasszázs hátra és előre.	H4
	Masszázspozíció beállítása (A masszázispozíciót a fix pont és a lokális módozatban lehet beállítani).	A masszázismechanizmus felfelé mozog.
		A masszázismechanizmus lefelé mozog.



# Üzemeltetés

## LÉGKOMPRESSZIÓS MASSZÁZS

KEZELŐGOMB	LEÍRÁS
	A légkompresziós masszázis funkció kiválasztásához nyomja meg ezt a gombot: gyenge, erős, funkció kikapcsolása.

## MELEGÍTŐ FUNKCIÓ

KEZELŐGOMB	LEÍRÁS	DISPLAY
	Nyomja meg ezt a gombot, amennyiben a láb területénél szeretné a melegítő funkciót be- vagy kikapcsolni. Nemsokkal a program beindítása után enyhe meleget érezhet.	A kezelőgomb felett felgyullad egy piros lámpa, ha a funkció aktiválódik.



## HANGVEZÉRLÉS

KEZELŐGOMB	LEÍRÁS
	Nyomja meg röviden ezt a gombot a hangvezérlés aktiválásához. Tartsa három másodpercig nyomva a hangvezérlés be- illetve kikapcsolásához.

## SÚLYTALANSÁG POZÍCIÓ

KEZELŐGOMB	LEÍRÁS
	Minden gombnyomás után a masszázsfotel egy automatikus fekvőpozícióra vált. Összesen három módozat van, amelyet sorban felváltva be lehet állítani.

## A MASSZÁZSFOTEL HELYZETE

KEZELŐGOMB	LEÍRÁS
	<b>ÜLŐPOZÍCIÓ</b> A háttámla lassú felemeléséhez tartsa nyomva ezt a gombot, miközben a lábtámasz lesüllyed. A fotel mozgásának megállításához engedje el a gombot. Ha a fotel teljesen felemelkedett, a felfelé tartó mozgás megáll.
	<b>FEKVŐPOZÍCIÓ</b> A háttámla lassú leengedéséhez tartsa lenyomva ezt a gombot, miközben a lábtámasz lassan felemelkedik. A fotel mozgásának a megállításához engedje fel a gombot. A legalacsonyabb helyzetben a lefelé irányuló mozgás megáll.

# Üzemeltetés

## 3. HANGVEZÉRLÉS

- Amikor a masszázsfotel be van kapcsolva vagy készenléti üzemmódban van, mondja hangosan „Hi Alice“. Ha szeretné aktiválni a hangvezérlést, nyomja meg a jobb oldali kar-támlán található aktiváló gombot.
- Tartsa lenyomva 3 másodpercig a hangvezérlés be- vagy kikapcsolásához.
- A funkció sikeres aktiválása után a masszázsfotel ezt válaszolja: „I am here“, „Itt vagyok“. Ha ezután hat másodpercen belül megad egy instrukciót, a megfelelő hangvezérlési funkció végrehajtható, miután a masszázsfotel választ adott. Ha hat másodpercen belül nem ad instrukciót, a hangvezérlés automatikusan kikapcsol, és újra kell aktiválni.

**Figyelmeztetés:** Kérjük, angolul beszéljen, ha a hangvezérlést aktiválta. Ne beszéljen túl gyorsan. A szóbeli utasításoknak a hangvezérlési instrukcióknak megfelelően kell elhangzaniuk.

**A HANGVEZÉRLÉS** kizárólag angol nyelven érhető el.

### HANGVEZÉRLÉS

Tartsa lenyomva a karfán található gombot legalább 3 másodpercig  (hangvezérlés be / ki). Győződjön meg arról, hogy a készülék hangvezérlés üzemmódban van. Mielőtt kiadná a következő parancsokat, kiáltsa „Hi Alice“ vagy „Hey Alice“:

Nr.	Hangvezérlés megadása	Válasz megadása
1	Massage on   Masszázs bekapcsolása	Válasz: Ok, massage on
2	Massage close   Masszázs befejezése	Válasz: Ok, massage close
3	Comfort massage   Komfortmasszázs	Válasz: Ok, comfort massage
4	Relax massage   Relaxációs masszáz	Válasz: Ok, relax massage
5	Full body massage   Teljes testmasszázs	Válasz: Ok, full body massage
6	Neck massage   Nyakmasszázs	Válasz: Ok, neck and shoulder massage
7	Back and waist massage   Hát- és csípőmasszázs	Válasz: Ok, back and waist massage
8	Stretch massage   Nyújtómasszázs	Válasz: Ok, stretch massage
9	Fixed massage   Pont masszáz	Válasz: Ok, fixed massage
10	Change the other mode   Más masszázsmód kiválasztása	Válasz: Ok, change the other mode
11	Go little down   Kicsit lejjebb	Válasz: Ok, go little down
12	Go little up   Kicsit feljebb	Válasz: Ok, go little up
13	Open the air pressure   Légkompresszió nyit	Válasz: Ok, open the air pressure
14	Close the air pressure   Légkompresszió zár	Válasz: Ok, close the air pressure
15	Up the seat position   Ülőpozíció felfelé	Válasz: Ok, up the seat position
16	Down the seat position   Ülőpozíció lefelé	Válasz: Ok, down the seat position
17	Stop adjustment   Állítsa le a beállítást	Válasz: Ok, stop adjustment

**Figyelmeztetés:** A 15 és 16 parancs csak a 14 parancs után használható.

# Üzemeltetés

## 4. ZENELEJÁTSZÁS A KIHANGOSÍTÓN KERESZTÜL

- 1 Nyissa meg okostelefonjának főmenüjét. Keresse meg a „Beállítások”-at és válassza ki, majd nyissa meg a „Bluetooth” opciót. A Bluetooth funkció automatikusan új Bluetooth-eszközt keres.
- 2 Az okostelefon megkeresi a megfelelő Bluetooth-modellt (pl. Ecosonic-Music). Kattoljon a „Párosítás” gombra. Ha az okostelefon megkérdezi, csatlakozzon-e a készülékre, a csatlakozáshoz válassza ki egyszerűen a „Párosítás” opciót.
- 3 Kapcsolja be az okostelefonon a „Music Player”-t és válasszon egy zeneszámot a

## 5. A MASSÁZSFOTEL VISSZAÁLLÍTÁSA

- 1 Az összes masszázsfunkció azonnali befejezéséhez nyomja meg a piros Be / Ki gombot a masszázs időtartama alatt. A masszázsmechanizmus és az automata ülőpozíció visszaáll.
- 2 Ha lejárt a masszázs ideje (a bekapcsolásnál 20 perc) minden masszázsfunkció automatikusan kikapcsol, a masszázsmechanizmus Reset-pozíciója nem változik.
- 3 A masszázsfotel visszaállítása után kapcsolja le a készüléket az elektromos hálózatról a POWER INPUT ON /OFF Áramellátás be / kikapcsolása gombbal, majd húzza ki a tápkábelt.



A tápkapcsoló helyzetének rajza



Húzza ki a tápkábelt

## 6. A LÁBTARTÓ ELFORGATÁSA

- 1 Ehhez először forgassa el a láb részt, amíg az a láb tartó keresztmárfalába illeszkedik (szorosan és nem lehet tovább elforgatni) (ahogy ez az első ábrán látható).
- 2 Forgassa a láb tartót ismét lefelé, miközben húzza kb. 5 cm-rel előrefelé. Fordítva járjon el, ha a láb tartót vissza akarja forgatni.

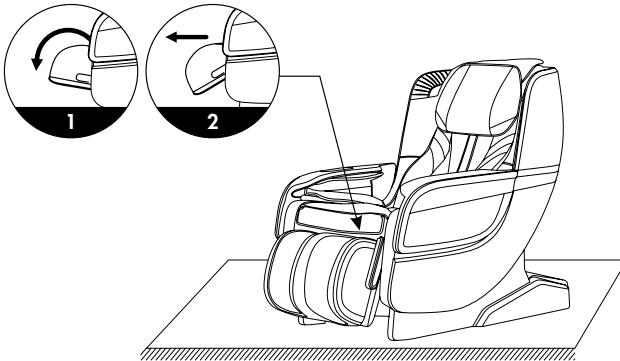

# Üzemeltetés

## 7. EMELEÉS ÉS MOZGATÁS

A masszázsfotel felemeléséhez és mozgatásához két ember szükséges. Egyszerre emeljék fel a széket előlről és hátulról úgy, hogy a súlypont hátul legyen. Hátul a masszázsfotel támlájánál levő bevágási ponton fogja, elől pedig a masszázsfotel vádlításmaszának keresztmervítójénél. Ne emelje fel és mozgassa a széket közvetlenül a karfánál tartva.

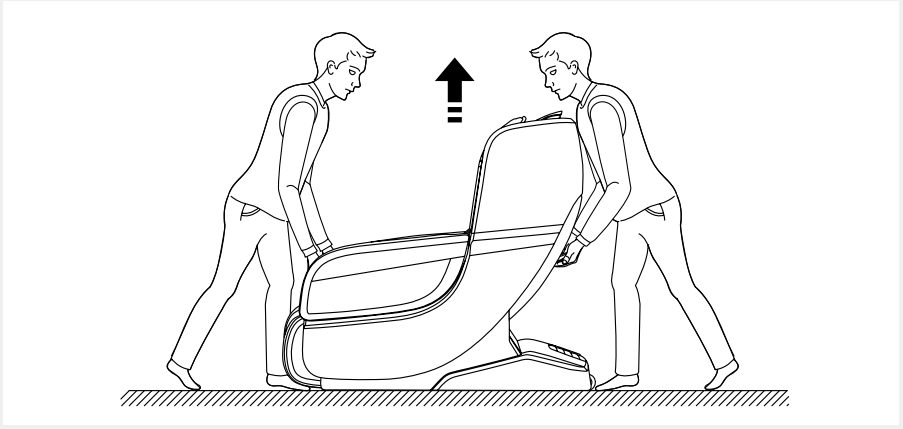

## 8. PADLÓVÉDELEM

A masszázsfotel hosszan tartó erős nyomása megkarcolhatja a padlót. Helyezzen el egy szőnyeget vagy alátétet a padlóra arra a helyre, ahol a masszázsfotelt el szeretné helyezni, hogy elkerülje az ilyen sérüléseket.

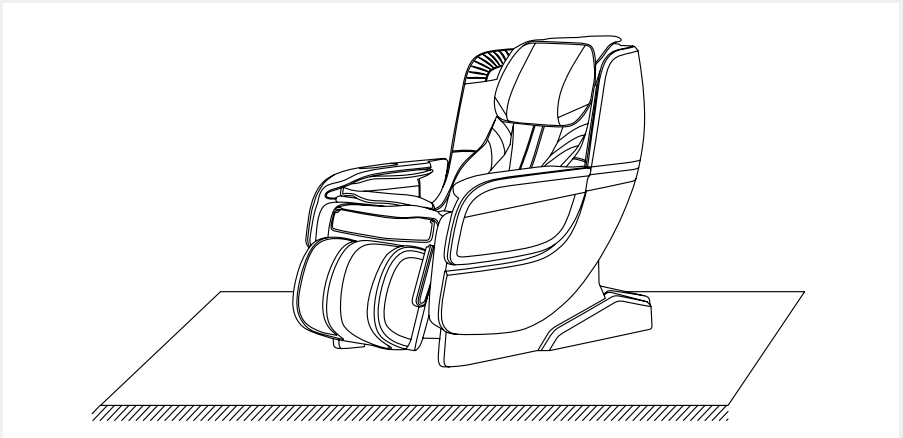

**Megjegyzés:** Ne mozgassa a masszázsfotelt görgőivel egyenetlen talajon vagy szűk helységben. Az emeléshez legalább két ember szükséges. Használja a Bevágások a lábtámaszban és a háttámla díszítőpanelén emelési pontként. (Közvetlenül a karfánál ne emelje a fotelt.)

## 9. KÖLTÖZÉS ESETÉN

Győződjön meg arról, hogy minden vezetékeltávolított a masszázsfotel felületéről. Ezután nyomja le a háttámlát egy bizonyos szögben (súlypont a görgőknél legyen). Ezután kézzel előrefelé mozgathatja a masszázsfotel megfelelő pozícióba, majd vissza tudja helyezni a kívánt pozícióba. (Megjegyzés: költözés előtt a főkapcsolót ki kell kapcsolni, és először le kell választani a tápkábelt és a távirányító kábelét a készülékről.)

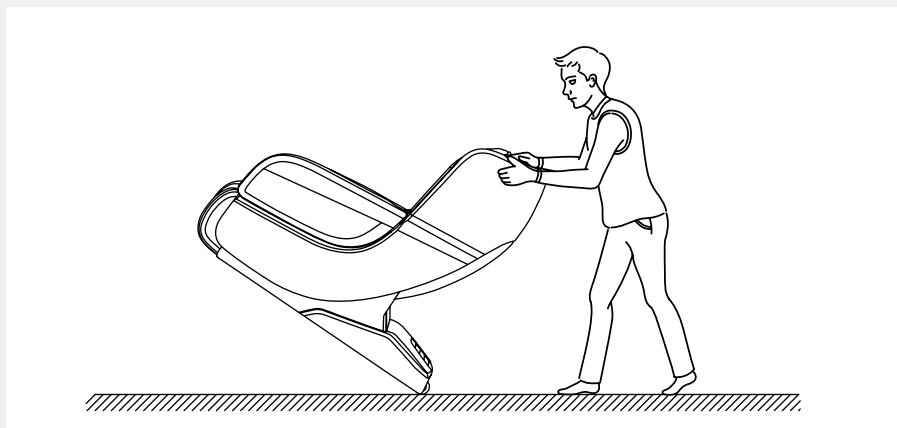

**Figyelmeztetés:** A masszázsfotel hátsó szállítókerekei csak lassú mozgásra szolgálnak, rövid távolságra történő áthelyezésre. Távolabbi elhelyezéshez, szállításhoz kérjen segítséget a masszázsfotel mozgatásához!

# Sajátosságait



## GÖRGETÉS

A GÖRGETÉS az izomzat feszülésének és elernyedésének kellemes váltakozása, ezért különösen nyugtató és pihentető. Ezt a technikát gyakran alkalmazzák a masszírozás végén az izmok ellazításához és kikapcsolódás gyanánt.



## GYÚRÁS

A GYÚRÁS során a bőrt és az izmokat hüvelykujjal és mutatóujjal vagy két kézzel markolásszák és gyúriák. Ezt a masszázstechnikát elsősorban az izommerevség lazítására használják.



## LÉGNYOMÁS

A felemelkedő és lelapadó légpárnák egy pumpáló mozgást eredményeznek, ami természetes izomreflexeket kelt. Különösen jótékony hatású a vádli és a lábfej területén.



## GYÚRÁS & VEREGETÉS (DUAL ACTION)

Itt a dagasztó és kopogtató masszírozó technika egyesül, hogy egyidejűleg oldja a feszültséget és serkente a vérkeringést.



## VEREGETÉS

A VEREGETÉS során rövid ütőgető mozdulatokat végeznek kézzel, tenyérrel vagy ököllel. Ez serkenti a bőr vérellátását és lazítja a feszült izmokat. A tudó magasságában végzett VEREGETÉS masszázs javítja a nyákoldást a tüdőben.



## L-ALAK

Mélyre ható teljes testmasszázs a nyaktól egészen a fenéig.



## S-ALAK

Ezeknél az automata programoknál a különösen testközeli masszírozó fejek az egész hátat masszírozzák egészen a fenéig. Az S-alakú mechanizmus a gerinc természetes felépítését utánozza.



## HELYTAKARÉKOS

A fekvő pozícióhoz a masszázsfotel előre meg és ezáltal csak 5 cm faltávolságra van szüksége. Helytakarékos és kényelmes!



## SÚLYTALAN ÁLLAPOT

Ön az űrhajósok részére kifejlesztett – „súlytalan érzés” állapotába kerül.



## AUTOMATIKA

A speciálisan kifejlesztett, teljes testre ható automatikus program különböző masszázstechnikák széles választékát kínálja. Itt a meleg/fűtés funkció igény szerint bekapcsolható.



## HÁTRÉSZ

Minden mérethez hozzáigazítható masszázsterület.



## BEÁLLÍTHATÓ PÁRNA

Szükség esetén felhelyezhető a dupla párna a tarkó- és a vállmasszázs intenzitásának csökkentésére.



## BRAINTRONICS®

A braintronic® Technologie audio stimuláció útján szinkronizálja az Ön agyhullámain. Speciálisan kifejlesztett masszázs programokkal kombinálva ellazul az stressz által megkínzott teste. Teljesen mindegy, hogy Ön ellazulni, álmodni vagy tanulni szeretne – minden lehetséges.



## LEVEGŐ INTENZITÁSA

Az áirbag masszázs intenzitása beállítható.

# Sajátosságait



## 3D MASSZÁZS

Ennek az új technikának során a masszázsróbot nem csupán fel és le, hanem előre és hátra is mozog.



## SHIATSU

A Shiatsu (ujjnyomás) a testterápia egy Japánban kifejlesztett formája. A masszázstechnika gyengéd, ritmikus, mélyre ható nyújtásokból és forgatásokból áll. A shiatsu célja, hogy serkentsse a test bizonyos pontjait és mozgósítsa az izmokat.



## PONT

A masszírozó fejek pontosan tudnak masszírozni.



## SEBESSÉG

A masszázs-sebesség beállítható.



## SZÉLESSÉG

A két masszírozó fej közötti távolság beállítható (szoros, közepes és széles).



## ZENE

További kikapcsolódás és élvezet a zene funkcióval.



## BLUETOOTH

Kábel nélküli adatátvitel.



## MASSZÍROZÓ KEZEK ÉRZET

A speciálisan kifejlesztett masszázsféjek a masször kezének mozgását utánozzák. Legfeljebb 41 fokban akár 6,5 cm távolságra is ki tudnak nyúlni, és a kezekhez hasonló módon, hatékonyan masszírozni tudják a nyak-, a hát- és az ágyékcsoportokat.



## GYORS HOZZÁFÉRÉS

A kartárlásban található gyors starttal a legfontosabb funkciók egy kézmozdulattal vezérelhetők.



## HANGIRÁNYÍTÁS

A kiválasztott funkciók aktiválásához használja a hangirányítást.



## INFRAVÖRÖS LÁBMEELEGÍTŐK

A mélyen ható infravörös hő ideális azok számára, akik keringési problémákkal küzdenek vagy izomfeszültségben szenvednek. Az infravörös hő kitérít az ereket, mely által megnövekszik a vérellátás, az izomtónus hatékonyan csökken, ami mély ellazulást eredményez.



## OPCIONÁLIS LÁBRÉSZ FORGATÁS

A 180°-os elforgatási lehetőség lehetővé teszi, hogy válasszon lábtámaszként vagy kompressziós masszázsfunkcióval szeretné használni a fotelt. A kompressziós masszázsnak számos előnye lehet, többek között: javítja a vérkeringést, enyhíti a fájdalmat és stimulálja a nyirokrendszert.

# Hibaelhárítás

HIBA	MAGYARÁZAT
Üzemelés közben a motor hangja hallható.	Ez egy normál üzemi hang.
Nem működik rendesen a távirányító.	Győződjön meg arról, hogy a hálózati dugó helyesen be van dugva a dugaszoló aljzatba, és az áram kapcsoló be van kapcsolva. Ellenőrizze a távirányító kábelét.
A készülék leáll.	Az előre beállított működési idő elerese vagy túl hosszú idejű használat után a fotel automatikusan kikapcsol. Ez biztosítja a fotel hosszabb élettartamát.
Nem indulnak el az Braintronics® programok.	Győződjön meg róla, hogy a Braintronics® alkalmazás telepítve van és az Ön kontója aktiválva van. Ezen kívül ellenőrizze, hogy létrejött-e a Bluetooth kapcsolat az okostelefon és a masszázs fotel között.

## Tárolás | Ápolás

- Ha hosszabb ideig nem használja a terméket, akkor javasolt a villamoskábel feltekerni és a készüléket száraz helyen tárolni.
- Soha ne tárolja a terméket magas hőmérsékleteken vagy nyílt láng közelében, és ne tegye ki hosszabb ideig közvetlen napfénynek.
- Tisztításhoz kérjük, csak kereskedelmi forgalomban kapható műbőr ápoló szereket használjon. Soha ne tisztítsa higítóval, benzollal vagy alkohollal.

## Műszaki adatok

Mérete:	Állítva: 70 x 104 x 99,5 cm Fekve: 70 x 135 x 80 cm
Súly:	59 kg
Feszültség:	220-240V ~ 50/60Hz
Névleges teljesítmény:	65 W
Menetidő:	20 Perc
Braintronics®:	21 Perc
Tanúsítványokat	





# EU megfeleléségi

Nyilatkozat Megfelel az EMC 2014/30/EU es az LVD 2014/35/EU és RoHS európai irányelveknek

## Jótállási feltételek

A kereskedő a fent leírt termékre a törvény által előírt jótállási időt biztosítja. A jótállás a vásárlás időpontjától érvényes. A dátumot a vásárláskor kapott blokkal kell igazolni. A kereskedő a Németországon belül regisztrált azon termékeket, amelyeken hibákat észlelnek, költségmentesen megjavíttatja, illetve pótolja. Ez nem vonatkozik a gyorsan kopó részekre, mint például a szövet huzatokra. A jótállás érvényesítéséhez a hibás eszközt be kell küldeni a vásárláskor kapott blokkal együtt meg a jótállási idő lejártá előtt.

A jótállási igény megszűnik, amennyiben megállapításra kerül, hogy a hibát pl. külső behatás vagy nem a gyártó, vagy az erre jogosult kereskedelmi partner által elvégzett javítás, illetve átalakítás okozta. A kereskedő által nyújtott jótállás a termék javítására, illetve cseréjére korlátozódik. A jótállás kereten belül a gyártó, illetve a kereskedő nem vállal további felelősséget es nem felelős olyan karokért, amelyek a használati útmutató figyelmen kívül hagyása miatt es/vagy a termék hibás használata során keletkezett.

Ha a gyártó a termék átvizsgálása során megállapítja, hogy a jótállási igény olyan hibára vonatkozik, amely nem tartozik a jótállásba, vagy a jótállási idő lejárt, akkor a termék átvizsgálásának es javításának költségei vevőt terhelik. Jogi tudnivaló: A tartalmak egyike sem képez gyógyászati kijelentést. Betegségek es más testi zavarok diagnózisa es terápiája orvosi, természet gyógyászati vagy terapeuta általi kezelést tesznek szükségessé. Az adatok kizárólag informatív jellegűek es nem pótolhatják az orvosi kezelést. Minden felhasználó köteles gondos ellenőrzés es adott esetben egy specialistával történő konzultáció után megállapítani, hogy az alkalmazás előnyös-e a konkrét esetben. Minden alkalmazás vagy terápia a felhasználó felelősségére történik. Tartózkodunk bármilyen gyógyászati kijelentésektől vagy ígeretektől.

Casada International GmbH  
Obermeiers Feld 3  
33104 Paderborn, Németország  
info@casada.com www.casada.com

A képek es a szövegek szerzői joga a CASADA International GmbH cég birtokában van, ezek további felhasználása tilos a cég kifejezett hozzájárulása nélkül. Copyright © 2022 CASADA International GmbH. Minden jog fenntartva.

